

**INFO TECHNIQUE**

DLS-TIn°\_12\_01\_F

# Le graisseur à visser remplace le graisseur à emboutir pour le graissage du fond de la douille

Le graisseur à visser avec **filetage M 6**, destiné au graissage du fond de la douille, est remplacé par un **graisseur à emboutir** mis au point par GKN Walterscheid.  
En raison de sa nouvelle conception, le graisseur à emboutir est solidaire et inséparable de la nouvelle douille

### Version ancienne

Douille avec filetage et graisseur à visser

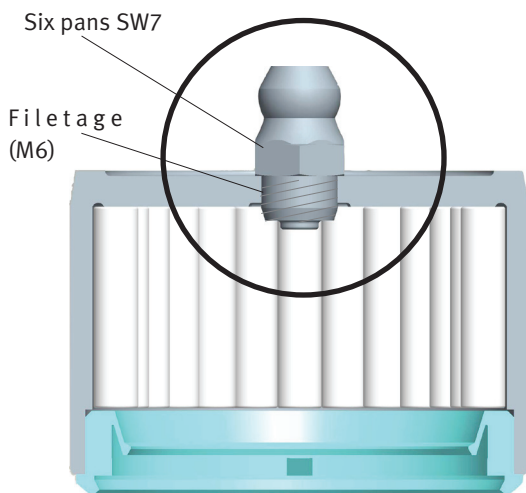

### Graisseur à visser:

Référence 043427  
Plan n° 63.11.02

### Version nouvelle

Douille avec alésage et graisseur à emboutir

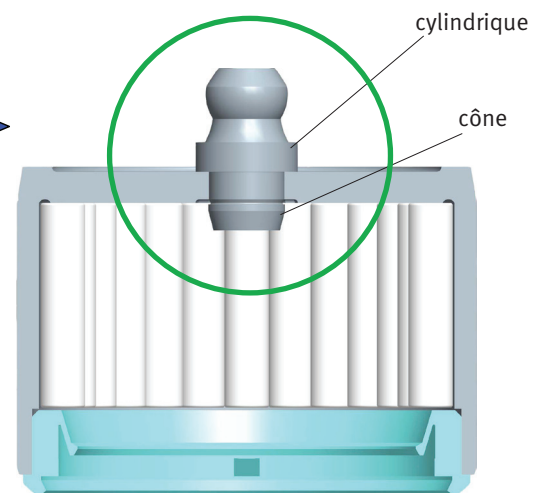
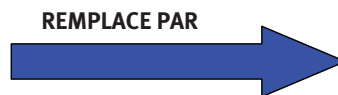

### Graisseur à emboutir:

Référence 153207  
Plan n° 63.11.04

Valable pour les tailles : W 2200 à 2700 P 300 à P700  
 WWE 2380 à 2580 PWE 480/580  
 WWZ 2380 à 2580 PWZ 480/580

**Remarque:** il est interdit de remplacer les douilles des croisillons une par une.

En cas de rechange, on remplacera le bloc croisillon complet (y compris le corps du croisillon) !

Pour le montage et le démontage des douilles, les outils spéciaux SW41, SW23, SW27 et SW28 sont remaniés constructivement et dotés d'espaces libres adéquats pour la réception des graisseurs à emboutir.

En cas d'endommagement du graisseur à emboutir dû à des conditions externes, il est possible de le remplacer en consultant la notice ADLS\_1202 (Référence : 697043).