

## INSTRUCTIONS de soudures des Kits Klac system

### 1° Ôter les silent-blocs

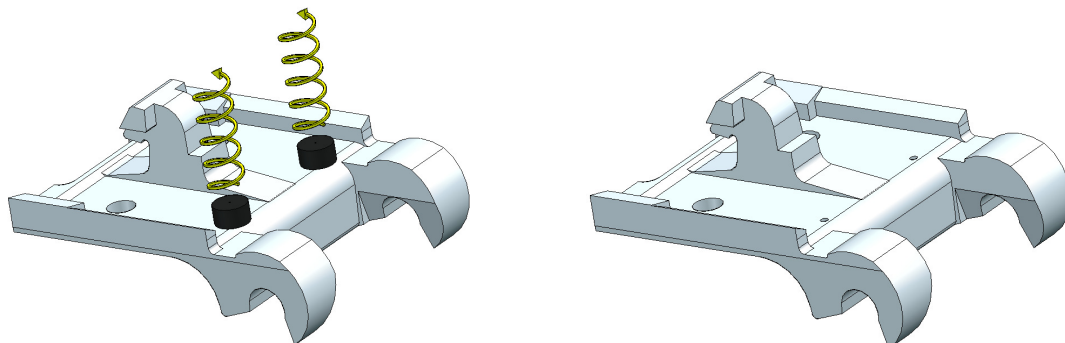

### 2- Placer le kit en alignant l'axe sur la lame & pointer aux 4 points :

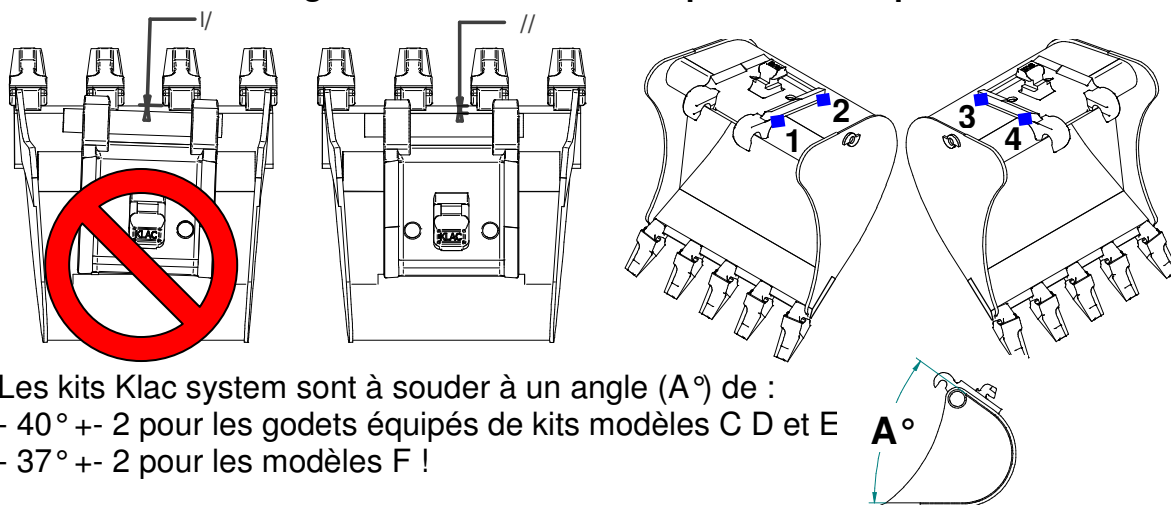

Les kits Klac system sont à souder à un angle ( $A^\circ$ ) de :

- $40^\circ \pm 2$  pour les godets équipés de kits modèles C D et E
- $37^\circ \pm 2$  pour les modèles F !

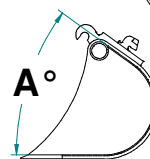

### 3- Souder la partie avant : (Vérifier balance point avant de souder)

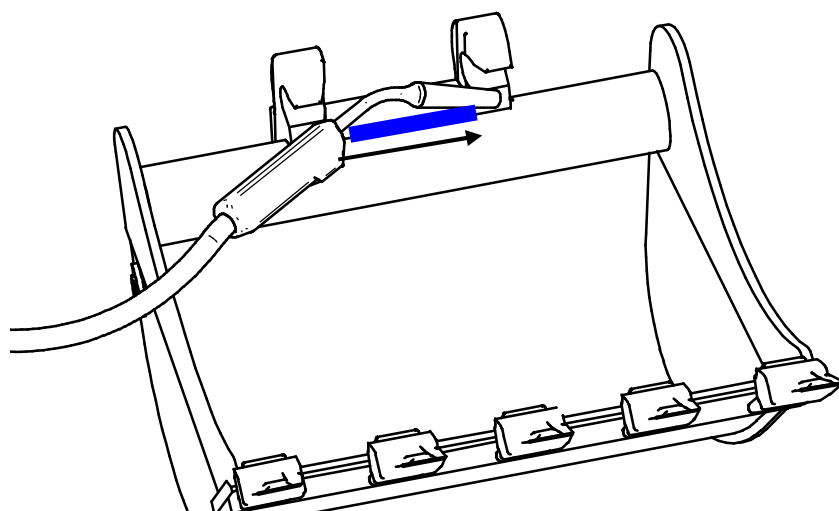

**Soudures :**  
**x\*x mm**  
**6\*6 modèle C**  
**7\*7 modèle D**  
**8\*8 modèle E**  
**10\*10 modèle F**



### 4- Souder la partie arrière aux extrémités seulement.

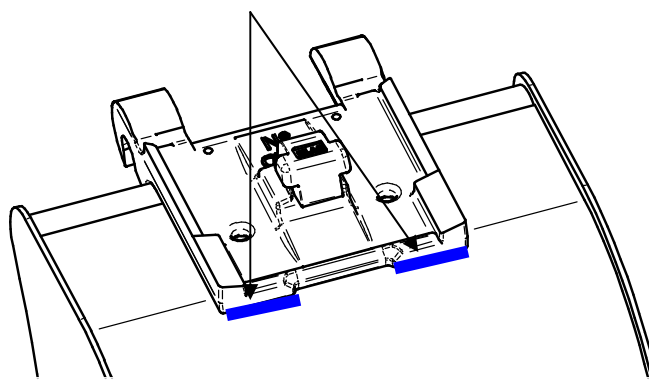

**NE PAS SOUDER DANS  
LES TROUS DU KIT**

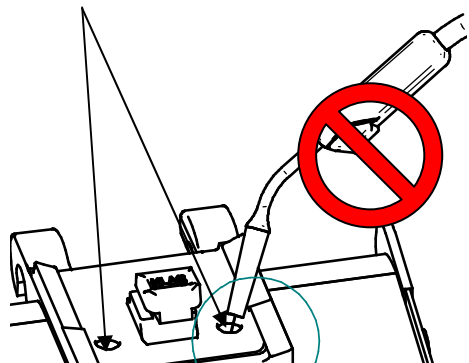

**5- Souder les parties latérales tout le long dans le sens des flèches :  
D'arrière en avant.**

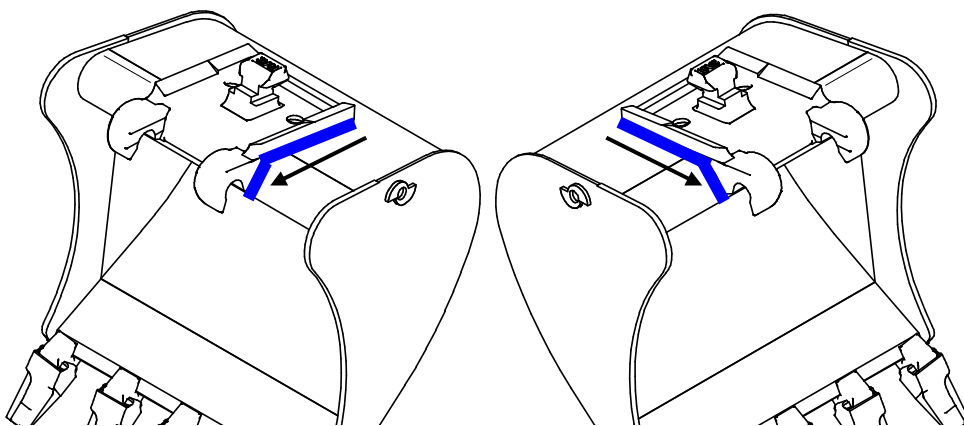

**6- Laisser le godet revenir à température ambiante !**

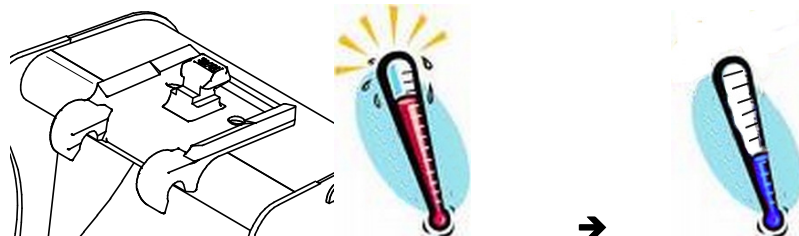

**7- Replacer les silent-blocs après peinture.**

