



Lechler GmbH
Agrardüsen und Zubehör
Postfach 13 23
72544 Metzingen / Germany
Telefon (07123) 962-0
Telefax (07123) 962-480
E-Mail: info@lechler.de
Internet: www.lechler-agri.com

Montageanleitung Dropleg^{UL}

Packungsinhalt

| Position | Bezeichnung | Stück |
|----------|------------------------------|-------|
| 1 | Montagesatz für Halterung | 1 |
| 2 | Anschlussblock mit Rohr | 1 |
| 3 | Anbausatz Schlauchverbindung | 1 |

Benötigtes Werkzeug zur Montage:

- Zwei Ringschlüssel SW 10
- Ein Ringschlüssel SW 14

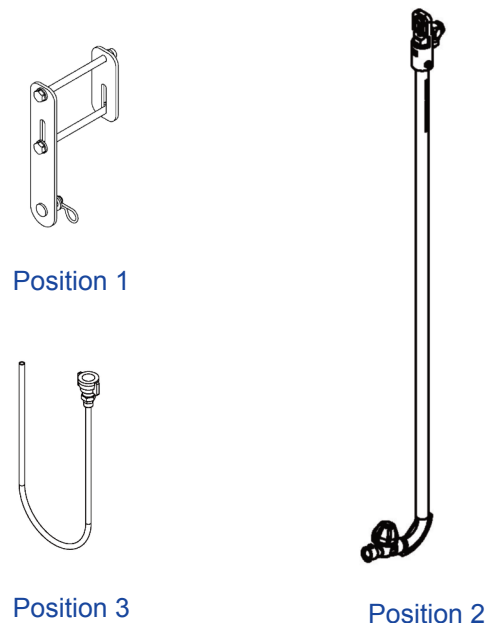

1. Montage der Halterplatten an das Gestänge der Feldspritze

Mit den Schrauben M6x90 SW10 werden die Halterplatten im gewünschten Abstand am Gestänge montiert. Die Halterplatten sollten sich bei der Montage nicht verbiegen. Ist die Schraubenlänge nicht ausreichend, sollte eine Gewindestange (Edelstahl) M6 verwendet werden (nicht im Lieferumfang).

Einölen oder Fetten des Gewindes der Schrauben vor der Montage erleichtert die Befestigung und vermeidet Korrosion. Der Bolzen für den Anschlussblock muss so montiert sein, dass es beim Einklappen des Gestänges zu keiner Kollision kommt.

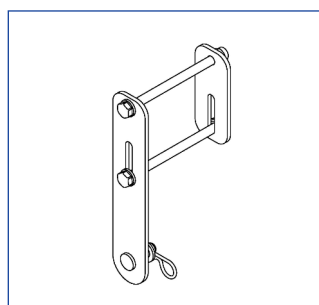

2. Montage des Rohrs an die Halterplatten

Auf den Bolzen den Anschlussblock und die Unterlagsscheibe schieben und anschließend mit dem Federstecker sicher.

Der Rohrbogen muss immer in Fahrtrichtung nach hinten montiert werden.

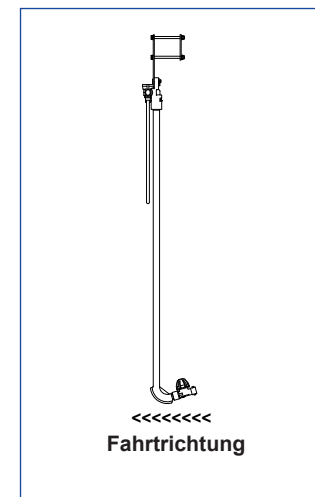

3. Anschluss des Droplegs^{UL} an der Feldspritze

Mittels des Anbausatzes wird das Dropleg^{UL} am Düsenträger der Feldspritze angeschlossen: Zuerst die Bajonettkappe am Düsenträger montieren (Dichtung muss eingelegt sein). Dann die blaue Mutter am Anschlussblock lösen (SW 14) und auf den Schlauch ziehen. Anschließend den

Schlauch auf den Zapfen stecken und die Mutter wieder festziehen.



ACHTUNG: Der Schlauch sollte nicht verdreht sein. Montage entsprechend rechts stehendem Foto.

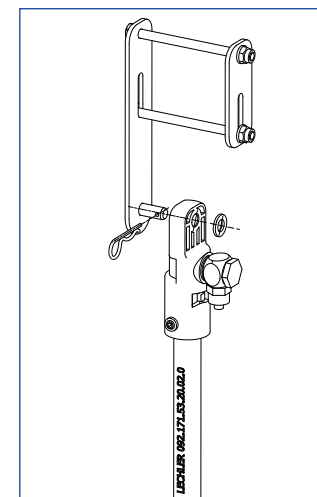

4. Einklappen des Gestänges

Beim Ein- und Ausklappen des Gestänges muss darauf geachtet werden, dass die Droplegs^{UL} nicht kollidieren oder sich verhaken. Gegebenenfalls müssen die Halterplatten wechselseitig an den Gestängesegmenten montiert werden. Besonders beim Ausklappen des Gestänges dürfen die Droplegs nicht verhaken. Außerdem ist

darauf zu achten, dass der Schlauch nicht abknickt. Bei Bedarf muss der Schlauch gekürzt werden.

5. Straßenfahrt

Beim eingeklappten Gestänge können die Droplegs^{UL} auf dem Boden aufsetzen. Bei Straßenfahrt empfiehlt es sich entweder

die unteren Droplegs^{UL} hochzubinden oder abzubauen (Federstecker demontieren und Bajonettkappe lösen). Wenn es die maximale Durchfahrthöhe nach StVO der Spritze zulässt, das Gestänge in einer höheren Position verriegeln. Damit kann ein ausreichender Abstand zur Fahrbahn eingehalten werden.

6. Anwendungsempfehlungen

Die Droplegs^{UL} sollten zwischen den Reihen und innerhalb des Bestandes so gefahren werden, dass es zu einer optimalen Anlage kommt. Das Gestänge der Feldspritze darf nicht auf den Boden aufschlagen, da dies zu einem Schaden an den Droplegs^{UL} führen kann. Die Droplegs^{UL} sind so konstruiert, dass sie bei einem Bodenkontakt leicht nachgeben können.

Trotzdem ist darauf zu achten, dass ein Mindestabstand zwischen Gestänge und Boden von 80 cm eingehalten wird. Düsenbestückung (nicht im Lieferumfang) entsprechend mit:

- TwinSpray Cap mit ID/IDN, IDK/IDKN, FT, LU
- IDKT
- DF



7. Lagerung der Droplegs^{UL}

Die Droplegs^{UL} sollten zur Lagerung flach nebeneinander gelegt oder am Besten aufgehängt werden.



Lechler GmbH
 Agricultural Nozzles and Accessories
 P.O. Box 13 23
 72544 Metzingen / Germany
 Phone + 49 (7123) 962-0
 Fax + 49 (7123) 962-480
 E-Mail: info@lechler.de
 Internet: www.lechler-agri.com

Manual Dropleg^{UL}

Items in the kit

| Position | Description | No |
|----------|---------------------------|----|
| 1 | Mounting Clamp | 1 |
| 2 | Dropleg Tube with adapter | 1 |
| 3 | Connecting hose | 1 |

Required tools for assembly:

- Wrench size 14mm and 10mm (twice)

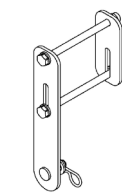

Position 1

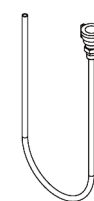

Position 3

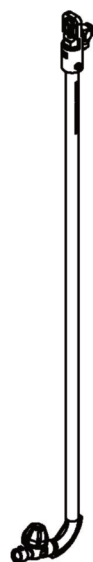

Position 2

1. Assembly of mounting clamp to spray boom

Fix plates to the boom considering rowspacing of the crop. Screw soft to avoid deformation of the plates. If length of the screws is not sufficient use a thread bar (best in stainless steel to avoid corrosion - not included in the delivery).

Greasing the screws eases assembly and disassembly. Take care to assemble in a way that avoids any collision when boom is folded.

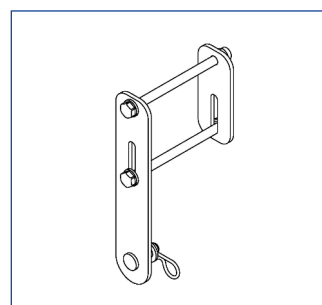

2. Assembly of Dropleg^{UL}

Connect Dropleg^{UL} with mounting clamp, put washer on the belt and secure with cotter pin.

Position nozzle body to the rear of direction of sprayer (see figure besides). Otherwise you may cause damage to the Dropleg^{UL} and the boom.

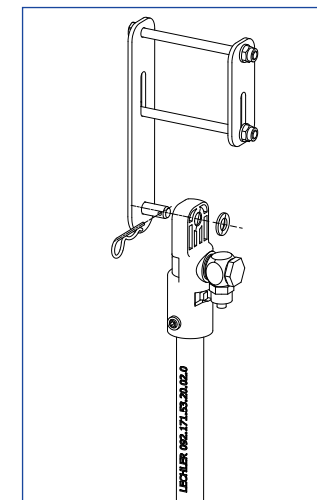
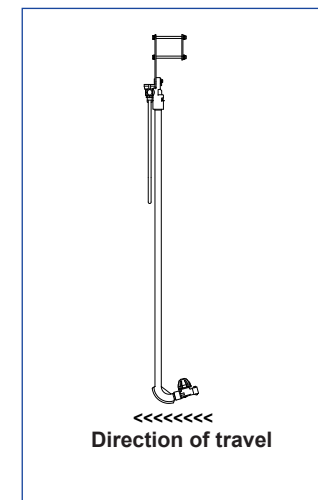

3. Connect the Dropleg^{UL} to the liquid system of the boom

Use connection hose to fit with nozzle body. First connect bayonett cap with gasket to the nozzle body. Then unscrew blue nut of Dropleg^{UL} adapter, put it on the hose, fit hose onto the connector and rescrew the nut (14 mm AF).



ATTENTION: Do not overtorque the hose - see picture.



4. Folding the boom

When folding or unfolding the boom Dropleg^{UL} should fold freely. Especially when unfolding the boom take care that the Dropleg^{UL} do not get caught up. If necessary fit mounting clamps alternating on boom segments.

Avoid the connection hose being bent. If required shorten the hose.

5. Road transportation

During transit take care that Dropleg^{UL} do not touch the ground. In case boom is too low tie Dropleg^{UL} up or disassemble. If possible lock boom in a higher transport position.

Take care of the regional regulations according transportation.

6. Use in the field

Dropleg^{UL} should be positioned in a way that they can move freely during spraying between the rows.

Take care not to hit the ground with the boom during operation in order to avoid damage. Dropleg^{UL} can move backwards when touching ground. We recommend a minimum clearance of 80 cm between boom and ground.

Nozzle tips (not included):

- TwinSpray Cap with ID/IDN, IDK/IDKN, FT, LU
- IDKT
- DF



7. Storing the Dropleg^{UL}

Dropleg^{UL} should be stored even on the ground or best hanged-up.