

Wijziging aan "X5"haspels

De "X5" haspels hebben aan de buitenzijde een zwarte draaiknop waarmee naar keuze de blokkeerinrichting "AAN" of "UIT" gezet kan worden. Indien het veertje van de blokkeerpal vervangen moet worden, houdt dit in dat de haspel compleet gedemonteerd moet worden. Wij hebben de haspel gemodificeerd door een "oude" blokkeerpal te monteren zoals in de oude "XF" haspels.

Door nu alleen de zwarte afsluitdeksel los te schroeven kan de gebruiker zelf op eenvoudige manier de blokkering "aan" of "uit"zetten of het veertje zelf vervangen volgens onderstaande

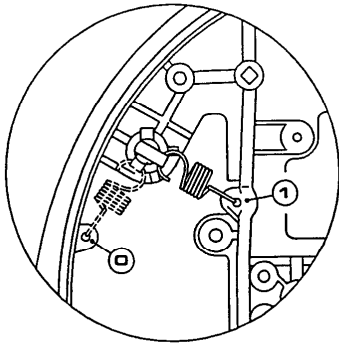

Door het veertje in stand "0" te zetten staat de blokkering "UIT".
Door het veertje op stand "1" te zetten staat de blokkering ingeschakeld

tekening.

Met ingang van 2001 heeft **ZECA** deze modificatie standaard in het gehele programma "X5" aangebracht.