

Montážní návod S721-S742 - Otočný adaptér

Demontáž - montáž

Přehled dílů

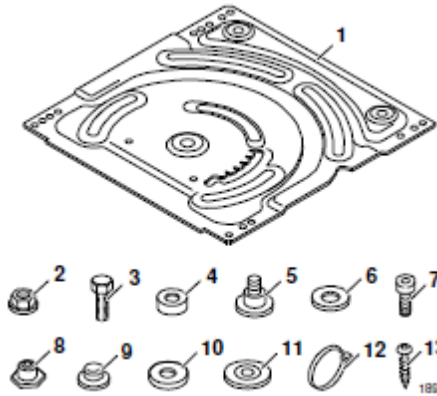

- (1) otočný adaptér; (1x)
 - (2) matice příruby; M8; Ø16; (8x)
Utahovací moment: 25 Nm
 - (3) mikroenkapsulovaný šroub s vnitřním šestihranem;
M8 x 20 (M8x16)*; (4x)
 - (4) distanční kroužek **; (4x)
 - (5) mikroenkapsulovaný čep; M8; (4x)
 - (6) plastová podložka; A13 x 2,5 - 0,12; (8x)
 - (7) mikroenkapsulovaný válcový šroub;
M8 x 16; vnitřní šestihran; (1x)
Utahovací moment: 25 Nm
 - (8) pouzdro; GFM-1416-08; (1x)
 - (9) pouzdro; St; (1x)
 - (10) podložka; A8,4-HV140; (1x)
 - (11) třecí podložka; (2x)
 - (12) kabelová spona; 3,6 x 200; (4x)
 - (13) šroub s půlkulatou hlavou; 5x25; vnitřní hvězda; (3x)
Utahovací moment: 3,5 Nm
- * podle modelu ** pokud je k dispozici



Bezpečnostní pokyny

- Přestavbu nebo dovybavení sedadel firmy GRAMMER AG smí provádět pouze autorizované odborné servisy, vyškolený personál resp. osoby s odpovídajícím vzděláním. Při práci se musí dodržovat příslušné předpisy pro obsluhu, údržbu a montáž jakož i národní předpisy.
- V případě neodborné montáže hrozí nebezpečí poranění a vznik věcné škody a nelze garantovat správnou funkci sedadla či nainstalovaných dílů.
- Společnost GRAMMER AG neručí ani neodpovídá za škody vzniklé porušením předpisů pro obsluhu, údržbu a montáž.
- Provádění oprav je popsáno na demontovaném sedadle. Pokud to montážní situace dovoluje, lze provádět opravy na namontovaném sedadle.
- Před prováděním oprav na sedadle musí být sedadlo odpojeno od elektrické sítě vozidla.
- Před montáží je třeba zkontrolovat možnou montážní situaci na základě porovnání s obrázkem.

Přípravné práce

Přípravné práce musí být prováděny v souladu s **aktuálním návodem k opravě** při dodržení výše uvedených bezpečnostních pokynů.

1. Demontujte sedák (tři šrouby s půlkulatou hlavou (13) jsou součástí dodávky náhradních dílů).
 2. Demontujte nastavení sklonu sedadla (kabelové spony (12) jsou součástí dodávky náhradních dílů).
- Poznámka:**
Kolébku k detekci obsazení sedadla není nutné na nastavení sklonu sedadla demontovat.
3. Demontujte nastavení hloubky sedadla.

Poznámka

Všechny stávající staré díly musí být nahrazeny novými. Pokud pro některý stávající starý díl není součástí dodávky odpovídající nový díl, je třeba takový díl vyčistit a zkontrolovat, zda je možné ho opět použít. Vadné díly a díly podléhající opotřebení musí být vždy vyměněny.

Demontáž, montáž otočného adaptéru (případné změny vyhrazeny)

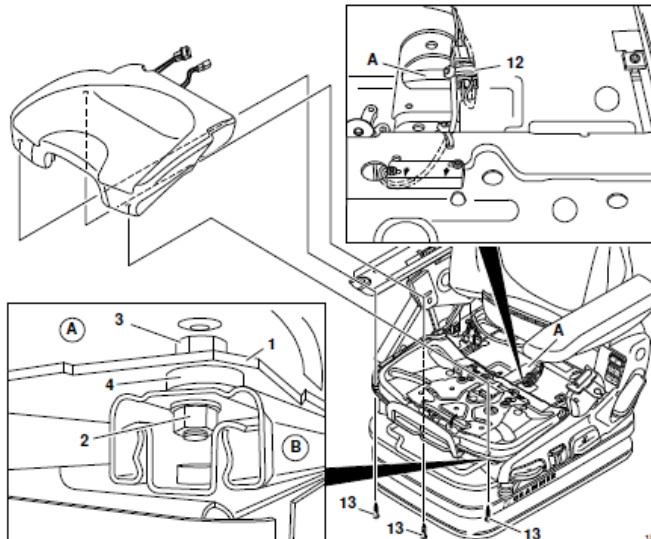

1. Podélné nastavení (B) zatlačte dopředu až na doraz a odšroubujte dvě matice příruby (2) vpředu.
 2. Podélné nastavení (B) zatlačte dozadu až na doraz a odšroubujte dvě matice příruby (2) vzadu.
 3. Sedací desku (A) s připojenou horní částí sedadla zvedněte z podélného nastavení (B) směrem nahoru a sklopte dozadu.
- Poznámky:**
- Čtyři mikroenkapsulované šrouby s vnitřním šestihranem* (3) zůstanou zavěšeny mezi otočnými adaptéry (1) a sedací deskou (A) a nemohou být ještě odstraněny.
 - Zkontrolujte správné zaskočení podélného nastavení (B) v každé pozici.
4. Sejměte čtyři distanční kroužky** (4).
 5. Odšroubujte čtyři matice příruby (2), sejměte otočný adaptér (1), čtyři mikroenkapsulované čepy (5) a osm plastových podložek (6).

Pokyny k montáži:

- Nákrůžek (F) mikroenkapsulovaného čepu (5) namažte víceúčelovým tukem bez obsahu kyselin.

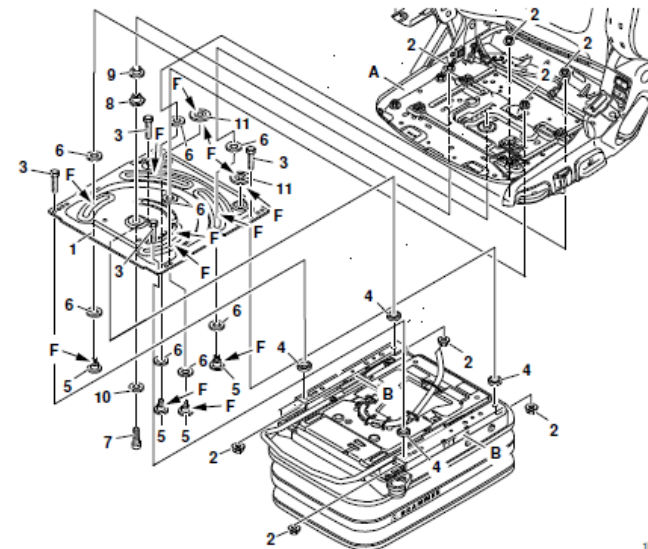

- Kluzné plochy (F) nahoře a dole a zaklapávací mechanismus (F) otočného adaptéru (1) namažte víceúčelovým tukem bez obsahu kyselin.
- Poznámka:**
Otočný adaptér (1) musí být možné otočit točivým momentem max. 30 Nm.
6. Vytáhněte čtyři mikroenkapsulované šrouby se šestihranou hlavou (3) na otočném adaptéru (1).
 7. Pouzdro (9) vytáhněte z pouzdra (8) směrem nahoru.
 8. Odšroubujte mikroenkapsulovaný válcový šroub (7), sejměte podložku (10) a pouzdro (8).
 9. Demontujte dvě třecí podložky (11) na otočném adaptéru (1).
- Pokyny k montáži:**
Horní a dolní část (F) třecí podložky (11) namažte víceúčelovým tukem bez obsahu kyselin.
10. Montáž probíhá v opačném pořadí.