

MAXIMO Comfort



(CS) 3

GRAMMER AG: *Pohodlné sezení pro náročné!*

*Právě jste získali sedadlo značky **GRAMMER**. Gratulujeme Vám!*

Posad'te se a užívejte si pohodlné a bezpečné sezení. Můžete se těšit na sedadlo pro řidiče, které se snadno ovládá a disponuje širokou škálou možností nastavení.

Vaše nové sedadlo nebude prospívat jen Vašemu zdraví, nýbrž zvýší i Vaši výkonnost.

Šťastnou cestu Vám přeje

*Váš tým **GRAMMER***

Impresum

Copyright © **GRAMMER AG**

GRAMMER AG

Postfach 1454

D-92204 Amberg

Dotisk, kopírování nebo překlad, a to i jen části,
je bez písemného souhlasu společnosti

GRAMMER AG zakázán.

V Ambergu dne 9. září 2009.

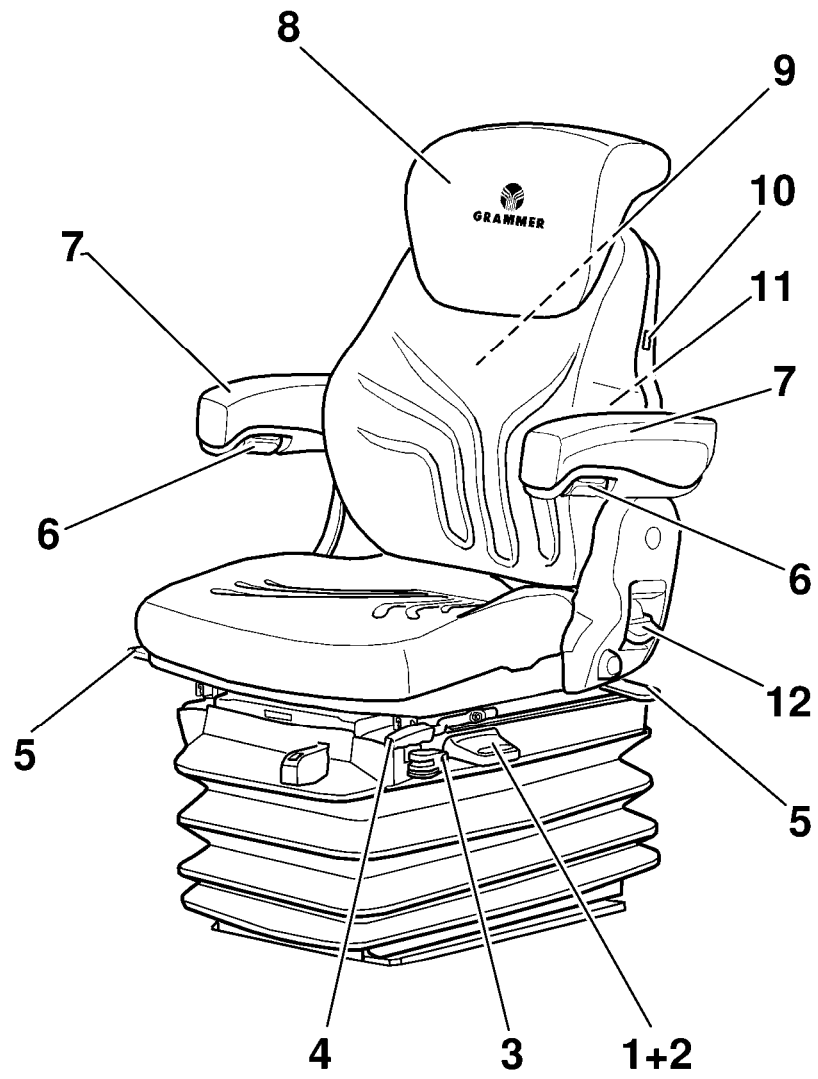

Obsah

Upozornění	6
Bezpečnostní pokyny	6
Parametry pro el. připojení	7
Záruka a ručení	7
Funkce a ovládání sedačky	8
1 Nastavení hmotnosti	8
2 Nastavení výšky	8
3 Horizontální odpružení	8
4 Podélné nastavení	9
5 Boční horizontální odpružení * ** ***	9
6 Sklon loketních opěrek *	9
7 Loketní opěrky	10
8 Prodloužení opěradla * ***	10
9 Odkládací kapsa * ***	10
10 Vytápění sedačky * ***	10
11 Bederní opěrka	11
12 Nastavení opěradla	11
Údržba	11

* pokud je k dispozici ** podle modelu *** možnost dovybavení

Upozornění

- Před používáním sedadla si přečtěte celý návod k obsluze.
- Návod k obsluze nechávejte ve voze, aby ho měl řidič kdykoli po ruce.
- Montáž, opravu a údržbu sedadla smí provádět pouze odborný personál. Přitom musí dodržovat příslušné národní předpisy jakož i montážní pokyny výrobce vozidla. Příslušné národní montážní předpisy jsou k dostání ve firmě **GRAMMER AG** nebo u jejich zástupců či přímo u výrobců vozidel.
- Čas od času proveďte kontrolu dílů, které se rychle opotřebovávají (např. kladky, tlumiče). Rovněž zkontrolujte jejich upevnění.
- Předpokladem dobré zdravotní kondice je trvale funkční sedadlo řidiče, které si může nastavit podle svých individuálních potřeb. Funkčnost sedadla zajistíte pravidelnými kontrolami a údržbou.



Kontroly funkčnosti provádějte minimálně stejně často jako údržby vozu (viz Plán údržeb vozidla).

- Návod k obsluze patří do vozu. Pokud sedadlo předáváte třetí osobě, předejte ji i návod k obsluze.
- Vyhraujeme si právo na změny sloužící technickému pokroku a na odchylky od továrního modelu sedadla, které z těchto změn plynou.



Bezpečnostní pokyny

- Špatně nastavená sedadla mají malý rozsah kmitání. Abyste chránili své zdraví, musíte **před každou jízdou** a **při každé změně řidiče** provést u sedadla nastavení hmotnosti dle individuální hmotnosti řidiče.
- Aby nedošlo ke zranění, nesmíte mít **v prostoru kmitání sedadla žádné předměty**.
- **Před použitím** sedadla odstraňte případné **obaly** z polstrování sedáku a opěradla.
- Aby nedošlo k nehodě, zkontrolujte **před každou jízdou**, zda jsou všechny seřizovací prvky správně zaklapnuty.
- **Během jízdy resp. práce s vozem** se nedotýkejte seřizovacích prvků sedadla!
- Páku mechanismu pro podélné nastavení držte při seřizování sedadla pouze vepředu za určené místo.
- NEBEZPEČÍ POHMOŽDĚNÍ -
- Pokud je **polstrování opěradla odmontované**, můžete měnit nastavení opěradla pouze tehdy, když desku opěradla podepřete (např. rukou). V opačném případě hrozí **zvýšené nebezpečí poranění** v důsledku rychlého sklapnutí desky opěradla.
- **Každá změna sedadla oproti stavu, v jakém bylo dodáno od výrobce** (např. dovybavení neoriginálním příslušenstvím nebo náhradními díly firmy **GRAMMER AG**), může narušit odzkoušený stav sedadla. Může dojít k **omezení funkcí sedadla** a tím k ohrožení Vaší **bezpečnosti**. Z tohoto důvodu musí být **každá konstrukční změna** sedadla schválena firmou **GRAMMER AG**.
- Při montáži a demontáži sedadla bezpodmínečně dodržujte pokyny výrobce vozu!
- Sedadlo nezvedejte za kryty! Jinak hrozí zvýšené **nebezpečí nehody v důsledku uvolnění nebo prasknutí** krytů.
- Před vymontováním sedadla nejprve odpojte všechny konektory, kterými je sedadlo připojeno k palubní síti. Při opětovném zapojování konektorů dejte pozor na jejich utěsnění (prach, voda).
- Sedadlo je vybaveno bezpečnostními popruhy, resp. je lze dodatečně namontovat. Pro **dovybavení** sedadla bezpečnostními popruhy je kvůli vyššímu zatížení uchycení sedadla řidiče **potřeba předchozí povolení od výrobce vozu**.

Dodatečnou montáž provádějte v souladu s příslušnými národní předpisy a směrnicemi a musí být povolena firmou **GRAMMER AG**.

• **Před jízdou** musí být bezpečnostní popruhy zapnuté. Po nehodě **se bezpečnostní popruhy musí vyměnit**.

Pokud jsou bezpečnostní popruhy namontované na sedadle řidiče, musí po nehodě odborník **navíc** zkontrolovat i **sedadlo řidiče** a jeho **upevnění**.

• Pravidelně kontrolujte šrouby, zda jsou **pevně utaženy**. Pokud se sedadlo kývá resp. viklá, může to znamenat uvolněné šrouby nebo jinou závadu.

• Při zjištění nesprávného fungování sedadla (např. vadné pružení, nepřiměřené vyklenutí bederní opěrky atd.), nebo pokud objevíte poškození (např. poškozený vlnovec), **neprodleně vyhledejte odborný servis**, aby příčinu poruchy odstranil.

V opačném případě hrozí **zvýšené nebezpečí nehody** a ohrožení Vašeho zdraví.

• Před jízdou zkontrolujte funkčnost případných spínačů v sedáku (např. vypnutí agregátů při opuštění sedadla řidiče nebo vozu).

Pokud spínače nefungují správně, musí vůz zůstat mimo provoz.

- ZVÝŠENÉ NEBEZPEČÍ NEHODY -

• Na sedadla se zabudovanými spínači se kromě normálního používání **nesmí odkládat předměty**, protože jinak se auto může rozjet bez řidiče.

- ZVÝŠENÉ NEBEZPEČÍ NEHODY -

Odlehčení sedáku během jízdy vede k zastavení vozidla.

• Když je auto v provozu a sedadlo řidiče je tím pádem zatížené, netlačte vlnovec dovnitř!

- NEBEZPEČÍ POHMOŽDĚNÍ -

• Pozor! Do **vnitřku** vozidla se nesmí dostat **žádné předměty** ani **tekutiny**.

• Sedadlo **není vodotěsné** a je třeba ho chránit před politím resp. postříkáním.

• Přestavbu nebo dovybavení sedadla firmy **GRAMMER AG** smí provádět pouze **autorizované odborné servisy**, vyškolený personál resp. **osoby s odpovídajícím vzděláním**. Při práci se musí dodržovat příslušné předpisy pro obsluhu, údržbu a montáž jakož i národní předpisy.

• V případě **neodborné montáže** hrozí nebezpečí **poranění** a vznik **věcné škody** a nelze garantovat správnou funkci sedadla či nainstalovaných dílů.

• **Než se vydáte na cestu**, zkontrolujte, zda Vám dané nastavení sedadla dovoluje **bezpečně ovládat** vůz.

Parametry pro el. připojení

• Při připojování sedadla k palubní síti vozu se řiďte následujícími pokyny:

Před připojením elektrického spotřebiče zabudovaného v sedadle (např. vytápění sedadla nebo klimatizace) si nejprve u výrobce vozu, u firmy **GRAMMER AG** nebo u jejího zástupce zjistěte elektrické parametry vozu (napětí, jistiění a druh připojení). Z bezpečnostních důvodů smí montáž a zapojení do palubní sítě provádět pouze autorizovaný odborník.

Přípojky sedadla musí být jistiěny samostatně a nezávisle na ostatních součástkách vozu.

DC	Kompresor	Vytápění sedačky	Vytápění sedačky kompresor
12V	10A	10A	20A
24V	5A	4A	10A

Spínač sedačky	
22Ω	2W

Při zapojování do elektrického obvodu vyberte takový proudový okruh, ve kterém se elektrický spotřebič nainstalovaný v sedadle **odpojí od palubní sítě, když se vypne zapalování**.

Záruka a ručení

• V případě neoborné montáže, používání a oprav nepřebírá společnost **GRAMMER AG** žádnou záruku za vzniklé škody.

• Podrobnosti o garancích společnosti **GRAMMER AG** naleznete ve svých smluvních podkladech (viz faktura nebo dodací list). Vůči společnosti **GRAMMER AG** nelze uplatnit jiné než zde popsané nároky.

Funkce a ovládání sedačky

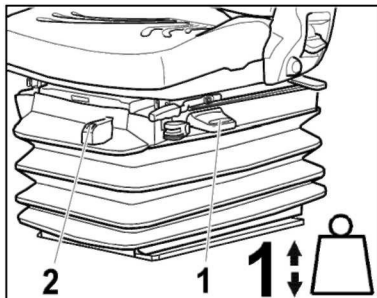

Nastavení hmotnosti

Pro nastavení hmotnosti řidiče musí být sedadlo řidiče zatíženo. Nastavení provedete zatažením nebo zatlačením ovládací páčky (1), dokud se v ukazateli hmotnosti a výšky (2) neukáže zelená značka.

☞ Abyste chránili své zdraví, zkontrolujte před jízdou individuální nastavení hmotnosti řidiče a v případě potřeby ho upravte.

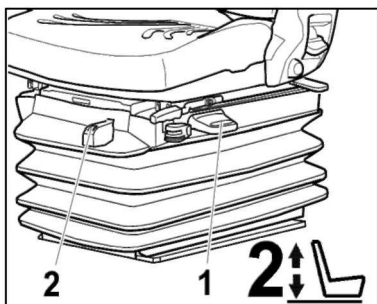

Nastavení výšky

Výšku sedadla změníte úplným vytažením nebo zatlačením ovládací páčky (1).

☞ V ukazateli hmotnosti a výšky (2) musí být vidět zelená značka.

☞ Abyste kompresor nepoškodili, používejte ho maximálně 1 minutu.



Horizontální odpružení

Za určitých provozních podmínek (např. při jízdě s přívěsem) je výhodnější zapnout horizontální odpružení. Sedadlo řidiče tak může lépe zachytávat nárazy ve směru jízdy.

1 = horizontální odpružení VYP

2 = horizontální odpružení ZAP

☞ Po nastavení polohy 1 se zajišťovací páka musí zaklapnout do požadované polohy. Provedete to tak, že sedadlo zatlačíte dozadu, dokud neuslyšíte zaklapnutí.

☞ Po zablokování nesmí být možné posunout horizontální odpružení do jiné polohy.

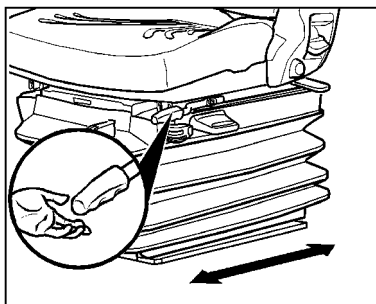

Podélné nastavení

Nastavením zajišťovací páčky nahoru se odblokuje podélné nastavení.



Pozor nebezpečí nehody! Během jízdy se nedotýkejte zajišťovacích páček.

☞ Po nastavení musí zajišťovací páčka slyšitelně zaklapnout do požadované polohy. Po zablokování nesmí být možné posunout sedadlem řidiče do jiné polohy.

☞ Nezvedejte zajišťovací páčky nohou ani lýtkem.

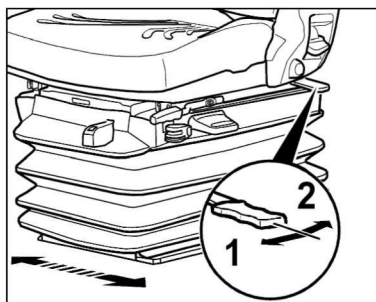

Boční horizontální odpružení * ** ***

Za určitých provozních podmínek je výhodné mít boční horizontální odpružení zapnuté. Sedadlo řidiče tak může lépe zachytávat boční nárazy.

1 boční horizontální odpružení ZAP **

2 boční horizontální odpružení VYP **



Sklon loketních opěrek *

Podélný sklon loketní opěrky můžete změnit otáčením kolečka.

Otáčením ven zvedáte předek opěrky nahoru, otáčením dovnitř ho snižujete.

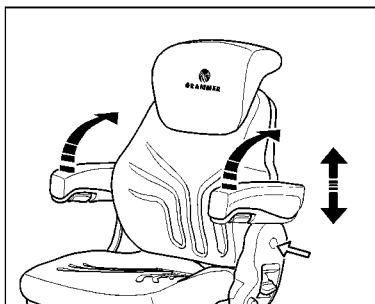

Loketní opěrky

V případě potřeby lze loketní opěrky zaklapnout dozadu a nastavit jejich výšku podle Vašich potřeb.

Výšku loketní opěrky nastavíte vyklapnutím kulaté krytky (šipka) z krytu. Za krytkou je šestihranná matice (klíč 13 mm), kterou povolíte. Loketní opěrku nastavíte do požadované polohy (5 stupňů) a šestihrannou matici opět utáhnete (25Nm). Krytku opět natlačte na matici.

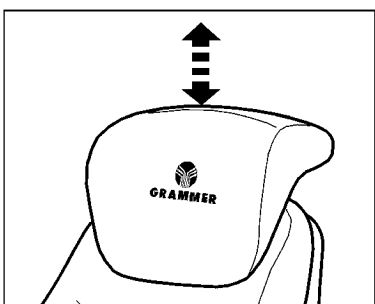

Prodloužení opěradla * ***

Výšku opěradlo můžete prodloužit tím, že ho táhnete nebo vysunujete přes zaklapávací mechanismus až po koncový doraz, dokud nedosáhnete potřebné výšky.

Prodloužení opěradla zrušíte tak, že odpor koncového dorazu překonáte trhnutím směrem nahoru.

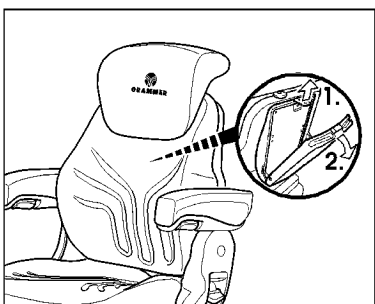

Odkládací kapsa * ***

Odkládací kapsu umístíte nahoru na zadní stranu opěradla.

Pro otevření odkládací tašky nejprve vytáhněte jazýček nahoru (1.) a potom vyklapněte její víko dozadu (2.).

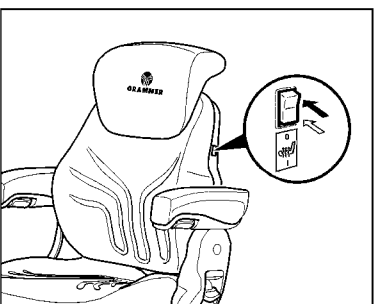

Vytápění sedačky * ***

Vytápění sedačky zapínáte a vypínáte spínačem.

0 = vytápění sedačky VYP

1 = vytápění sedačky ZAP

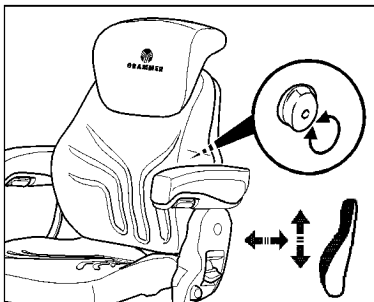

Bederní opěrka

Otáčením kolečka doleva nebo doprava nastavujete výšku i sílu vyklenutí opěrky zad podle potřeby.

Tím se zvýší pohodlí při sezení a udrží se výkonnost řidiče.

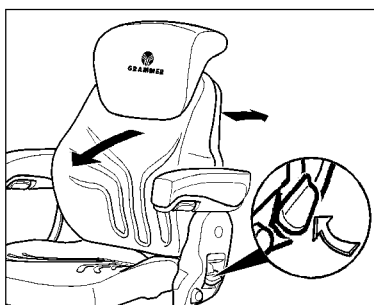

Nastavení opěradla

Blokování opěradla uvolníte zvednutím zajišťovací páčky nahoru. Při odblokovávání opěradlo netlačte proti němu.

Současným zatěžováním a odlehčováním opěradla dosáhnete požadované polohy. Pro zablokování opěradla páčku opět uvolněte.

☞ Po zablokování nesmí být možné posunout opěradlem do jiné polohy.

Údržba

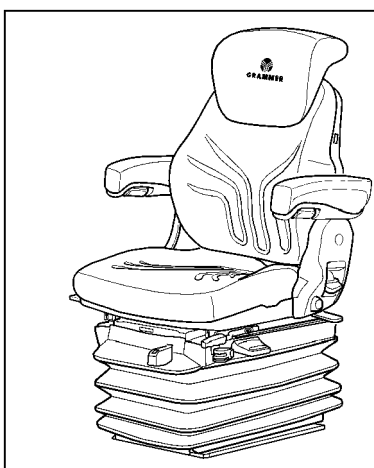

Nečistoty mohou omezit funkce sedadla.

Sedadlo proto udržujte v čistém stavu!

Při údržbě nemusíte polstrování sedáku uvolňovat ani oddělovat.



Pozor! Nebezpečí poranění při rychlém sklapnutí opěradla!

Při čištění polstrování opěradla, když stisknete nastavení opěradla, musíte opěradlo přidržovat rukou.

POZOR: Sedadlo nečistěte vysokotlakým čističem!

Při čištění polstrovaných ploch si dejte pozor, abyste polstrování nepromočili.

Běžný **přípravek na čištění polstrování a plastů nejprve vyzkoušejte** na menší, zakryté ploše.