

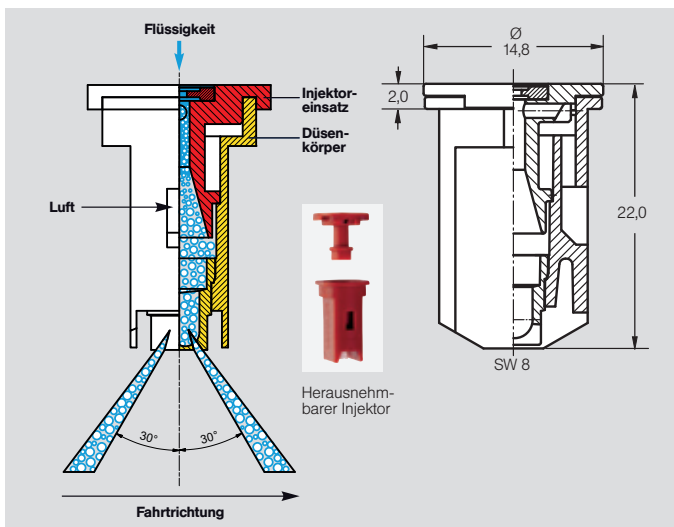

**90 % Abdriftreduktion**  
**IDKT 120-02/-025/-03/-04/-05/-06**



## IDKT Air-Injektor Kompakt- Doppelflachstrahldüsen

### Merkmale

- Luftansaugende Doppelflachstrahldüse mit 120° Spritzwinkel
- Werkstoff: POM, Keramik (C)
- Druckbereich:  
 IDKT-015 bis -025 von 1,5 bis 6,0 bar  
 IDKT-03 bis -06 von 1,0 bis 6,0 bar
- Symmetrischer Doppelflachstrahl in Fahrtrichtung 30° nach vorne und 30° nach hinten gerichtet
- Tropfenspektrum extrem grob bis fein
- Besonders abdriftarm und verlustmindernd im Druckbereich bis 3,0 bar
- Sehr kompakte Abmessungen (Länge 22 mm)
- Passend zu Bajonettmutter-Systemen mit SW 8
- JKI-verlustmindernd anerkannt

### Anwendungsbereiche

- Unkrautbekämpfung in Rüben und Mulchsaat
- Ungrasbekämpfung
- Rapsblütenbehandlung
- Ährenbehandlung
- Krautfäulebekämpfung und -abtötung
- Gemüsebau

### Vorteile der IDKT-Düsen

- Kompakteste Air-Injektor Doppelflachstrahldüse
  - passt in alle Gestänge
  - stößt nicht an Gestängebauteile beim Drehen im Mehrfachdüsenenträger
- Effizienter Pflanzenschutz bei höheren Geschwindigkeiten durch symmetrischen Doppelflachstrahl 30°/30°
  - Wirklicher Doppelflachstrahleffekt bei wechselnder Windrichtung/Fahrtrichtung
  - 30° Strahl nach vorne ist zielgerichtet und wirkt gegen Luftwiderstand und Wind
  - 30° Strahl nach hinten lagert rückseitig an und reduziert Abdrift
- Hervorragende Belagsbildung auf Blättern und senkrecht stehenden Zielflächen (Halme, Ähren)
- Reduzierung von Spritzschatten auf klutigen Böden und Mulchsaaten
- Ideale Anlagerung in der Rapsblüte durch ausgewogenes Tropfenspektrum
- Geringe Verstopfungsgefahr durch zentralen Zuflussquerschnitt am Düsen-Mundstück
- Einteilige Düse mit werkzeuglos abziehbarem Injektor in fixierter reproduzierbarer Position

### JKI-verlustmindernd anerkannte IDKT-Düsen:

	Keramik C	POM
■ 90 % IDKT 120-06		1,0 bar
IDKT 120-05	1,0 bar	1,0 bar
IDKT 120-04	1,0 bar	1,0 bar
IDKT 120-03	-	1,0 – 1,5 bar
IDKT 120-025	-	1,5 bar
IDKT 120-02	-	1,5 bar
■ 75 % IDKT 120-06		1,0 – 2,0 bar
IDKT 120-05	1,0 – 1,5 bar	1,0 – 1,5 bar
IDKT 120-04	1,0 – 1,5 bar	1,0 – 1,5 bar
IDKT 120-03	1,5 bar	1,0 – 2,0 bar
IDKT 120-025	-	1,5 – 2,0 bar
IDKT 120-02	-	1,5 – 3,0 bar
■ 50 % IDKT 120-06	1,0 bar	1,0 – 6,0 bar
IDKT 120-05	1,0 – 4,0 bar	1,0 – 3,0 bar
IDKT 120-04	1,0 – 3,0 bar	1,0 – 2,0 bar
IDKT 120-03	1,5 – 3,0 bar	1,0 – 4,0 bar
IDKT 120-025	-	1,5 – 3,0 bar
IDKT 120-02	-	1,5 – 5,0 bar

Stand:  
 Januar  
 2013

Jeweils auch im Verband mit IDKS-Randdüsen gleicher Größe.



G 1836  
G 1837  
G 1865  
G 1882  
G 1883  
G 1884  
G 1911  
G 1912



**Lechler GmbH**  
**Agrardüsen und Zubehör**  
Postfach 13 23  
72544 Metzingen / Germany  
Telefon (0 71 23) 962-0  
Telefax (0 71 23) 962-480

E-Mail: [info@lechler.de](mailto:info@lechler.de)  
Internet: [www.lechler-agri.com](http://www.lechler-agri.com)

## Spritztable für Air-Injektor Kompakt-Doppelflachstrahldüsen IDKT

IDKT Typ	BCPC/ASABE	[bar]	l/min	I/ha								
				5,0 km/h	6,0 km/h	7,0 km/h	8,0 km/h	10,0 km/h	12,0 km/h	14,0 km/h	16,0 km/h	18,0 km/h
<b>NEU</b> IDKT 120-015 (80 M)		1,5	0,42	101	84	72	63	50	42	36	32	28
		2,0	0,48	115	96	82	72	58	48	41	36	32
		2,5	0,54	130	108	93	81	65	54	45	41	36
		3,0	0,59	142	118	101	89	71	59	51	44	39
		3,5	0,63	151	126	108	95	76	63	54	47	42
		4,0	0,68	163	136	117	102	82	68	58	51	45
IDKT 120-02 (80 M)	EG	1,5	0,56	134	112	96	84	67	56	48	42	37
	SG	2,0	0,65	156	130	111	98	78	65	56	49	43
	G	2,5	0,73	175	146	125	110	88	73	63	55	49
	G	3,0	0,80	192	160	137	120	96	80	69	60	53
	G	3,5	0,86	206	172	147	129	103	86	74	65	57
	M	4,0	0,92	221	184	158	138	110	92	79	69	61
IDKT 120-025 (60 M)	M	5,0	1,03	247	206	177	155	124	103	88	77	69
	M	6,0	1,13	271	226	194	170	136	113	97	85	75
	SG	1,5	0,70	168	140	120	105	84	70	60	53	47
	SG	2,0	0,81	194	162	139	122	97	81	69	61	54
	G	2,5	0,91	218	182	156	137	109	91	78	68	61
	G	3,0	0,99	238	198	170	149	119	99	85	74	66
IDKT 120-03 (60 M)	G	3,5	1,07	257	214	183	161	128	107	92	80	71
	G	4,0	1,15	276	230	197	173	138	115	99	86	77
	M	5,0	1,28	307	256	219	192	154	128	110	96	85
	M	6,0	1,40	336	280	240	210	168	140	120	105	93
	EG	1,0	0,69	166	138	118	104	83	69	59	61	54
	SG	1,5	0,84	202	168	144	126	101	84	72	63	56
IDKT 120-04 (60 M)	SG	2,0	0,97	233	194	166	146	116	97	83	73	65
	G	2,5	1,08	259	216	185	162	130	108	93	81	72
	G	3,0	1,19	286	238	204	179	143	119	102	89	79
	G	3,5	1,28	307	256	219	192	154	128	110	96	85
	M	4,0	1,37	329	274	235	206	164	137	117	103	91
	M	5,0	1,53	367	306	262	230	184	153	131	115	102
IDKT 120-05 (60 M)	M	6,0	1,68	403	336	288	252	202	168	144	126	112
	EG	1,0	0,91	218	182	156	137	109	91	78	68	61
	SG	1,5	1,12	269	224	192	168	134	112	96	84	75
	G	2,0	1,29	310	258	221	194	155	129	111	97	86
	G	2,5	1,44	346	288	247	216	173	144	123	108	96
	G	3,0	1,58	379	316	271	237	190	158	135	119	105
IDKT 120-06 (60 M)	M	3,5	1,71	410	342	293	257	205	171	147	128	114
	M	4,0	1,82	437	364	312	273	218	182	156	137	121
	M	5,0	2,04	490	408	350	306	245	204	175	153	136
	M	6,0	2,23	535	446	382	335	268	223	191	167	149
	EG	1,0	1,14	274	228	195	171	137	114	98	86	76
	SG	1,5	1,39	334	278	238	209	167	139	119	104	93
IDKT 120-05 (60 M)	G	2,0	1,61	386	322	276	242	193	161	138	121	107
	G	2,5	1,80	432	360	309	270	216	180	154	135	120
	G	3,0	1,97	473	394	338	296	236	197	169	148	131
	M	3,5	2,13	511	426	365	320	256	213	183	160	142
	M	4,0	2,28	547	456	391	342	274	228	195	171	152
	M	5,0	2,55	612	510	437	383	306	255	219	191	170
<b>NEU</b> IDKT 120-06 (60 M)	F	6,0	2,79	670	558	478	419	335	279	239	209	186
		1,0	1,36	326	272	233	204	163	136	117	102	91
		1,5	1,67	401	334	286	251	200	167	143	125	111
		2,0	1,93	463	386	331	290	232	193	165	145	129
		2,5	2,15	516	430	369	323	258	215	184	161	143
		3,0	2,36	566	472	405	354	283	236	202	177	157
IDKT 120-05 (60 M)		3,5	2,55	612	510	437	383	306	255	219	191	170
		4,0	2,73	655	546	468	410	328	273	234	205	182
		5,0	3,05	732	610	523	458	366	305	261	229	203
		6,0	3,34	802	668	573	501	401	334	286	251	223

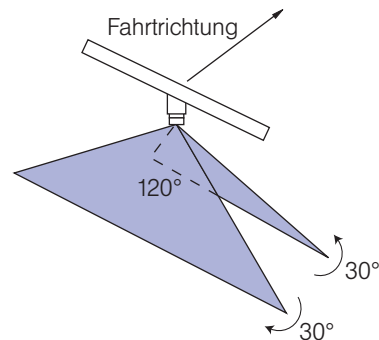

**IDKS:** Passende Air-Injektor Schrägstrahldüse IDKS



**Empfehlung:** MultiCap bietet der IDKT-Düse optimalsten Schutz vor Beschädigungen.

### BCPC/ASABE Klassifizierung nach Tropfengrößen

SF	Sehr Fein
F	Fein
M	Mittel
G	Grob
SG	Sehr Grob
EG	Extrem Grob

Änderungen vorbehalten

- Betriebsdruck an der Düse (gemessen mit Membranventil)
- Die angegebenen Ausbringmengen gelten für Wasser.
- Tabellenwerte vor jeder Spritzsaison durch Auslitern überprüfen.
- Auf gleichmäßige DüsenEinstellung achten.

### Bestellbeispiel

Typ	+ Spritzwinkel	+ internat. Düsengröße	+ Werkstoff	= Bestellnummer
IDKT	120°	04	(POM)	= IDKT 120-04
IDKT	120°	04	C (Keramik)	= IDKT 120-04 C
MultiCap IDKT	120°	04	(POM)	= MultiCap IDKT 120-04