

SERVICE - INFO



LuK Nr: 331 0235 10 – 305mm TDCA 1 1/8" x 10

Bulletin 988 2000 210

CASE IH – C80, C90, C100

McCORMICK – CX80, CX90, CX100

Info:	Flywheel Modification / Schwungradänderung / Modification du volant-moteur / Modificar El Volante / Modifica volano
(GB)	Re-machine the flywheel inner recess to a diameter of 186 ± 0.5 mm and a depth of 6 mm to avoid rivets contacting flywheel.
(D)	Die innere Eintiefung des Schwungrads muss auf einen Durchmesser von 186 ± 0.5 mm und eine Tiefe von 6 mm bearbeitet werden, um zu verhindern, dass Nieten mit dem Schwungrad in Berührung kommen.
(F)	Ré-usinez la cavité intérieure du volant-moteur de sorte à obtenir un diamètre de 186 ± 0.5 mm et une profondeur de 6 mm pour éviter que les rivets ne touchent le volant-moteur.
(E)	Rectifique el hueco interior del volante motor con un diámetro de 186 ± 0.5 mm y una profundidad de 6 mm con el fin de evitar que entre en contacto con los remaches.
(I)	Rettificare nuovamente la cavità interna del volano a un diametro di 186 ± 0.5 mm e una profondità di 6 mm per evitare che i rivetti tocchino il volano.
LuK Repset:	631 2459 09 = 131 0254 10 + 331 0235 10

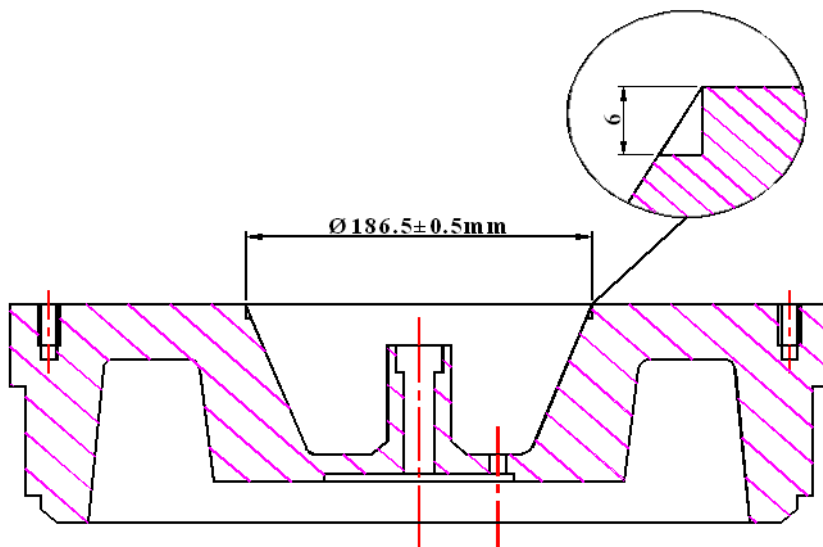

**4 Cylinder
4 Zylinder
4 Cylindre
4 Cilindro
4 Cilindro**

**Flywheel
Schwungrad
Volant-moteur
Volante-motor
Volano**

Issue level 3