

SISTEMA DI CONTROLLO ISOBUS PER SEMINATRICE IN LINEA

ISOBUS CONTROL SYSTEM FOR AIR SEEDER

SISTEMA DE CONTROL ISOBUS PARA SEMBRADORA EN LÍNEA

La nuova versione dell'unità di controllo IBX100 Airseeder ISOBUS collegata ad un Virtual Terminal ISOBUS permette la gestione completa di una seminatrice in linea con controllo simultaneo della distribuzione di 6 differenti prodotti granulari di cui uno liquido.

The new version of the IBX100 Airseeder ISOBUS control unit connected to an ISOBUS Virtual Terminal allows the complete management of an air seeder with simultaneous control of the output of 6 different granular products, including one liquid product.

La nueva versión de la unidad de control IBX100 Airseeder ISOBUS conectada a un Virtual Terminal ISOBUS permite la gestión completa de una sembradora en línea con control simultáneo de la distribución de 6 productos granulares diferentes, uno de los cuales líquido.



CARATTERISTICHE

FEATURES

CARACTERÍSTICAS

- Controllo della distribuzione fino a 6 prodotti tramite motori elettrici o idraulici
- Controllo della distribuzione di un prodotto liquido
- Gestione dell'applicazione variabile indipendente su tutti e 6 i prodotti
- Monitoraggio livello prodotto separatamente per ciascuna tramoggia
- Monitoraggio flusso d'aria generato dalla turbina
- Gestione chiusura automatica fino a 14 sezioni
- NEW - Controllo velocità di rotazione turbina con arresto automatico per evitare intasamento tubi
- NEW - Gestione di più motori elettrici per ciascuna cisterna
- NEW - Integrazione nuovo cablaggio configurabile
- NEW - Sistema di pesatura con celle di carico per il rilevamento della quantità di prodotto in tramoggia

- Output control of up to 6 granular products via electric or hydraulic motors
- Controlling the output of a liquid product
- Independent variable application management on all 6 products
- Product level monitoring separately for each hopper
- Turbine-generated airflow monitoring
- Management of the automatic closing of up to 14 sections
- NEW - Turbine rotation speed control with automatic shutdown to prevent pipe clogging
- NEW - Management of several electric motors per tank
- NEW - Integration of new configurable harness
- NEW - Weighing system with load cells for detecting the quantity of product in the hopper

- Control de la distribución de hasta 6 productos mediante motores eléctricos o hidráulicos
- Control de la distribución de un producto líquido
- Gestión de la aplicación variable independiente en los 6 productos
- Monitorización nivel producto de forma separada para cada tolva
- Monitorización flujo de aire generado por la turbina
- Gestión cierre automático de hasta 14 secciones
- NEW - Control velocidad de rotación turbina con parada automática para evitar obstrucciones en los tubos
- NEW - Gestión de varios motores eléctricos para cada tanque
- NEW - Integración nuevo cableado para configurar
- NEW - Sistema de pesaje con celdas de carga para detectar la cantidad de producto en la tolva

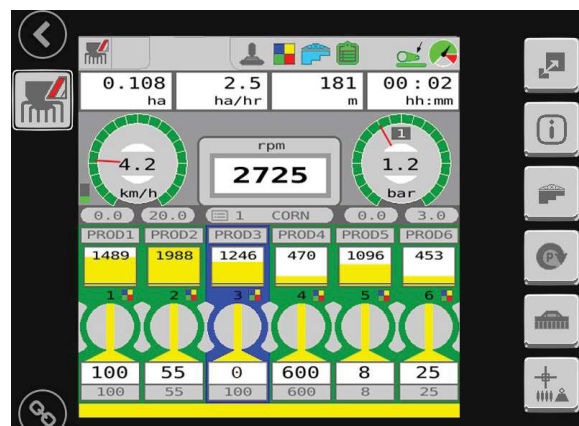
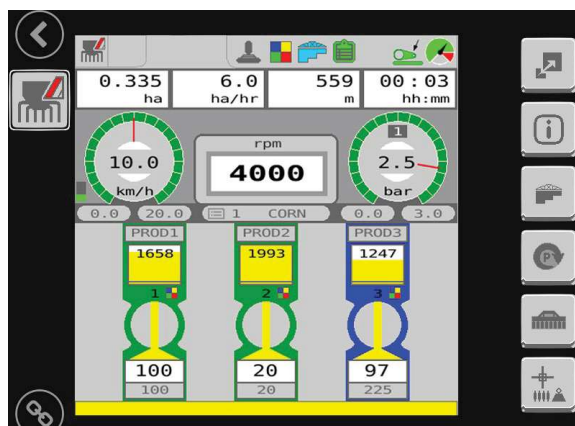

SCHEMA DI INSTALLAZIONE

INSTALLATION DIAGRAM

ESQUEMA DE INSTALACIÓN

Seminatrice fino a 1 prodotto granulare + 1 prodotto liquido

Seeder for up to 1 granular product + 1 liquid product

Sembradora de hasta 1 producto granular + 1 producto líquido

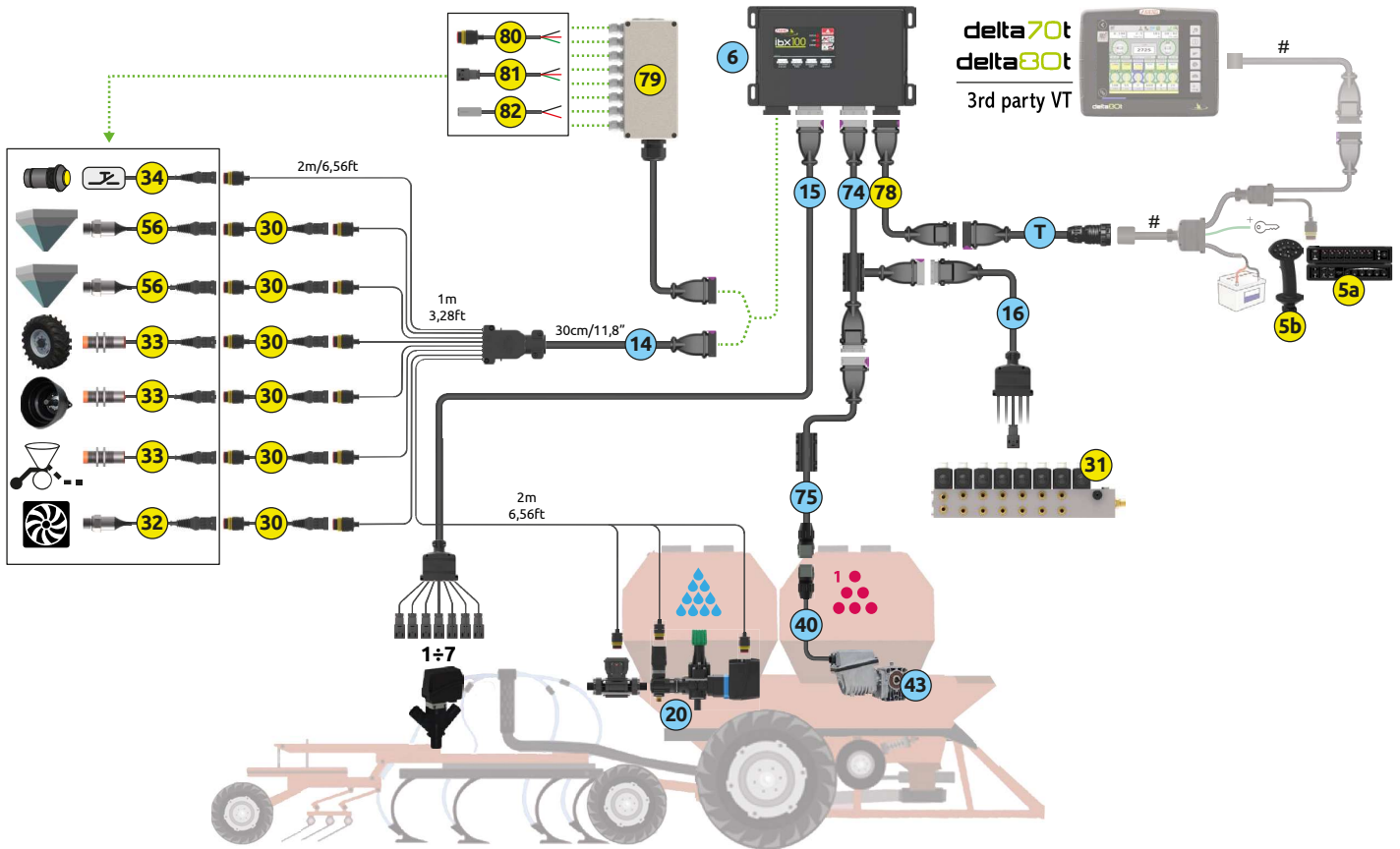

Da ordinare
To be order
Se debe pedir

mm COD.

		mm	COD.
T	Cavo collegamento IBX100-trattore (UCS) per macchina TRAINATA Tractor-IBX100 connection cable (UCS) for TRAILED machine Cable conexión IBX100-tractor (UCS) para máquina DE ARRASTRE	3000	4679002.503A
		6000	4679002.505A
		10000	4679002.501A
		14000	4679002.504A
		18000	4679002.500A
6	Unità di controllo IBX100 Airseeder ISOBUS IBX100 Airseeder ISOBUS control unit Unidad de control IBX100 Airseeder ISOBUS		4679010
14	Cavo collegamento per sensori ausiliari Connection cable for auxiliary sensors Cable conexión para sensores auxiliares	2300	4679010.110
15	Cavo interfaccia valvole 2 fili 2 wires interface valves Cable interfaz válvulas 2 hilos	3500	46700107.103
16	Cavo collegamento 7 funzioni idrauliche Connection cable for 7 hydraulic functions Cable conexión 7 funciones hidráulicas	3000	4679000.191B
		3700	4679000.192B
20	Gruppo di comando con valvole e flussometro Control unit with valves and flowmeter Grupo de mando con válvulas y medidor de caudal		*
40	Cavo adattatore per collegamento motore elettrico DMD0 Adapter cable for DMD0 electric motor connection Cable adaptador para conexión motor eléctrico DMD0	1700	F2605R01375
43	Motore elettrico DMD0 8,7Nm 100RPM Electric motor DMD0 8.7Nm 100RPM Motor eléctrico DMD0 8,7 Nm 100 rpm		F26PN1406601
74	Cavo a "Y" per collegamento valvole di sezione "Y" cable for section valves connection Cable "Y" conexión válvulas de sección	500	4679407.110
75	Cavo collegamento diretto motore elettrico a IBX100 Cable for electric motor direct connection to IBX100 Cable de conexión directo motor eléctrico a IBX100	600	4679010.111

Accessori
Accessories
Accesorios

mm COD. PAG.

		mm	COD.	PAG.
5a	Pannelli deviatori Switch boxes Paneles conmutadores		-	A-42+ A-44
5b	Joystick Multifunzione Explorer - Multifunction Joystick Joystick Multifunción - Explorer		46701802	-
30	Cavo prolunga per sensori Sensor extension cable Cable de prolongación para sensores	3000	466553.220	-
		5000	466553.230	-
31	Gruppo di comando idraulico Hydraulic control unit Grupo de mando hidráulico		*	-
32	Sensore di pressione - 20 bar Pressure sensor - 20 bar Sensor de presión - 20 bar	100	466113.200	C-1 + C-10
33	Sensore induttivo con cavo 5m Inductive sensor with 5m cable Sensor inductivo con cable 5m	5000	467100.086	
34	Start motore calibrazione granulare Granular calibration motor start Start motor calibración granulado		**	-
56	Sensore livello tramoggia Tank level sensor Sensor nivel tolva		467100.087	-
78	Prolunga alimentazione e comunicazione IBX100 IBX100 power and communication extension cable Prolongación alimentación y comunicación IBX100	6000	4679002.300	-
		10000	4679002.301	-
		3000	4679002.302	-
79	Cablaggio configurabile per IBX100 sensori e valvole Configurable wiring for IBX100 sensors and valves Configuración de cableado para IBX100 sensores y válvulas		467001151	
80	Cavo AMP SUPERSEAL 1.5 3 poli femmina AMP SUPERSEAL 1.5 3 female pins cable Cable AMP SUPERSEAL 1.5 3 polos hembra	1300	4621AA10000.100	
81	Cavo con spina DIN 3 fili 3 wires cable w/ DIN socket Cable de 3 hilos con conexión DIN	1300	8650900.140	
82	Cavo DEUTSCH DT 2 poli femmina DEUTSCH DT 2-pole female cable Cable hembra DEUTSCH DT de 2 polos	1300	46700108.110	-

**Questi particolari sono sviluppati in collaborazione con il costruttore della macchina.
 Contattare Arag per ulteriori dettagli.

**These parts are developed in collaboration with the machine manufacturer.
 Contact Arag for further details.

**Estos particulares se desarrollan en colaboración con el fabricante de la máquina.
 Contactar con Arag para más información.

*Accessori di completamento nel capitolo: CONTROL UNITS

*Accessories available in chapter: CONTROL UNITS

*Accesorios de terminación en el capítulo: CONTROL UNITS

#Vedi schema nella pagina del Monitor

#See installation diagram on the Monitor page

#Ver diagrama en la página Monitor