

# SHARP Master



<p>IT <i>Traduzione delle istruzioni originali</i> 1</p> <p>Affilatrice elettrica per catene da motosega</p> <p><b>MANUALE D'ISTRUZIONE</b></p> <p>Attenzione: non usare l'apparecchio senza aver letto il manuale istruzioni</p>	<p>EN <i>Original instructions</i> 7</p> <p>Bench chain grinder</p> <p><b>OWNER'S MANUAL</b></p> <p>Attention: do not use the grinder before you have read the owner's manual in full</p>	<p>FR <i>Traduction des instructions originales</i> 13</p> <p>Meuleuse électrique pour chaînes de scie électrique</p> <p><b>MANUEL D'UTILISATION ET ENTRETIEN</b></p> <p>Attention : ne pas utiliser l'appareil sans avoir préalablement lu le manuel d'utilisation et entretien</p>
<p>ES <i>Traducción de las instrucciones originales</i> 19</p> <p>Esmeriladora eléctrica para cadenas de motosierra</p> <p><b>MANUAL DE INSTRUCCIONES</b></p> <p>Atención: no utilice la unidad sin haber leído el manual de instrucciones</p>	<p>PT <i>Tradução das instruções originais</i> 25</p> <p>Máquina afiadora para lâminas de serras de corrente</p> <p><b>MANUAL DE INSTRUÇÃO</b></p> <p>ATENÇÃO: não use o aparelho sem ter lido o manual de instruções</p>	<p>DE <i>Übersetzung der Originalanleitungen</i> 31</p> <p>Elektrische Schleifmaschine für Motorsägeketten</p> <p><b>BEDIENUNGSANLEITUNGEN</b></p> <p>Achtung: Vor dem Gebrauch des Geräts unbedingt diese Bedienungsanleitungen lesen!</p>
<p>NL <i>Vertaling van de originele aanwijzingen</i> 37</p> <p>Elektrische kettingslijpmachine</p> <p><b>GEBRUIKSAANWIJZING</b></p> <p>Attentie: Gebruik de machine niet voordat u de gebruiksaanwijzing volledig gelezen heeft.</p>	<p>PL <i>Tłumaczenie instrukcji oryginalnych</i> 43</p> <p>Ostrzarka elektryczna do łańcuchów pił motorowych</p> <p><b>INSTRUKCJA OBSŁUGI</b></p> <p>Uwaga: nie używać urządzenia bez uprzedniego przeczytania instrukcji obsługi</p>	<p>RU <i>Перевод оригинала инструкций</i> 49</p> <p>Электрический станок для заточки пильных цепей</p> <p><b>ИНСТРУКЦИЯ ПО ЭКСПЛУАТАЦИИ</b></p> <p>Внимание: перед использованием станка обязательно прочтите инструкцию по эксплуатации</p>

230 V~ 50 Hz





## INDICE

1. AVVERTENZE DI SICUREZZA GENERALI RELATIVE ALL'APPARECCHIO ELETTRICO .....	1
2. INFORMAZIONI GENERALI.....	2
3. GARANZIA.....	2
4. UTILIZZO E CONSERVAZIONE DEL MANUALE D'ISTRUZIONE .....	2
5. DEFINIZIONI.....	2
6. SIMBOLI .....	2
7. DATI TECNICI.....	3
8. IDENTIFICAZIONE COMPONENTI (FIG. 1) .....	3
9. DISPOSITIVI DI SICUREZZA .....	3
10. DESTINAZIONE D'USO .....	3
11. DISIMBALLAGGIO .....	3
12. DOTAZIONE DI BASE (FIG. 2).....	3
13. INSTALLAZIONE .....	3
14. INFORMAZIONI SULLA CATENA.....	4
15. IDENTIFICAZIONE CATENA.....	4
16. MONTAGGIO MOLA.....	4
17. FISSAGGIO PROTEZIONE MOLA.....	4
18. ALLACCIAMENTO ELETTRICO.....	4
19. MESSA IN FUNZIONE.....	5
20. VERIFICA MONTAGGIO MOLA.....	5
21. REGOLAZIONE AFFILATRICE .....	5
22. AVVERTENZE PER AFFILATURA .....	5
23. AFFILATURA CATENA (FIG. 18).....	5
24. AFFILATURA DELIMITATORE (FIG. 19).....	6
25. ARRESTO E MESSA A RIPOSO .....	6
26. INCONVENIENTI, CAUSE E RIMEDI .....	6

## 1. AVVERTENZE DI SICUREZZA GENERALI RELATIVE ALL'APPARECCHIO ELETTRICO



**AVVERTENZA:** leggere tutte le informazioni sulla sicurezza, le istruzioni, le illustrazioni e le specifiche fornite con questo apparecchio. Il mancato rispetto di tutte le istruzioni elencate sotto potrebbe provocare scariche elettriche, incendi e/o gravi lesioni.

Conservare tutte le avvertenze e le istruzioni per farvi riferimento in futuro. Il termine "apparecchio elettrico" nelle avvertenze si riferisce all'apparecchio alimentato a corrente (via cavo) oppure all'apparecchio alimentato a batteria (senza cavo).

### 1) Sicurezza dell'area di lavoro

- Tenere l'area di lavoro pulita e ben illuminata. Aree di lavoro disordinate o buie facilitano gli infortuni.
- Non utilizzare l'apparecchio elettrico in atmosfere esplosive, ad esempio in presenza di liquidi infiammabili, gas o polvere. Gli apparecchi elettrici generano scintille che possono incendiare la polvere o le esalazioni volatili.
- Tenere bambini e persone lontani mentre si utilizza un apparecchio elettrico. Eventuali distrazioni possono causare la perdita di controllo dello stesso.

### 2) Sicurezza elettrica

- Le spine degli apparecchi devono essere adatte alle prese a muro. Non modificare mai la spina in alcun modo. Non utilizzare alcun adattatore per spine con apparecchi elettrici dotati di messa a terra. Spine non modificate e

prese idonee riducono il rischio di scosse elettriche.

- Evitare il contatto del corpo con superfici dotate di messa a terra, come ad esempio tubi, radiatori, cucine e frigoriferi. Se il corpo è a contatto con superfici dotate di messa a terra, c'è un maggiore rischio di scosse elettriche.
  - Non esporre l'apparecchio elettrico a pioggia o a condizioni di umidità. L'ingresso di acqua all'interno dell'apparecchio aumenta il rischio di scosse elettriche.
  - Trattare il cavo nel modo corretto. Non utilizzare mai il cavo per trasportare, tirare o scollegare l'apparecchio elettrico. Tenere il cavo lontano da fonti di calore, olio, bordi taglienti o parti in movimento. I cavi danneggiati o aggrovigliati aumentano il rischio di scosse elettriche.
  - Quando si utilizza un apparecchio elettrico in ambienti esterni, usare una prolunga idonea all'uso in esterni. L'uso di un cavo adatto all'uso in esterni riduce il rischio di scosse elettriche.
  - Se l'utilizzo dell'apparecchio in un ambiente umido è inevitabile, usare un'alimentazione protetta mediante un dispositivo differenziale di corrente residua (RCD – Residual current device). L'uso di un dispositivo RCD riduce il rischio di scosse elettriche.
- NOTA: il termine "dispositivo di corrente residua (RCD)" può essere sostituito dal termine "interruttore di circuito per guasto a terra (GFCI)" o da "interruttore differenziale (ELCB)".

### 3) Sicurezza personale

- Restare vigili, prestare sempre attenzione a quello che si sta facendo e usare il buon senso quando si utilizza un apparecchio elettrico. Non utilizzare l'apparecchio quando si è stanchi o sotto l'effetto di droghe, alcool o farmaci. Un momento di distrazione durante l'uso dell'apparecchio potrebbe provocare gravi lesioni personali.
- Utilizzare dispositivi di protezione personale. Indossare sempre occhiali protettivi. I dispositivi di protezione come maschere antipolvere, scarpe antinfortunistiche antiscivolo, caschetti o cuffie antirumore utilizzati in condizioni adeguate riducono le lesioni personali.
- Evitare avviamenti involontari. Assicurarsi che l'interruttore sia in posizione "off" prima di collegare l'apparecchio all'alimentazione elettrica e/o alla batteria, prima di movimentarlo o di trasportarlo. Trasportare l'apparecchio tenendo il dito sull'interruttore o alimentare un apparecchio con l'interruttore in posizione "on" aumenta il rischio di infortuni.
- Rimuovere qualsiasi chiave di regolazione prima di accendere l'apparecchio. Una chiave lasciata agganciata a una parte rotante dell'apparecchio può causare lesioni personali.
- Non sbilanciarsi. Mantenere sempre una posizione sicura e l'equilibrio. Ciò consente di avere un migliore controllo dell'apparecchio in situazioni impreviste.
- Vestirsi in modo adeguato. Non indossare abiti larghi o gioielli. Tenere i capelli e gli abiti lontani dalle parti in movimento. Abiti larghi, gioielli o capelli lunghi possono impigliarsi nelle parti in movimento.
- Se i dispositivi sono predisposti per il collegamento a impianti di aspirazione e raccolta delle polveri, accertarsi che siano collegati e utilizzati correttamente. L'uso di sistemi per la raccolta di polveri può ridurre i pericoli correlati alle polveri stesse.
- Non lasciare che la familiarità acquisita con l'uso frequente dell'apparecchio porti a ignorare i relativi principi di sicurezza. Agire in modo imprudente o sbadato può provocare gravi lesioni in una frazione di secondo.

#### 4) Utilizzo e cura dell'apparecchio elettrico

- a) Non forzare l'apparecchio elettrico. Utilizzare l'apparecchio adeguato all'applicazione desiderata. L'apparecchio elettrico idoneo eseguirà il lavoro in maniera migliore e più sicura alla velocità di funzionamento per cui è stato progettato.
- b) Non utilizzare l'apparecchio elettrico se l'interruttore non è in grado di accenderlo e spegnerlo. Qualsiasi apparecchio elettrico che non può essere controllato con l'interruttore è pericoloso e deve essere riparato.
- c) Scollegare la spina dall'alimentazione elettrica e/o rimuovere la batteria, se rimovibile, dall'apparecchio prima di eseguire qualsiasi regolazione, cambio di accessori o di riporre l'apparecchio. Queste misure di sicurezza preventive riducono il rischio di avviare l'apparecchio in modo accidentale.
- d) Conservare gli apparecchi elettrici inutilizzati fuori dalla porta dei bambini e non permettere che persone che non hanno familiarità con l'apparecchio o che non conoscono le presenti istruzioni utilizzino l'apparecchio. Gli apparecchi elettrici sono pericolosi nelle mani di utenti inesperti.
- e) Effettuare la manutenzione degli apparecchi elettrici e degli accessori. Verificare la presenza di eventuali disallineamenti o piegature delle parti in movimento, rotture di componenti o qualsiasi altra condizione che possa influenzare il funzionamento dell'apparecchio elettrico. Se danneggiato, far riparare l'apparecchio prima dell'uso. Molti infortuni sono dovuti a una scarsa manutenzione degli apparecchi.
- f) Mantenere gli utensili da taglio affilati e puliti. Gli utensili da taglio mantenuti correttamente con i bordi ben affilati hanno meno probabilità di piegarsi e sono più facili da controllare.
- g) Utilizzare l'apparecchio elettrico, gli accessori, le punte utensili, ecc. seguendo le presenti istruzioni, tenendo conto delle condizioni di lavoro e del lavoro da eseguire. L'utilizzo dell'apparecchio elettrico per operazioni diverse da quelle previste potrebbe provocare una situazione pericolosa.
- h) Tenere le maniglie e le superfici di presa asciutte, pulite e libere da olio e grasso. Maniglie e superfici di presa scivolose non permettono una gestione e un controllo sicuri dell'apparecchio in situazioni impreviste.

#### 5) Manutenzione

- a) Far effettuare la manutenzione sull'apparecchio da un tecnico qualificato utilizzando solo pezzi di ricambio identici. Questo garantirà la sicurezza dell'apparecchio.

#### Attenzione!

**Non arrestare mai la rotazione della mola con le mani anche dopo aver spento il motoreoff.**

## 2. INFORMAZIONI GENERALI

Il Costruttore non è da considerarsi responsabile dei danni derivanti da:

- inosservanza di quanto contenuto nel manuale d'istruzione;
- utilizzi dell'apparecchio differenti da quelli esposti nel paragrafo "DESTINAZIONE D'USO";
- utilizzi in contrasto alle norme vigenti sulla sicurezza e prevenzione degli infortuni sul lavoro;
- installazione non corretta;
- carenze nella manutenzione prevista;
- modifiche od interventi non autorizzati dal Costruttore;
- uso di pezzi di ricambio non originali o non adeguati;
- riparazioni non effettuate da un Tecnico Specializzato.

## 3. GARANZIA

**La validità della garanzia sul prodotto è quella riconosciuta dal paese di vendita. La richiesta di garanzia ha valore solo se accompagnata da copia del documento di acquisto (fattura o scontrino di cassa) e confezione del prodotto (possibilmente integra).**

La garanzia decade se:

- a) l'apparecchio è stato manomesso;
- b) l'apparecchio non è stato usato nel modo indicato dal presente manuale;
- c) sull'apparecchio sono stati montati pezzi, attrezzi o mole non originali e/o non autorizzati dal Costruttore;
- d) l'apparecchio è stato collegato a tensione o frequenza diversa da quella indicata sulla targhetta dati tecnici.

La garanzia esclude:

tutti gli organi e parti di usura (tipo disco abrasivo/mola, carboncini dei motori, morsa, pulsanti elettrici e dispositivi/pomoli di regolazione).

## 4. UTILIZZO E CONSERVAZIONE DEL MANUALE D'ISTRUZIONE

Le caratteristiche ed i dati di questo manuale, sono indicativi. Il Costruttore si riserva il diritto di apportare all'apparecchio, tutte le modifiche ritenute opportune.

E' proibito riprodurre qualsiasi parte di questa pubblicazione, senza l'autorizzazione del Costruttore.

Il manuale d'istruzione è parte integrante dell'apparecchio e deve essere conservato in un luogo protetto, che ne permetta la pronta consultazione in caso di necessità.

In caso di deterioramento o smarrimento richiederne una copia al proprio rivenditore o ad un centro di assistenza autorizzato.

Nel caso di passaggio dell'apparecchio ad altro utilizzatore, accludere anche il manuale d'istruzione.

## 5. DEFINIZIONI

**Tecnico Specializzato:** persona, generalmente del centro di assistenza, appositamente addestrata ad effettuare interventi di manutenzione straordinaria e riparazioni sull'apparecchio.

## 6. SIMBOLI

	Questo simbolo, indica la forte possibilità di danni alla persona, se non vengono seguite le relative prescrizioni ed indicazioni.
	Questo simbolo, indica di indossare occhiali di protezione durante l'utilizzo dell'apparecchio.
	Questo simbolo, indica di indossare guanti di protezione durante l'utilizzo dell'apparecchio.
	Questo simbolo, indica il senso in cui deve ruotare l'utensile (mola) quando l'apparecchio è in funzione.
	Leggere le istruzioni prima di utilizzare la macchina.
	Il simbolo (presente sulla targhetta dati tecnici), indica che il prodotto non deve essere smaltito assieme ai rifiuti domestici. Per lo smaltimento, rivolgersi ad un centro autorizzato od al vostro rivenditore.

## 7. DATI TECNICI

Modello	Sharp Master
Tensione	230V~ 50Hz
Potenza nominale	85W
Dimensioni mole	Øext.105mm - Øint. 22,2mm Spessori: 3,2mm
Velocità massima mola	7000 min <sup>-1</sup>
Tempo di funzionamento	10 min
Livello di pressione acustica	LpA = 52,7 dB(A) K = 3 dB(A)
Livello di potenza acustica	LwA = 65,7 dB(A) K = 3 dB(A)
Livello delle vibrazioni trasmesse all'impugnatura (*)	< 2,5 m/s <sup>2</sup>
Tipi di catene affilabili	1/4" - .325" - 3/8" - .404"
Massa (macchina completa)	1,6 Kg (15,2 N)

(\*) - il valore totale dichiarato della vibrazione e il valore dichiarato delle emissioni sonore sono stati misurati in conformità con un metodo standard di test e può essere usato per confrontare uno strumento con un altro;

- il valore totale dichiarato della vibrazione e il valore dichiarato delle emissioni sonore possono anche essere utilizzati in una valutazione preliminare dell'esposizione.



### AVVERTENZA:

- La vibrazione e le emissioni sonore durante l'effettivo uso dell'apparecchio elettrico possono variare rispetto ai valori dichiarati in base al modo di utilizzo dell'apparecchio stesso e, soprattutto, in base alla tipologia di materiale lavorato;
- Cercare di mantenere al minimo la sollecitazione causata dalle vibrazioni. Alcuni accorgimenti esemplificativi per ridurla sono: indossare guanti mentre si utilizza l'apparecchio e limitare i tempi di lavoro.
- Così facendo si devono considerare tutte le componenti del ciclo di funzionamento (ad esempio, i momenti in cui l'apparecchio è spento e quelli in cui, pur essendo acceso, funziona a vuoto).

## 8. IDENTIFICAZIONE COMPONENTI (FIG. 1)

- 1 basamento
- 2 gruppo braccio
- 3 gruppo morsa
- 4 maniglia bloccaggio catena
- 5 manopola bloccaggio morsa
- 6 ganasce catena
- 7 pomolo regolazione arresto catena
- 8 arresto catena
- 9 impugnatura braccio
- 10 protezione mola
- 11 mola
- 12 pomolo regolazione profondità affilatura
- 13 Interruttore di azionamento
- 14 cavo elettrico di alimentazione
- 15 targhetta dati tecnici

## 9. DISPOSITIVI DI SICUREZZA

L'apparecchio è dotato dei dispositivi di sicurezza illustrati di seguito:

- **Protezione mola:** ripara l'operatore da eventuali parti di mola che possono staccarsi durante le operazioni di affilatura.

Questa protezione deve essere sempre montata quando si utilizza la macchina.

Verificare, prima di ogni utilizzo, che la protezione sia in perfetto stato e ben montata. Eventuali danni e/o incrinature, pregiudicano la sicurezza dell'operatore.

- **Interruttore:** la macchina è dotata di un interruttore di azionamento di tipo momentaneo: quando viene rilasciato, ritorna automaticamente in posizione "aperto". Ciò comporta che, l'azionamento della macchina, debba essere sempre di tipo volontario.

## 10. DESTINAZIONE D'USO

Il presente apparecchio è una affilatrice elettrica per catene da taglio, utilizzate su motoseghe.

- Utilizzare l'apparecchio esclusivamente per i tipi di catena riportati nella tabella dati tecnici.

- Non usare l'apparecchio come troncatore o per molare oggetti che non siano le catene prescritte.

- Fissare saldamente l'apparecchio a banco.

- L'apparecchio non è destinato ad essere utilizzato in presenza di atmosfere corrosive od esplosive.

- **Ogni altro uso è da ritenersi improprio.**

Il Costruttore non può essere considerato responsabile per eventuali danni derivanti da usi impropri od errati.

## 11. DISIMBALLAGGIO

L'affilatrice viene fornita parzialmente montata.

## 12. DOTAZIONE DI BASE (FIG. 2)

- 1 - affilatrice
- 2 - mola: Øe.105mm - Øi.22,2mm - Sp.3,2mm
- 3 - manuale d'istruzione
- 4 - cartoncino di verifica
- 5 - vite 3,5mm x 9,5mm
- 6 - protezione mola
- 7 - dima affilatura

## 13. INSTALLAZIONE

### ATTENZIONE

Assicurarsi che la macchina non venga fissata all'altezza degli occhi dell'operatore. Si consiglia il montaggio ad una altezza massima di circa 1,2÷1,3 m dal piano terra.

La macchina può essere fissata a banco.

### 13.1 FISSAGGIO A BANCO (FIG. 3)

- Utilizzare 2 viti M6 complete di rondelle e dadi (materiale non in dotazione), inserite nei fori di fissaggio F4. Fare attenzione nel posizionare il basamento sul piano di lavoro, come mostrato nel dettaglio, mandando a battuta le tacche della parte inferiore contro il bordo del piano stesso.

## 14. INFORMAZIONI SULLA CATENA

La catena, deve essere completamente ispezionata prima dell'affilatura per assicurarsi del suo buono stato.

(fig. 4) Le parti del dente sono:







- 1 parte superiore
- 2 angolo di taglio superiore
- 3 angolo di taglio laterale
- 4 incavo affilatura
- 5 delimitatore di profondità
- 6 punta
- 7 tallone
- 8 foro rivetto

(fig. 5) Le parti della catena sono:

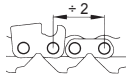
- 1 maglia di collegamento
- 2 dente sinistro
- 3 dente destro
- 4 maglia motrice (di trascinamento)
- 5 rivetto

## 15. IDENTIFICAZIONE CATENA

- Prima di procedere all'affilatura, occorre conoscere il tipo di catena ed i relativi angoli di regolazione. Queste caratteristiche si trovano sul manuale istruzioni della motosega su cui è montata la catena o nella confezione-catena.
  - Generalmente, sulla maglia di trascinamento, è presente il codice identificativo della catena.
  - L'identificazione della catena può anche avvenire tramite rilievo strumentale, utilizzando dima e calibro.
  - In fondo a questo manuale, è presente la TABELLA ELENCO CATENE.
- Le colonne di questa tabella, riportano i seguenti dati:

A		passo della catena
B		larghezza della maglia di trascinamento
C		angolo di affilatura superiore (rotazione morsa)
F		profondità delimitatore
G		spessore mola
H		codice mola
I	codici catene Oregon	
L	codici catene Windsor	
M	codici catene SABRE/TSC EXCEL	
N	codici catene Carlton	
O	codici catene Stihl	
P	codici catene EM	

## 15.1 RILIEVO STRUMENTALE (FIG. 6)

- a -utilizzando la sagoma opportuna, stabilire la profondità del delimitatore.
- b -accostando la dima su questo lato, stabilire il PASSO della catena.
- c -accostando la dima su questo lato, è possibile stabilire la lunghezza del dente.
- d -La larghezza della maglia di trascinamento, si può rilevare tramite uno strumento opportuno (es. calibro).

## 16. MONTAGGIO MOLA

### 16.1 VERIFICA MOLA (FIG. 7)

Tenere la mola sospesa tramite il foro centrale. Battere delicatamente con un oggetto non metallico il bordo della mola (fig. 7). Se viene emesso un suono non metallico ma sordo, la mola può esser danneggiata: **non utilizzarla!**

### 16.2 AVVERTENZE SULLA MOLA

- utilizzare la mola adatta al tipo di catena da affilare, consultando la tabella catene allegata a fondo libretto.
- non inserire con forza una mola sul mozzo ne modificare il diametro del foro di centraggio. Evitare di utilizzare mole che non si adattino perfettamente.
- per il montaggio della mola, utilizzare esclusivamente mozzo e flangia puliti e non danneggiati.
- accertarsi che le dimensioni dei diametri esterni del mozzo e della flangia siano identici (fig. 8).

### 16.3 FISSAGGIO MOLA

- Inserire e centrare perfettamente la mola nell'apposita sede sul mozzo (fig. 9).
- Inserire e centrare perfettamente la rondella R11 sul mozzo.
- Avvitare la ghiera G10, come indicato in fig. 8-9-10.

**Fare molta attenzione al montaggio della flangia, che deve essere orientata come indicato in fig. 8.**



Una mola installata con flange troppo serrate potrebbe rompersi durante il funzionamento mettendo in pericolo l'operatore.

## 17. FISSAGGIO PROTEZIONE MOLA

- Inserire la protezione P13 sul braccio (fig. 11).
- Verificare che la linguetta L13 sia correttamente inserita nella sede S13 della protezione P13 (fig. 11).
- Verificare che i due denti di aggancio D14, siano correttamente incastrati sul bordo del braccio (fig. 12).
- Inserire e serrare la vite V13 nella apposita sede, per fissare la protezione P13 (fig. 12).



**Non serrare eccessivamente la vite di fissaggio, per non incrinare la protezione.**



## 18. ALLACCIAMENTO ELETTRICO

- Verificare che l'alimentazione dell'impianto elettrico sia conforme ai valori riportati sulla targhetta dati tecnici.
- La tensione di alimentazione non deve differire da quella riportata sulla targhetta, di  $\pm 5\%$ .
- Il collegamento alla rete elettrica deve essere predisposto secondo le norme vigenti nel paese dove viene utilizzato l'apparecchio.
- La presa di corrente utilizzata per l'apparecchio, deve essere munita di conduttore di terra, di adeguato fusibile e deve essere protetta da un interruttore magnetotermico differenziale di sensibilità non superiore a 30 mA.

## 19. MESSA IN FUNZIONE

- Inserire la spina del cavo di alimentazione, nella presa di corrente.

### 19.1 POSIZIONE OPERATORE (FIG. 13)

- L'operatore deve stare frontalmente rispetto alla macchina e mantenere una posizione che permetta la corretta impugnatura del braccio e la regolazione della morsa.

## 20. VERIFICA MONTAGGIO MOLA



Durante queste operazioni, indossare i dispositivi di protezione individuale.



Durante le operazioni di verifica montaggio mola, accertarsi che altre persone non si trovino in prossimità dell'apparecchio.

- Azionare la macchina tenendo premuto l'interruttore di azionamento per 1-2 secondi e controllare che, durante il rallentamento, la mola non oscilli né lateralmente né trasversalmente provocando vibrazioni anomale. Se questo avviene non riavviare la macchina e controllare che il montaggio della mola sia avvenuto correttamente. Se necessario, sostituire la mola con un'altra originale.
- Azionare nuovamente la macchina tenendo premuto l'interruttore di azionamento per 30 secondi: mantenersi in posizione laterale rispetto al piano di rotazione della mola e controllare visivamente che la mola non oscilli né lateralmente né trasversalmente provocando vibrazioni anomale. Se questo avviene fermare immediatamente la macchina e controllare che il montaggio della mola sia avvenuto correttamente. Se necessario, sostituire la mola con un'altra originale.



Ogni qualvolta si monti una mola, procedere con le operazioni riportate nel paragrafo MONTAGGIO MOLA.

## 21. REGOLAZIONE AFFILATRICE

### 21.1 ANGOLI DI AFFILATURA

- Dopo aver stabilito il tipo di catena che si andrà ad affilare, individuare l'angolo di regolazione morsa, sulla tabella catene (colonna C).

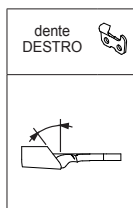

### 21.2 REGOLAZIONE ANGOLO DI AFFILATURA SUPERIORE (FIG. 14-15)

- Allentare la manopola M16.
- Ruotare la morsa in senso orario.
- Posizionare la tacca di riferimento della morsa, in corrispondenza dell'angolo desiderato.
- Riavvitare la manopola M16.

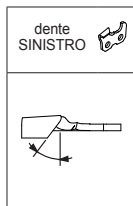

### 21.3 REGOLAZIONE ANGOLO DI AFFILATURA SUPERIORE (FIG. 14-16)

- Allentare la manopola M16.
- Ruotare la morsa in senso antiorario.
- Posizionare la tacca di riferimento della morsa, in corrispondenza dell'angolo desiderato.
- Riavvitare la manopola M16.

### 21.4 REGOLAZIONE ARRESTO CATENA (FIG. 17)

- Inserire la catena nella morsa.
- Portare il dente a battuta contro l'arresto catena A18.
- Fare scorrere il perno P18 nella propria sede, in modo da posizionare correttamente l'arresto A18 rispetto al dente.

### 21.5 POSIZIONAMENTO DENTE (FIG. 17)

- Portare la mola sul dente da affilare, tirando il braccio verso il basso.
- Agire sul pomolo P18a, per muovere la catena, in modo che il tagliente del dente sfiori la mola. Durante questa operazione la catena deve scorrere liberamente sulla morsa, ma senza gioco.
- A questo punto, alzare il braccio ed avvitare il pomolo P18a, per avanzare ulteriormente il dente da affilare.

### Questo avanzamento, corrisponde alla quantità di materiale che verrà asportata sul dente stesso.

Maggiore è l'usura dei denti, e maggiore dovrà essere questo avanzamento. Viceversa, per denti poco usurati, è sufficiente un'asportazione minima.

- Agire sul pomolo P18b, per regolare la profondità di affilatura del dente. La mola deve sfiorare verticalmente il fondo del dente.
- Quando è stata trovata la posizione esatta del dente, serrare la maniglia di bloccaggio catena M19.

## 22. AVVERTENZE PER AFFILATURA



Durante queste operazioni, indossare i dispositivi di protezione individuale.



- Tutte le regolazioni, debbono essere fatte a motore spento e con mola non in movimento.
- In caso di urti o colpi accidentali alla mola durante l'affilatura, comportarsi come al paragrafo AVVERTENZA SULLA MOLA.
- È consigliabile pulire la catena prima di sottoporla all'affilatura.
- Per non caricare eccessivamente il motore e per non danneggiare i denti della catena, asportare quantità minime di materiale e non soffermarsi a lungo sullo stesso dente rischiando di bruciare il tagliente
- Affilare tutti i denti dello stesso lato e poi, regolando la morsa come indicato nei paragrafi precedenti, affilare i denti del lato opposto.
- Durante l'affilatura non usare liquidi refrigeranti.

## 23. AFFILATURA CATENA (FIG. 18)

- Verificare che la maniglia di serraggio morsa M19 sia avvitata, e la catena bloccata.
- Accendere la macchina tramite l'interruttore di azionamento I19 e, tenendolo premuto, procedere all'affilatura del dente abbassando il braccio-motore.
- Dopo l'affilatura, alzare il braccio, rilasciare l'interruttore ed allentare la maniglia M19.
- Fare scorrere la catena in avanti per posizionare il dente successivo da affilare.
- Bloccare nuovamente con la maniglia M19 e procedere nuovamente all'affilatura.

## 24. AFFILATURA DELIMITATORE (FIG. 19)

- Normalmente, dopo 2-3 affilature del dente, la profondità del delimitatore deve essere ripristinata. Per fare ciò occorre asportare materiale dal delimitatore stesso utilizzando una opportuna lima piatta (non in dotazione con la macchina).
- Verificare poi la corretta profondità del delimitatore, utilizzando la dima con la sagoma relativa al tipo di catena utilizzata. Fare riferimento anche alla tabella catene (colonna F).

## 25. ARRESTO E MESSA A RIPOSO

### 25.1 ARRESTO

Disinserire la spina del cavo di alimentazione dalla presa di corrente.

### 25.2 MESSA A RIPOSO

A fine servizio, scollegare e pulire accuratamente l'apparecchio.

Riporlo in un luogo asciutto e protetto da polvere ed umidità.

### 25.3 MANUTENZIONE ORDINARIA

 Prima di effettuare qualsiasi intervento sull'apparecchio, eseguire le operazioni descritte nel paragrafo ARRESTO.

Intervallo di manutenzione	Intervento
Quando la mola ha raggiunto un diametro minimo di circa 85 mm (3.34 in)	Sostituire la mola.
40 ore	Pulire accuratamente l'affilatrice, con uno straccio o con uno scovolino. Non usare aria compressa.

### 25.4 MOVIMENTAZIONE E TRASPORTO

- nel caso si debba trasportare l'apparecchio, rimuoverlo dal fissaggio, smontare la mola e riporre tutti i pezzi in un imballo che li protegga dagli urti.
- Prendere e sollevare l'imballo con cura, come indicato nella (fig. 20).

### 25.5 DEMOLIZIONE E SMALTIMENTO

La demolizione dell'apparecchio va eseguita solamente da personale qualificato ed in conformità alla legislazione vigente nel paese in cui è stato installato.



Il simbolo  (presente sulla targhetta dati tecnici), indica che il prodotto non deve essere smaltito assieme ai rifiuti domestici. Per lo smaltimento, rivolgersi ad un centro autorizzato od al vostro rivenditore.

 Prima di rottamare l'apparecchio, renderlo inservibile (ad esempio tagliando il cavo di alimentazione) e rendere innocue le parti che potrebbero costituire pericolo per bambini che si servissero dell'apparecchio per i loro giochi.

## 26. INCONVENIENTI, CAUSE E RIMEDI



Prima di effettuare qualsiasi intervento sull'apparecchio, eseguire le operazioni descritte nel paragrafo ARRESTO.

- Nel caso in cui non sia possibile ripristinare il corretto funzionamento dell'apparecchio, seguendo le indicazioni contenute nella seguente tabella, rivolgersi ad un **tecnico specializzato**.

Anomalia	Probabile causa	Rimedio
Premendo l'interruttore, l'apparecchio non si avvia.	E' intervenuto uno dei dispositivi di sicurezza dell'impianto a cui è collegato l'apparecchio (fusibile, interruttore differenziale, ecc.)	Ripristinare il dispositivo di protezione.
	La spina del cavo di alimentazione, non è inserita correttamente.	Scollegare la spina ed inserirla in modo corretto.
L'apparecchio vibra in modo anomalo.	L'apparecchio non è fissato correttamente.	Verificare il fissaggio e, se necessario, serrare correttamente le viti di fissaggio.
	Il gruppo morsa non è fissato correttamente al basamento.	Serrare correttamente la relativa manopola di bloccaggio.
	La mola non è montata correttamente nella propria sede sul mozzo.	Smontare la mola, verificarne l'integrità e rimontarla in modo corretto.

## INDEX

1. GENERAL POWER TOOL SAFETY WARNINGS .....	7
2. GENERAL INFORMATION .....	8
3. WARRANTY.....	8
4. USING AND KEEPING UP THE OWNER'S MANUAL ..	8
5. DEFINITIONS .....	8
6. SYMBOLS.....	8
7. TECHNICAL DATA.....	9
8. PART DESCRIPTION (FIG. 1).....	9
9. SAFETY DEVICES .....	9
10. INTENDED USE .....	9
11. UNPACKING .....	9
12. STANDARD SUPPLY (FIG. 2).....	9
13. INSTALLATION.....	9
14. CHAIN INFORMATION .....	10
15. CHAIN IDENTIFICATION.....	10
16. FITTING THE GRINDING WHEEL .....	10
17. SECURING THE GRINDING WHEEL GUARD .....	10
18. ELECTRICAL CONNECTION .....	10
19. START-UP.....	11
20. CHECKING THE GRINDING WHEEL ASSEMBLY .....	11
21. ADJUSTING THE GRINDER.....	11
22. SHARPENING WARNINGS.....	11
23. SHARPENING THE CHAIN (FIG. 18).....	11
24. SHARPENING THE DEPTH GAUGE (FIG. 19).....	12
25. STOPPING AND SHUTTING DOWN .....	12
26. TROUBLE SHOOTING.....	12

## 1. GENERAL POWER TOOL SAFETY WARNINGS



**WARNING** Read all safety warnings, instructions, illustrations and specifications provided with this power tool. Failure to follow all instructions listed below may result in electric shock, fire and/or serious injury.

Save all warnings and instructions for future reference. The term "power tool" in the warnings refers to your mains-operated (corded) power tool or battery-operated (cordless) power tool.

### 1) Work area safety

- Keep work area clean and well lit. Cluttered or dark areas invite accidents.
- Do not operate power tools in explosive atmospheres, such as in the presence of flammable liquids, gases or dust. Power tools create sparks which may ignite the dust or fumes.
- Keep children and bystanders away while operating a power tool. Distractions can cause you to lose control.

### 2) Electrical safety

- Power tool plugs must match the outlet. Never modify the plug in any way. Do not use any adapter plugs with earthed (grounded) power tools. Unmodified plugs and matching outlets will reduce risk of electric shock.

- Avoid body contact with earthed or grounded surfaces, such as pipes, radiators, ranges and refrigerators. There is an increased risk of electric shock if your body is earthed or grounded.

- Do not expose power tools to rain or wet conditions. Water entering a power tool will increase the risk of electric shock.

- Do not abuse the cord. Never use the cord for carrying, pulling or unplugging the power tool. Keep cord away from heat, oil, sharp edges or moving parts. Damaged or entangled cords increase the risk of electric shock.

- When operating a power tool outdoors, use an extension cord suitable for outdoor use. Use of a cord suitable for outdoor use reduces the risk of electric shock.

- If operating a power tool in a damp location is unavoidable, use a residual current device (RCD) protected supply. Use of an RCD reduces the risk of electric shock.

NOTE The term "residual current device (RCD)" can be replaced by the term "ground fault circuit interrupter (GFCI)" or "earth leakage circuit breaker (ELCB)".

### 3) Personal safety

- Stay alert, watch what you are doing and use common sense when operating a power tool. Do not use a power tool while you are tired or under the influence of drugs, alcohol or medication. A moment of inattention while operating power tools may result in serious personal injury.

- Use personal protective equipment. Always wear eye protection. Protective equipment such as a dust mask, non-skid safety shoes, hard hat or hearing protection used for appropriate conditions will reduce personal injuries.

- Prevent unintentional starting. Ensure the switch is in the off-position before connecting to power source and/or battery pack, picking up or carrying the tool. Carrying power tools with your finger on the switch or energising power tools that have the switch on invites accidents.

- Remove any adjusting key or wrench before turning the power tool on. A wrench or a key left attached to a rotating part of the power tool may result in personal injury.

- Do not overreach. Keep proper footing and balance at all times. This enables better control of the power tool in unexpected situations.

- Dress properly. Do not wear loose clothing or jewellery. Keep your hair and clothing away from moving parts. Loose clothes, jewellery or long hair can be caught in moving parts.

- If devices are provided for the connection of dust extraction and collection facilities, ensure these are connected and properly used. Use of dust collection can reduce dust-related hazards.

- Do not let familiarity gained from frequent use of tools allow you to become complacent and ignore tool safety principles. A careless action can cause severe injury within a fraction of a second.

### 4) Power tool use and care

- Do not force the power tool. Use the correct power tool for your application. The correct power tool will do the job better and safer at the rate for which it was designed.

- Do not use the power tool if the switch does not turn it on and off. Any power tool that cannot be controlled with the switch is dangerous and must be repaired.

- c) Disconnect the plug from the power source and/or remove the battery pack, if detachable, from the power tool before making any adjustments, changing accessories, or storing power tools. Such preventive safety measures reduce the risk of starting the power tool accidentally.
- d) Store idle power tools out of the reach of children and do not allow persons unfamiliar with the power tool or these instructions to operate the power tool. Power tools are dangerous in the hands of untrained users.
- e) Maintain power tools and accessories. Check for misalignment or binding of moving parts, breakage of parts and any other condition that may affect the power tool's operation. If damaged, have the power tool repaired before use. Many accidents are caused by poorly maintained power tools.
- f) Keep cutting tools sharp and clean. Properly maintained cutting tools with sharp cutting edges are less likely to bind and are easier to control.
- g) Use the power tool, accessories and tool bits etc. in accordance with these instructions, taking into account the working conditions and the work to be performed. Use of the power tool for operations different from those intended could result in a hazardous situation.
- h) Keep handles and grasping surfaces dry, clean and free from oil and grease. Slippery handles and grasping surfaces do not allow for safe handling and control of the tool in unexpected situations.
- 5) Service
- a) Have your power tool serviced by a qualified repair person using only identical replacement parts. This will ensure that the safety of the power tool is maintained.

### Warning!

**Never stop the grinding wheel with your hands, even after the motor has been switched off.**

## 2. GENERAL INFORMATION

The manufacturer is not liable for damages in the following cases:

- failed observance of the instructions given herein;
- use of the appliance other than that described in the "INTENDED USE" section;
- failed use in compliance with current standards on Health & Safety at the workplace;
- Incorrect installation;
- lack of scheduled maintenance;
- modifications or jobs that are not authorized by the manufacturer;
- use of non-original or inadequate spare parts;
- repairs that are not carried out by a specialist.

## 3. WARRANTY

**The warranty validity is that acknowledged in the country of sale. Claims under warranty will only be accepted if they are backed-up by the copy of the purchase document (bill or receipt) and product packaging (if possible intact).**

The guarantee becomes void if:

- a) the appliance has been tampered with;
- b) the appliance has not been used according to this manual;
- c) non-original parts, appliances or grinding wheels have been fitted on the grinder or other parts that are not authorized by the manufacturer;
- d) the appliance has been powered at a voltage or frequency different from that written in the rating nameplate.

The warranty does not cover:

any mechanisms or parts affected by wear (such as the abrasive disk/grinding wheel, the motor carbon brushes, vice, electrical switches and adjustment devices/knobs).

## 4. USING AND KEEPING UP THE OWNER'S MANUAL

The characteristics and the information given in this manual are merely indicative. The manufacturer reserves the right to add any modifications to the grinder considered necessary at any time.

It is forbidden to reproduce any part of this document without authorization on behalf of the manufacturer.

The owner's manual is integral part of the appliance and must be kept in a safe place so that it can be consulted whenever need be.







If you should lose your manual or it should deteriorate, you can request your dealer or an authorized service centre for another copy.

The manual shall accompany the appliance at all times, especially if it is sold on at a later date.

## 5. DEFINITIONS

**Skilled technician:** a person who is generally employed by the service centre and who is trained to carry out extraordinary maintenance jobs and repairs on the appliance.

## 6. SYMBOLS

	This symbol points out the possibility of serious personal injuries if the provisions and instructions are not complied with.
	This symbol points out that the user must wear protection goggles when he uses the appliance.
	This symbol points out that the user must wear protective gloves when he uses the appliance.
	This symbol points out the correct running direction of the appliance (grinding wheel).
	Read the instructions before using the machine
	This symbol (on the rating nameplate) points out that the product must not be disposed of with normal household garbage. Contact an authorized shop or your dealer for disposal instructions.

## 7. TECHNICAL DATA

Model	Sharp Master
Voltage	230V~ 50Hz
Rated power	85W
Grinding wheels dimensions	Outside Ø.105mm - InsideØ 22.2mm Thickness: 3.2 mm
Maximum speed of grinding wheel	7000 min <sup>-1</sup>
Operating time	10 min
Acoustic pressure level	LpA=52,7dB(A) K=3dB(A)
Acoustic power level	LwA=65,7dB(A) K=3dB(A)
Level of vibrations on operating handle (*)	< 2,5 m/s <sup>2</sup>
Types of chains that can be sharpened	1/4" - .325" - 3/8" - .404"
Weight (complete machine)	1,6 Kg (15,2 N)

(\*) - the declared vibration total value and the declared noise emission value have been measured in accordance with a standard test method and may be used for comparing one tool with another;

- the declared vibration total value and the declared noise emission value may also be used in a preliminary assessment of exposure.



### WARNING:

- The vibration and noise emissions during actual use of the power tool can differ from the declared values depending on the ways in which the tool is used especially what kind of workpiece is processed;
- Keep any stress caused by vibrations as low as possible. A few hints to reduce stress induced by vibrations are: wear gloves while using the appliance and work for short periods of time. By doing this, consider every component of the work cycle (for example, the moments when the appliance is switched off and moments when even though it is switched on, it is idling).

## 8. PART DESCRIPTION (FIG. 1)

- 1 Base unit
- 2 Arm unit
- 3 Vise unit
- 4 Chain blocking handle
- 5 Vise blocking knob
- 6 Chain jaws
- 7 Chain blocking unit adjustment knob
- 8 Chain blocking unit
- 9 Arm operating handle
- 10 Grinding wheel guard
- 11 Grinding wheel
- 12 Sharpening depth adjustment knob
- 13 Main ON/OFF switch
- 14 Electrical power supply cable
- 15 Rating nameplate

## 9. SAFETY DEVICES

The grinder is equipped with the safety devices illustrated hereafter:

- **Grinding wheel guard:** it protects the operator from parts of the grinding wheel that may come away during the sharpening process.  
This guard must always be fitted in place when the machine is in use.  
Always make sure the guard is efficient and fitted properly before you use the machine. Operator's safety could be compromised if the guard is damaged and/or cracked.
- **Switch:** the machine is equipped with a temporary operating switch: when it is released, it automatically returns to the "open" position. This means that the machine is always to be operated intentionally.

## 10. INTENDED USE

This machine is an electrical grinder for chains used in chain saws.

- Use the machine exclusively for the types of chains stated in the technical data chart.
- Do not use the machine to cut or grind anything other than the chains envisaged.
- Firmly fasten the machine to the bench.
- The machine must not be used in corrosive or explosive environments.
- **Any other use is to be considered improper.**  
The manufacturer is not liable for damages following improper or incorrect use of the machine.

## 11. UNPACKING

The grinder is supplied already partially assembled.

## 12. STANDARD SUPPLY (FIG. 2)

- 1 - Grinder
- 2 - Grinding wheel OutsideØ 105mm - insideØ 22.2mm - th. 3.2mm
- 3 - Owner's manual
- 4 - Test card
- 5 - Screw 3.5mm x 9.5mm
- 6 - Grinding wheel guard
- 7 - Sharpening template

## 13. INSTALLATION

### ATTENTION

Do not install the machine at eye level. You are recommended to install it at a height of no more than 1.2-1.3 meters off the floor.

The machine can be bench mounted.

### 13.1 BENCH MOUNTING (FIG. 3)

- Securing the base unit (fig. 3): use 2 M6 screws complete with washers and nuts (material not supplied), inserted in the securing holes F4. Make sure you position the base unit on the bench as illustrated in the detail so that the reference notches at the bottom touch the edge of the bench.

## 14. CHAIN INFORMATION

The chain must be completely inspected before sharpening it to make sure it is intact.

### (fig. 4) Cutter parts:







- 1 Top part
- 2 Top cutting angle
- 3 Side cutting angle
- 4 Sharpening recess
- 5 Depth gauge
- 6 Bit
- 7 Heel
- 8 Rivet hole

### (fig. 5) Chain parts:

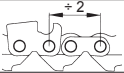
- 1 Connection link
- 2 Left cutter
- 3 Right cutter
- 4 Driving link (pulling link)
- 5 Rivet

## 15. CHAIN IDENTIFICATION

- Before you start to sharpen, you need to know the type of chain and the relative adjustment angles. These characteristics are written in the owner's manual of the chain saw on which the chain is fitted or on the chain pack.
- The chain identification code is usually written on the driving link.
- You can also identify the chain using a template and a gauge.
- At the end of this manual you will find the CHAIN CHART. The columns in this chart provide the following information:

A		Chain pitch
B		Driving link width
C		Top sharpening angle (vise rotation)
F		Gauge depth
G		Grinding wheel thickness
H		Grinding wheel code
I	Oregon chain codes	
L	Windsor chain codes	
M	SABRE/TSC/EXCEL chain codes	
N	Carlton chain codes	
O	Stihl chain codes	
P	EM chain codes	

## 15.1 INSTRUMENTAL MEASUREMENTS (FIG. 6)

- a -Measure the gauge depth using the suitable shape.
- b -Put the template on this side and measure the chain PITCH.
- c -Put the template on this side to measure the cutter length.
- d -The driving link width can be measured using a suitable instrument (e.g. gauge).

## 16. FITTING THE GRINDING WHEEL

### 16.1 CHECKING THE GRINDING WHEEL (FIG. 7)

Hold the grinding wheel up by its central hole. Knock the edge of the grinding wheel (fig. 7) gently with a non-metallic object. If it makes a numb non-metallic noise it means that the wheel could be damaged: **do NOT use it!**

### 16.2 GRINDING WHEEL WARNINGS

- Use a grinding wheel suitable for the type of chain to be sharpened; consult the chain chart at the end of the manual.
- Do not force the grinding wheel on the hub and do not alter the centering hole diameter. Do not use grinding wheels that do not fit perfectly in place.
- Use exclusively clean and perfect intact hub and flange to fit the grinding wheel.
- Make sure the outside diameters of the hub and flange are identical (fig. 8).

### 16.3 SECURING THE GRINDING WHEEL

- Insert and perfectly centre the grinding wheel in the dedicated seat on the hub (fig. 9).
- Insert and perfectly centre the washer R11 on the hub.
- Screw the ring nut G10, as indicated in fig. 8-9-10.



**Make sure you fit the flange as illustrated in fig. 8.** If the grinding wheel is fitted with the flanges too tight, it could break during use and put the operator at risk.

## 17. SECURING THE GRINDING WHEEL GUARD

- Put the guard P13 on the arm (fig. 11).
- Make sure the tab L13 is inserted correctly in the seat S13 of the guard P13 (fig. 11).
- Make sure the two hooking teeth D14 are hooked correctly on the edge of the arm (fig. 12).
- Insert and tighten the screw V13 in its seat to secure the guard P13 (fig. 12).



**Do not tighten the securing screw excessively to avoid cracking the guard**



## 18. ELECTRICAL CONNECTION

- Make sure the electrical system power supply complies with the values written on the rating nameplate.
- The power supply voltage must not differ from that written on the nameplate by  $\pm 5\%$ .
- The connection to the electric mains must be prepared subject to current standards in force in the country in which the machine is used.
- The power socket used for the machine must have an earth wire, adequate fuse and must be protected by a differential circuit breaker with tripping sensitivity no higher than 30 mA.

## 19. START-UP

- Plug the power cable into the mains.

### 19.1 OPERATOR POSITION (FIG. 13)

- The operator must stand in front of the machine and maintain a position that allows him to grip the arm correctly and adjust the vise.

## 20. CHECKING THE GRINDING WHEEL ASSEMBLY



Wear personal protection equipment when carrying out these jobs.



When checking the assembly of the grinding wheel, make sure no other person stands near the machine.

- Start the machine by holding the operating switch down for 1-2 seconds and make sure the grinding wheel does not move sideways or crosswise during the slowdown phase, which could cause abnormal vibrations. If this occurs, do not start the machine again but make sure the grinding wheel has been assembled correctly. If necessary, replace the grinding wheel with another original one.
- Operate the machine again holding the operating switch down for 30 seconds. Stand at the side of the rotation surface of the grinding wheel and visually make sure the grinding wheel does not move sideways or crosswise, which could cause abnormal vibrations. If this occurs, stop the machine immediately and make sure the grinding wheel has been assembled correctly. If necessary, replace the grinding wheel with another original one.



Each time a grinding wheel is fitted, follow the instructions given in the section entitled FITTING THE GRINDING WHEEL

## 21. ADJUSTING THE GRINDER

### 21.1 SHARPENING ANGLES

- Once you have established the type of chain to be sharpened, look-up the vise adjustment angle in the chain chart (column C).

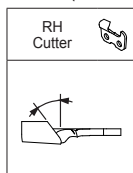

### 21.2 SETTING THE TOP SHARPENING ANGLE (FIG. 14-15)

- Loosen the knob M16.
- Turn the vise clockwise.
- Position the reference notch on the vise by the desired angle.
- Tighten knob M16 again.

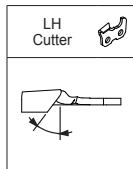

### 21.3 SETTING THE TOP SHARPENING ANGLE (FIG. 14-16)

- Loosen the knob M16.
- Turn the vise counter clockwise.
- Position the reference notch on the vise by the desired angle.
- Tighten knob M16 again.

### 21.4 SETTING THE CHAIN BLOCKING UNIT (FIG. 17)

- Put the chain in the vise.
- Take the cutter up against the chain blocking device A18.
- Run the pin P18 in its seat to position the blocking unit A18 correctly compared to the cutter.

### 21.5 POSITIONING THE CUTTER (FIG. 17)

- Move the grinding wheel onto the cutter to be sharpened by pulling the arm downwards.
- Turn the knob P18a to move the chain so that the cutter cutting edge skims the grinding wheel. The chain should run freely over the vise throughout this procedure but without any play.
- At this stage, raise the arm and screw the knob P18a, to move the cutter to be sharpened further forwards.

**This forward movement corresponds to the quantity of material to be ground from the cutter.**

Blunter are the cutters, greater must be this forward movement. Vice versa, for cutters that are not too blunt, simply grind just a slight amount of material.

- Turn knob P18b to adjust the cutter sharpening depth. The grinding wheel should skim the bottom of the cutter vertically.
- Once you have found the exact position of the cutter, tighten the chain blocking handle M19.

## 22. SHARPENING WARNINGS



Wear personal protection equipment when sharpening.

- All adjustments must be made with the motor switched off and the grinding wheel completely stopped.



- In the case of accidental impact or collision of the wheel during the sharpening process, follow the instructions given in the "GRINDING WHEEL WARNINGS" section.

- It is recommended to clean the chain before sharpening it.
- To avoid overloading the motor excessively and to avoid damaging the chain cutters, grind minimum quantities of material and do not stop along the same cutter as this could burn the cutting edge.
- Sharpen all the cutters on the same side and then adjust the vise as explained in the previous sections, then sharpen the cutters on the opposite side.
- Do not use cooling liquids during the sharpening process.

## 23. SHARPENING THE CHAIN (FIG. 18)

- Make sure the vise blocking handle M19 is screwed tight and the chain is blocked.
- Turn the machine on using the operating switch I19 and hold it down then sharpen the cutter by lowering the arm-motor unit.
- Once you have sharpened the chain, raise the arm, release the switch and loosen the handle M19.
- Run the chain forward to position the next cutter to be sharpened.
- Block again with the handle M19 and sharpen.

## 24. SHARPENING THE DEPTH GAUGE (FIG. 19)

- The depth of the depth gauge normally needs restoring after the cutter has been sharpened 2 or 3 times. To do this, grind material from the depth gauge itself using an appropriate flat file (not supplied with the machine).
- Check if the gauge depth is correct, using the template with the shape related to the type of chain used. Please also consult the chain table, (column F).

## 25. STOPPING AND SHUTTING DOWN

### 25.1 STOPPING

Unplug the power cable from the mains.

### 25.2 SHUTTING DOWN

Once you have finished using the machine, disconnect it and clean it thoroughly. Store it in a dry and safe place, protected against dust and damp.

### 25.3 ROUTINE MAINTENANCE

 Follow the instructions given in the "STOPPING" section before you start to work on the machine.

Maintenance interval	Job
When the grinding wheel reaches a minimum diameter of approximately 85 mm (3.34 in)	Replace the grinding wheel.
40 hours	Clean the grinder thoroughly using a rag or a cleaning brush. Do not use compressed air.

### 25.4 HANDLING AND TRANSPORT

- If you need to transport the machine, take it off, dismantle the grinding wheel and put all the parts in a packing box to protect them against impact.
- Take and lift the package with care, as indicated in (fig. 20).

### 25.5 DEMOLITION AND DISPOSAL

The machine is to be demolished by qualified personnel in compliance with current laws in force in the country in which it is installed.



The symbol  (on the rating nameplate) points out that the product must not be disposed of with normal household garbage. Contact an authorized service centre or your dealer for disposal instructions.

Before you scrap the machine, make it unusable (by cutting the power supply cable for example) and make the parts safe, which could cause a source of danger for children if they should play with the machine.



## 26. TROUBLE SHOOTING



Follow the instructions given in the "STOPPING" section before you start to work on the machine.

- Contact a **skilled technician** if you are still unable to restore the correct operation of the machine following the instructions given in the chart.

Problem	Probable cause	Solution
The machine fails to start when you press the switch.	One of the safety devices of the system to which the machine is connected has tripped (fuse, circuit breaker etc.)	Reset the safety device.
	The machine is not plugged into the mains properly.	Unplug and plug in again properly.
The machine vibrates abnormally.	The machine is not secured correctly.	Check it is secured properly and, if necessary, tighten the securing screws correctly.
	The vise unit is not secured correctly to the base unit.	Tighten the related blocking handle correctly.
	The grinding wheel is not fitted correctly in its seat on the hub.	Dismantle the grinding wheel, check its integrity and fit it again correctly.

## TABLE DES MATIÈRES

1. AVERTISSEMENTS DE SÉCURITÉ GÉNÉRAUX RELATIFS AUX OUTILS ÉLECTRIQUES.....	13
2. INFORMATIONS GÉNÉRALES.....	14
3. GARANTIE.....	14
4. UTILISATION ET CONSERVATION DU MANUEL D'UTILISATION ET ENTRETIEN.....	14
5. DÉFINITIONS.....	14
6. SYMBOLES.....	15
7. DONNÉES TECHNIQUES.....	15
8. IDENTIFICATION DES COMPOSANTS (FIG. 1).....	15
9. DISPOSITIFS DE SÉCURITÉ.....	15
10. UTILISATION PRÉVUE.....	15
11. DÉBALLAGE.....	15
12. FOURNITURE DE BASE (FIG. 2).....	15
13. INSTALLATION.....	16
14. INFORMATIONS SUR LA CHAÎNE.....	16
15. IDENTIFICATION DE LA CHAÎNE.....	16
16. MONTAGE MEULE.....	16
17. FIXATION ÉCRAN PROTECTEUR.....	16
18. BRANCHEMENT ÉLECTRIQUE.....	17
19. MISE EN MARCHÉ.....	17
20. CONTRÔLE MONTAGE MEULE.....	17
21. RÉGLAGE MEULEUSE.....	17
22. RECOMMANDATIONS POUR L'AFFÛTAGE.....	17
23. AFFÛTAGE DE LA CHAÎNE (FIG. 18).....	18
24. AFFÛTAGE DE LA JAUGE DE PROFONDEUR (FIG. 19).....	18
25. ARRÊT ET MISE EN CONDITION DE REPOS.....	18
26. PROBLÈMES, CAUSES ET SOLUTION.....	18

### 1. AVERTISSEMENTS DE SÉCURITÉ GÉNÉRAUX RELATIFS AUX OUTILS ÉLECTRIQUES



**AVERTISSEMENT** Lire tous les avertissements de sécurité, instructions, illustrations et spécifications fournis avec cet outil électrique. Le non-respect de toutes les instructions ci-dessous peut entraîner un choc électrique, un incendie et/ou de graves blessures.

Conserver tous les avertissements et instructions afin de pouvoir vous y référer ultérieurement. Le terme « outil électrique » employé dans les avertissements fait référence à l'outil électrique alimenté sur secteur (avec fil) ou à batterie (sans fil).

#### 1) Sécurité de la zone de travail

- Maintenir la zone de travail propre et bien éclairée. Les zones encombrées ou sombres sont propices aux accidents.
- Ne pas utiliser d'outils électriques dans des atmosphères explosives, par exemple en présence de liquides, gaz ou poussières inflammables. Les outils électriques créent des étincelles qui peuvent enflammer la poussière ou les vapeurs.
- Éloigner les enfants et les spectateurs pendant l'utilisation d'un outil électrique. Toute distraction peut entraîner une perte de contrôle.

#### 2) Sécurité électrique

- La fiche de l'outil électrique doit correspondre à la prise de courant. Ne jamais altérer la fiche. Ne pas utiliser d'adaptateurs avec des outils électriques mis à la terre. Les fiches non modifiées et les prises adéquates réduisent le risque de choc électrique.
- Éviter tout contact avec des surfaces reliées à la terre ou à la masse, comme les tuyaux, les radiateurs, les cuisinières et les réfrigérateurs. Le risque de choc électrique est accru si votre corps est relié à la terre ou à la masse.
- Ne pas exposer les outils électriques à la pluie ou à l'humidité. De l'eau qui pénétrerait dans un outil électrique augmenterait le risque de choc électrique.
- Ne pas utiliser le câble de manière inappropriée. Ne jamais utiliser le câble pour transporter, tirer ou débrancher l'outil électrique. Tenir le câble à l'écart de la chaleur, de l'huile, des arêtes vives et des pièces mobiles. Des câbles endommagés ou emmêlés augmentent le risque de choc électrique.
- Lorsque l'outil électrique est utilisé à l'extérieur, utiliser une rallonge électrique adaptée à l'utilisation en extérieur. L'utilisation d'un câble adapté à l'extérieur réduit le risque de choc électrique.
- Si l'utilisation d'un outil électrique dans un endroit humide est inévitable, utiliser une alimentation protégée par un interrupteur à courant différentiel résiduel (RCD). L'utilisation d'un interrupteur à courant différentiel résiduel réduit le risque de choc électrique.  
N.B. : Le terme « interrupteur à courant différentiel résiduel » peut être remplacé par le terme « disjoncteur différentiel de fuite à la terre (GFCI) » ou « disjoncteur différentiel (ELCB) ».

#### 3) Sécurité personnelle

- Restez vigilant, surveillez ce que vous faites et faites preuve de bon sens lorsque vous utilisez un outil électrique. N'utilisez pas d'outil électrique lorsque vous êtes fatigué ou sous l'influence de drogues, d'alcool ou de médicaments. Un moment d'inattention pendant l'utilisation d'outils électriques peut entraîner de graves blessures.
- Porter un équipement de protection individuelle. Toujours utiliser une protection oculaire. Des équipements de protection tels qu'un masque anti-poussière, des chaussures de sécurité antidérapantes, un casque de protection ou une protection auditive utilisés dans des conditions appropriées limiteront les blessures.
- Empêchez tout démarrage involontaire. Assurez-vous que l'interrupteur est en position d'arrêt avant de brancher l'outil sur une source d'alimentation et/ou à la batterie, de soulever ou de transporter l'outil. Le fait de tenir des outils électriques avec le doigt sur l'interrupteur ou de mettre sous tension les outils électriques avec un interrupteur en position de marche peut provoquer des accidents.
- Retirer toute clé de réglage ou de serrage avant d'allumer l'outil électrique. Une clé de réglage ou de serrage reliée à une partie rotative de l'outil électrique peut causer des blessures.
- Ne pas se pencher excessivement. Toujours garder de bons appuis et un bon équilibre. Cela permet un meilleur contrôle de l'outil électrique lors de situations inattendues.
- Porter des vêtements appropriés. Ne pas porter de vêtements amples ou de bijoux. Garder ses cheveux et ses vêtements loin des pièces mobiles. Les vêtements amples, les bijoux ou les cheveux longs peuvent se prendre dans les pièces mobiles.

- g) Si des dispositifs sont prévus pour le raccordement des installations d'extraction et de récupération des poussières, assurez-vous qu'ils sont raccordés et utilisés correctement. L'utilisation d'un collecteur de poussière peut réduire les risques liés à la poussière.
- h) Ne pas laisser la familiarité acquise grâce à l'utilisation fréquente des outils vous faire oublier la prudence et les règles de sécurité concernant l'utilisation des outils. Une action imprudente peut causer de graves blessures en une fraction de seconde.
- 4) Utilisation et entretien des outils électriques
- a) Ne pas forcer l'outil électrique. Utiliser l'outil électrique adapté aux exigences d'application. Un outil électrique approprié exécutera le travail efficacement et dans de meilleures conditions de sécurité s'il est utilisé conformément à l'usage auquel il est destiné.
- b) Ne pas utiliser l'outil électrique si l'interrupteur ne l'allume pas et ne l'éteint pas. Tout outil électrique ne pouvant pas être contrôlé par l'interrupteur est dangereux et doit être réparé.
- c) Débrancher la fiche de la source d'alimentation et/ou retirer la batterie, si elle est détachable, de l'outil électrique avant d'effectuer des réglages, de changer d'accessoires ou de ranger les outils électriques. Ces mesures de sécurité préventives réduisent le risque de démarrage accidentel de l'outil électrique.
- d) Ranger les outils électriques inutilisés hors de la portée des enfants et ne pas permettre aux personnes n'étant pas familiarisées avec l'outil électrique ou les présentes instructions d'utiliser l'outil électrique. Les outils électriques sont dangereux entre les mains d'utilisateurs non formés.
- e) Entretien des outils électriques et les accessoires. Être attentif à tout décalage ou blocage des pièces mobiles, à toute rupture des pièces et à toute autre condition pouvant affecter le fonctionnement de l'outil électrique. S'il est endommagé, faire réparer l'outil électrique avant de l'utiliser. De nombreux accidents sont causés par des outils électriques mal entretenus.
- f) Garder les outils de coupe tranchants et propres. Des outils de coupe correctement entretenus et dont les tranchants sont bien affûtés risquent moins de se bloquer et sont plus faciles à contrôler.
- g) Utiliser l'outil électrique, les accessoires et les embouts, etc. conformément aux présentes instructions, en tenant compte des conditions de travail et des travaux à effectuer. L'utilisation de l'outil électrique pour des opérations autres que celles pour lesquelles il a été conçu pourrait entraîner une situation dangereuse.
- h) Garder les poignées et les surfaces de préhension sèches, propres et exemptes d'huile et de graisse. Des poignées et des surfaces de préhension glissantes ne permettent pas de manipuler et de contrôler l'outil en toute sécurité en cas de situations imprévues.
- 5) Assistance
- a) Faire réparer l'outil électrique par un réparateur qualifié et utiliser uniquement des pièces de rechange identiques. Cela garantira le maintien de la sécurité de l'outil électrique.

#### Attention !

**Ne jamais arrêter la rotation de la meule avec les mains après avoir arrêté le moteur.**

## 2. INFORMATIONS GÉNÉRALES

Le constructeur ne saurait être tenu responsable des dommages causés par :

- le non-respect des instructions et recommandations du présent manuel d'utilisation et entretien ;
- une utilisation de l'appareil autre que celles décrites dans le chapitre "UTILISATION PRÉVUE" ;
- une utilisation non conforme aux normes de sécurité et de prévention des accidents du travail ;
- une installation non effectuée correctement ;
- un entretien prévu non effectué ou insuffisant ;
- des modifications ou des interventions non autorisées par le constructeur ;
- l'utilisation de pièces détachées non d'origine ou non adaptées ;
- des réparations non effectuées par un technicien qualifié.

## 3. GARANTIE

**La validité de la garantie applicable au produit est celle reconnue dans le pays où il a été vendu. Toute demande sous garantie n'a de valeur qu'accompagnée du justificatif d'achat (facture ou ticket de caisse) et de l'emballage du produit (si possible intact).**

La garantie est invalidée dans les cas suivants :

- a) l'appareil a été modifié ;
- b) l'appareil n'a pas été utilisé comme indiqué dans le présent manuel ;
- c) sur l'appareil, ont été montés des pièces, des accessoires ou des meules non d'origine et/ou non autorisés par le constructeur ;
- d) l'appareil été branché à une tension ou à une fréquence différente de celle indiquée sur la plaque des données techniques.

La garantie exclut :

tous les organes et les pièces sujettes à usure (type disque abrasif/meule, balais des moteurs, étai, boutons électriques et dispositifs/pommeaux de réglage).

## 4. UTILISATION ET CONSERVATION DU MANUEL D'UTILISATION ET ENTRETIEN

Les caractéristiques et les données figurant dans le présent manuel sont indicatives. Le constructeur se réserve la faculté d'apporter à l'appareil toutes les modifications jugées utiles. Il est interdit de reproduire le présent manuel, y compris partiellement, sans l'autorisation du constructeur.

Le manuel d'utilisation et entretien fait partie intégrante de l'appareil et doit être soigneusement conservé, à un endroit tel qu'il puisse être consulté à tout moment en cas de besoin. En cas de détérioration ou de perte du manuel, en demander un nouvel exemplaire au revendeur ou à un centre d'assistance agréé.

Dans le cas où l'appareil serait remis à un nouvel utilisateur, veiller à lui remettre également manuel d'utilisation et entretien.

## 5. DÉFINITIONS

Technicien qualifié : personne, généralement rattachée au centre d'assistance agréé, possédant la formation et les compétences nécessaires pour effectuer les interventions d'entretien exceptionnelles et les opérations de réparation de l'appareil.

## 6. SYMBOLES

	Ce symbole rappelle la présence d'un grand risque de blessure dans le cas où les prescriptions et indications fournies ne seraient respectées.
	Ce symbole rappelle la nécessité de porter des lunettes de protection durant l'utilisation de l'appareil.
	Ce symbole rappelle la nécessité de faire usage de gants de protection durant l'utilisation de l'appareil.
	Ce symbole indique le sens dans lequel l'outil (meule) doit tourner quand l'appareil est en marche.
	Lire les instructions avant d'utiliser l'appareil.
	Le symbole (présent sur la plaque des données techniques) rappelle que le produit ne doit pas être éliminé conjointement aux ordures ménagères. Pour son élimination, s'adresser à un centre agréé ou au revendeur.

## 7. DONNÉES TECHNIQUES

Modèle	Sharp Master
Tension	230V~ 50Hz
Puissance nominale	85W
Dimensions meules	Øext. 105mm - Øint. 22,2mm Épaisseurs : 3,2mm
Vitesse maximum meule	7000 min <sup>-1</sup>
Temps de fonctionnement	10 min
Niveau de pression sonore	LpA = 52,7 dB(A) K = 3 dB(A)
Niveau de puissance sonore	LwA = 65,7 dB(A) K = 3 dB(A)
Niveau de vibration transmis à la poignée (*)	< 2,5 m/s <sup>2</sup>
Types de chaînes affûtées	1/4" - .325" - 3/8" - .404"
Poids (machine complète)	1,6 Kg (15,2 N)

(\*) - la valeur totale déclarée des vibrations et la valeur déclarée des émissions sonores ont été mesurées selon une méthode d'essai standard et peuvent être utilisées pour comparer plusieurs outils ;

- la valeur totale déclarée des vibrations et la valeur déclarée des émissions sonores peuvent également être utilisées lors d'une évaluation préliminaire de l'exposition.



### ATTENTION :

- Les vibrations et les émissions sonores lors de l'utilisation réelle de l'outil électrique peuvent différer des valeurs déclarées en fonction de la manière dont l'outil est utilisé, en particulier en fonction de la pièce à usiner ;
- S'efforcer de minimiser les sollicitations causées par les vibrations. À titre d'exemple, ces sollicitations peuvent être réduites en portant des gants pendant l'utilisation de l'appareil et en limitant les temps de travail. À cet effet, il est nécessaire de tenir compte de tous les facteurs du cycle de fonctionnement (par exemple, les moments où l'appareil est éteint et ceux où il fonctionne à vide bien qu'il soit allumé).

## 8. IDENTIFICATION DES COMPOSANTS (FIG. 1)

- 1 base
- 2 groupe bras
- 3 groupe étai
- 4 poignée blocage chaîne
- 5 poignée blocage étai
- 6 mâchoires chaîne
- 7 bouton réglage arrêt chaîne
- 8 arrêt chaîne
- 9 poignée bras
- 10 écran protecteur
- 11 meule
- 12 bouton réglage profondeur affûtage
- 13 interrupteur d'actionnement
- 14 câble électrique d'alimentation
- 15 plaque données techniques

## 9. DISPOSITIFS DE SÉCURITÉ

L'appareil est doté des dispositifs de sécurité décrits ci-après :

- **Écran protecteur** : il met l'opérateur à l'abri d'éventuels morceaux de meule qui peuvent se détacher durant les opérations d'affûtage.

Cet écran doit toujours être monté quand la machine est utilisée.

Veiller à toujours s'assurer que l'écran est en parfait état et correctement monté. Les éventuels dommages ou début de rupture peuvent compromettre la sécurité de l'opérateur.

- **Interrupteur** : la machine est dotée d'un interrupteur d'actionnement de type momentané ; relâché, il se replace automatiquement en position "ouvert". Ce qui veut dire que l'actionnement de la machine est de type volontaire.

## 10. UTILISATION PRÉVUE

L'appareil objet du présent manuel est une meuleuse électrique pour chaînes de coupe utilisées sur scies électriques.

- Utiliser l'appareil uniquement pour les types de chaîne indiqués dans le tableau des données techniques.
- Ne pas utiliser l'appareil comme tronçonneuse ni pour meuler des objets autres que les chaînes indiquées.
- Fixer fermement l'appareil sur un établi.
- L'appareil n'est pas prévu pour être utilisé sous atmosphère corrosive ou explosive.
- **Toute utilisation autre que celles indiquées doit être considérée comme impropre.**

Le constructeur ne peut pas être tenu responsable des dommages causés par une mauvaise utilisation ou une utilisation impropre.

## 11. DÉBALLAGE

La meuleuse est fournie partiellement montée.

## 12. FOURNITURE DE BASE (FIG. 2)

- 1 - Meuleuse
- 2 - Meule : Øe 105mm - Øi 22.2mm - Ép. 3,2mm
- 3 - Manuel d'utilisation et entretien
- 4 - Carton de contrôle
- 5 - Vis 3,5mm x 9,5mm
- 6 - Écran protecteur
- 7 - Gabarit d'affûtage

### 13. INSTALLATION

#### ATTENTION

Veiller à ce que la machine ne soit pas fixée à hauteur des yeux de l'opérateur. Il est recommandé d'effectuer le montage à une hauteur maximum de 1,2 - 1,3 m environ par rapport au sol.

La machine peut être fixée sur un établi.

#### 13.1 FIXATION SUR ÉTABLI (FIG. 3)

- Utiliser 2 vis M6 avec rondelles et écrous (non fournis) à mettre en place dans les trous de fixation F4. Veiller à positionner la base sur le plan de travail comme indiqué sur la figure, en plaçant les encoches de la partie inférieure en butée contre le bord du plan.

### 14. INFORMATIONS SUR LA CHAÎNE

La chaîne doit être entièrement contrôlée avant l'affûtage pour s'assurer de son bon état.

(fig. 4) Les parties de la dent sont les suivantes :





- 1 Couteau supérieur
- 2 Tranchant couteau supérieur
- 3 Tranchant couteau latéral
- 4 Gorge d'affûtage
- 5 Jauge de profondeur
- 6 Nez
- 7 Talon
- 8 Trou rivet

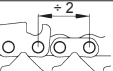

(fig. 5) Les parties de la chaîne sont les suivantes :

- 1 maillon de jonction
- 2 dent gauche
- 3 dent droite
- 4 maillon d'entraînement
- 5 rivet

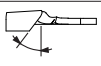
### 15. IDENTIFICATION DE LA CHAÎNE

- Avant de procéder à l'affûtage, il est nécessaire de connaître le type de chaîne et les angles de réglage correspondant. Ces caractéristiques figurent dans le manuel d'utilisation de la scie électrique sur laquelle la chaîne est montée ou dans l'emballage de la chaîne.
- Sur le maillon d'entraînement figure généralement le code d'identification de la chaîne.
- L'identification de la chaîne peut également être obtenue en utilisant un gabarit et un pied à coulisse.
- En fin de manuel, figure le TABLEAU DES CHAÎNES. Dans les colonnes du tableau ci-dessous figurent les données suivantes :

	pas de la chaîne
	largeur du maillon d'entraînement
	angle d'affûtage supérieur (rotation étou)
	profondeur jauge de profondeur

	épaisseur meule
	code meule
I	codes chaînes Oregon
L	codes chaînes Windsor
M	codes chaînes SABRE/TSC/EXCEL
N	codes chaînes Carlton
O	codes chaînes Stihl
P	codes chaînes EM

### 15.1 RELÈVÉ AVEC INSTRUMENT (FIG. 6)

- a - en utilisant le profil approprié, établir la profondeur de la jauge de profondeur.
- b - en plaçant le gabarit contre ce côté, établir le PAS de la chaîne.
- c - en plaçant le gabarit contre ce côté, il est possible d'établir la longueur de la dent.
- d - la largeur du maillon d'entraînement peut être mesurée à l'aide d'un instrument approprié (par exemple un pied à coulisse).

### 16. MONTAGE MEULE

#### 16.1 CONTRÔLE MEULE (FIG. 7)

Maintenir la meule suspendue à l'aide du trou central. Batta délicatement le bord de la meule (fig. 7) à l'aide d'un objet non métallique. Dans le cas où serait émis un bruit sourd non métallique, cela peut indiquer que la meule est endommagée : **ne pas l'utiliser!**

#### 16.2 RECOMMANDATIONS RELATIVES À LA MEULE

- utiliser la meule adéquate pour le type de chaîne à affûter (à cet effet, consulter le tableau des chaînes joint à la fin du présent manuel).
- ne pas introduire une meule sur le moyeu en forçant et ne pas modifier le diamètre du trou de centrage. Éviter d'utiliser des meules qui ne s'adapteraient pas parfaitement au moyeu.
- le montage de la meule doit impérativement s'effectuer sur un moyeu et une bride propres et non endommagés.
- s'assurer que les diamètres externes du moyeu et de la bride sont identiques (fig. 8).

#### 16.3 FIXATION MEULE

- Mettre en place et centrer parfaitement la meule dans le logement prévu à cet effet sur le moyeu (fig. 9).
- Mettre en place et centrer parfaitement la rondelle R11 sur le moyeu.
- Visser la bague G10, comme indiqué sur la fig. 8-9-10.

**Lors du montage de la bride, veiller à ce qu'elle soit orientée comme indiqué à la fig. 8.**

 Une meule montée avec des brides excessivement serrées peut se rompre durant le fonctionnement et compromettre la sécurité de l'opérateur.

### 17. FIXATION ÉCRAN PROTECTEUR

- Mettre en place la protection P13 sur le bras (fig. 11).
- S'assurer que la languette L13 est correctement placée dans le logement S13 de la protection P13 (fig. 11).
- S'assurer que les deux dents de fixation D14 sont

correctement encastrées sur le bord du bras (fig. 12).

- Mettre en place et serrer la vis V13 dans son logement pour fixer la protection P13 (fig. 12).

**!** Ne pas serrer excessivement la vis de fixation pour ne pas endommager la protection.

## 18. BRANCHEMENT ÉLECTRIQUE

- S'assurer que tension et fréquence du le secteur d'alimentation électrique sont est conformes aux valeurs indiquées sur la plaque des données techniques.
- La tension d'alimentation ne doit pas s'écarter de celle indiquée sur la plaque de plus de  $\pm 5\%$ .
- Le branchement au secteur d'alimentation électrique doit être conforme aux normes en vigueur dans le pays où l'appareil est utilisé.
- La prise de courant utilisée pour l'appareil doit être reliée à la terre, équipée de fusible approprié et protégée par un interrupteur magnétothermique différentiel d'une sensibilité non supérieure à 30 mA.

## 19. MISE EN MARCHÉ

- Introduire la fiche du câble d'alimentation dans la prise de courant.

### 19.1 POSITION DE L'OPÉRATEUR (FIG. 13)

- L'opérateur doit rester devant l'appareil dans une position lui permettant de se saisir correctement du bras et d'effectuer le réglage de l'étau.

## 20. CONTRÔLE MONTAGE MEULE



Lors de ces opérations, se munir de dispositifs de protection individuelle.

**!** Durant les opérations de contrôle du montage de la meule, s'assurer que personne ne se trouve à proximité de l'appareil.

- Actionner la machine en maintenant enfoncé l'interrupteur d'actionnement pendant 1 ou 2 secondes et s'assurer que durant le ralentissement la meule n'oscille pas, ni latéralement ni transversalement, ce qui aurait pour effet de provoquer des vibrations anormales. En cas de vibrations, ne pas remettre en marche la machine et contrôler le montage de la meule. Au besoin, changer la meule en la remplaçant par une meule d'origine.
- Actionner à nouveau la machine en maintenant enfoncé l'interrupteur d'actionnement pendant 30 secondes : se placer sur le côté du plan de rotation de la meule et s'assurer visuellement que la meule n'oscille pas, ni latéralement ni transversalement, ce qui aurait pour effet de provoquer des vibrations anormales. En cas de vibrations, arrêter immédiatement la machine et contrôler le montage de la meule. Au besoin, changer la meule en la remplaçant par une meule d'origine.

**!** À chaque montage d'une meule, procéder aux opérations décrites dans le chapitre MONTAGE MEULE.

## 21. RÉGLAGE MEULEUSE

### 21.1 ANGLES D'AFFÛTAGE

- Après avoir établi le type de chaîne à affûter, établir l'angle de réglage de l'étau en consultant le tableau des chaînes (colonne C).

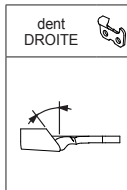

### 21.2 RÉGLAGE ANGLE D'AFFÛTAGE SUPÉRIEUR (FIG. 14-15)

- Desserrer la poignée M16.
- Tourner l'étau dans le sens des aiguilles d'une montre.
- Positionner l'encoche de référence de l'étau à hauteur de l'angle voulu.
- Revisser la poignée M16.

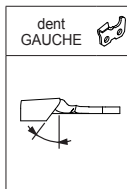

### 21.3 RÉGLAGE ANGLE D'AFFÛTAGE SUPÉRIEUR (FIG. 14-16)

- Desserrer la poignée M16.
- Tourner l'étau dans le sens contraire des aiguilles d'une montre.
- Positionner l'encoche de référence de l'étau à hauteur de l'angle voulu.
- Revisser la poignée M16.

### 21.4 RÉGLAGE ARRÊT DE CHAÎNE (FIG. 17)

- Introduire la chaîne sur l'étau.
- Amener la dent en butée contre l'arrêt de chaîne A18.
- Faire coulisser l'axe P18 dans son logement pour positionner correctement l'arrêt A18 par rapport à la dent.

### 21.5 POSITIONNEMENT DE LA DENT (FIG. 17)

- Amener la meule sur la dent à affûter, en tirant le bras vers le bas.
- Intervenir sur le bouton P18a, pour déplacer la chaîne, de telle sorte que le tranchant de la dent effleure la meule. Durant cette opération, la chaîne doit se déplacer librement sur l'étau mais sans jeu.
- Ensuite, relever le bras et visser le bouton P18a pour faire avancer plus encore la dent à affûter.

**Cette avance correspond à la quantité de matériau qui sera éliminé de la dent.**

Plus l'usure des dents est importante et plus cette avance doit être elle aussi. Inversement, pour des dents peu usées, une élimination minimale de matériau est suffisante.

- Intervenir sur le bouton P18b pour régler la profondeur d'affûtage de la dent. La meule doit effleurer verticalement le fond de la dent.
- Une fois qu'a été établie la bonne position de la dent, serrer la poignée de blocage de la chaîne M19.

## 22. RECOMMANDATIONS POUR L'AFFÛTAGE



Durant l'opération d'affûtage, veiller à faire usage des dispositifs de protection individuelle.

- Tous les réglages doivent s'effectuer alors que le moteur est éteint et que la meule n'est pas en mouvement.



- En cas de chocs accidentels contre la meule durant l'affûtage, procéder comme indiqué dans le chapitre RECOMMANDATIONS RELATIVES A LA MEULE.

- Il est recommandé de nettoyer la chaîne avant de procéder à son affûtage.

- Pour ne pas solliciter excessivement le moteur et pour ne pas endommager les dents de la chaîne, éliminer une quantité minimale de matériau et ne pas insister trop longtemps sur la même dent pour ne pas risquer de brûler le tranchant.

- Affûter toutes les dents du même côté puis, en réglant l'étau comme indiqué dans les chapitres précédents, affûter les dents du côté opposé.

- Durant l'affûtage ne pas utiliser de liquide de refroidissement.

## 23. AFFÛTAGE DE LA CHAÎNE (FIG. 18)

- S'assurer que la poignée de serrage de l'étau M19 est vissée et que la chaîne est bloquée.
- Mettre en marche la machine à l'aide de l'interrupteur d'actionnement I19, et en le maintenant enfoncé, procéder à l'affûtage de la dent en abaissant le bras-moteur.
- Après l'affûtage, relever le bras, relâcher l'interrupteur et desserrer la poignée M19.
- Faire avancer la chaîne pour positionner la dent suivante à affûter.
- Bloquer à nouveau à l'aide de la poignée M19 et procéder à nouveau à l'affûtage.

## 24. AFFÛTAGE DE LA JAUGE DE PROFONDEUR (FIG. 19)

- En principe, après 2 ou 3 affûtages de la dent, la profondeur de la jauge d'épaisseur doit être rétablie. A cet effet, il est nécessaire de limer la jauge d'épaisseur à l'aide d'une lime plate appropriée (non fournie avec la machine).
- Contrôler si la profondeur de la jauge de profondeur est correcte, en utilisant le gabarit avec le profil correspondant au type de chaîne utilisée. Faire également référence au tableau des chaînes (colonne F).

## 25. ARRÊT ET MISE EN CONDITION DE REPOS

### 25.1 ARRÊT

Débrancher la fiche du câble d'alimentation de la prise de courant.

### 25.2 MISE EN CONDITION DE REPOS

Une fois les opérations de travail terminées, débrancher et nettoyer soigneusement l'appareil. Le ranger à un endroit à l'abri de la poussière et de l'humidité.

### 25.3 ENTRETIEN COURANT

 Avant de procéder à quelque intervention d'entretien que ce soit sur l'appareil, effectuer les opérations décrites dans le chapitre ARRÊT.

Fréquence d'intervention	Intervention
Quand la meule a atteint un diamètre minimum d'environ 85 mm (3.34 in)	Changer la meule.
40 heures	Nettoyer soigneusement la meuleuse à l'aide d'un chiffon ou d'une petite brosse. Ne pas utiliser d'air comprimé.

### 25.4 DÉPLACEMENT ET TRANSPORT

- dans le cas où il serait nécessaire de transporter l'appareil, le retirer de sa fixation, démonter la meule et ranger toutes les pièces dans un emballage permettant de les mettre à l'abri des chocs.
- Se saisir de l'emballage et le soulever avec précaution comme indiqué sur la fig. 20.

### 25.5 DÉMOLITION ET MISE AU REBUT

La démolition de l'appareil doit être exclusivement confiée à un personnel qualifié et effectuée en conformité à la législation en vigueur dans le pays où il a été installé.



Le symbole  (présent sur la plaque des données

techniques) rappelle que le produit ne doit pas être éliminé conjointement aux ordures ménagères. Pour son élimination, s'adresser à un centre agréé ou au revendeur.

 Avant de procéder à la mise au rebut de l'appareil, le rendre inutilisable (par exemple en coupant le câble d'alimentation) et faire en sorte que toute partie dangereuse ne puisse plus être telle si la machine est utilisée par les enfants comme jouet.

## 26. PROBLÈMES, CAUSES ET SOLUTION

 Avant de procéder à quelque intervention que ce soit sur l'appareil, effectuer les opérations décrites dans le chapitre ARRÊT.

- Dans le cas où il ne serait pas possible de rétablir le bon fonctionnement de l'appareil, en dépit des opérations indiquées dans le tableau ci-dessus, s'adresser à un **technicien qualifié**.

Problème	Cause probable	Solution
En appuyant sur l'interrupteur, l'appareil ne se met pas en marche.	Intervention d'un des dispositifs de sécurité du secteur d'alimentation auquel l'appareil est branché (fusible, interrupteur différentiel, etc.)	Réarmer le dispositif de protection.
	La fiche du câble d'alimentation est mal branchée.	Débrancher la fiche et le rebrancher correctement.
L'appareil vibre de manière anormale.	L'appareil n'est pas fixé correctement.	Contrôler la fixation et, au besoin, serrer correctement les vis de fixation.
	Le groupe étau n'est pas correctement fixé à la base.	Serrer correctement la poignée de blocage.
	La meule n'est pas correctement montée dans son logement sur le moyeu.	Démonter la meule, en contrôler l'état et la remonter correctement.

## ÍNDICE

1. ADVERTENCIAS GENERALES DE SEGURIDAD PARA LAS HERRAMIENTAS ELÉCTRICAS.....	19
2. INFORMACIONES GENERALES.....	20
3. GARANTÍA.....	20
4. UTILIZACIÓN Y CONSERVACIÓN DEL MANUAL DE INSTRUCCIONES.....	20
5. DEFINICIONES.....	20
6. SÍMBOLOS.....	21
7. DATOS TÉCNICOS.....	21
8. IDENTIFICACIÓN DE LOS COMPONENTES (FIG. 1).....	21
9. DISPOSITIVOS DE SEGURIDAD.....	21
10. DESTINO PARA EL USO.....	21
11. DESEMBALAJE.....	21
12. DOTACIÓN DE BASE (FIG. 2).....	21
13. INSTALACIÓN.....	22
14. INFORMACIONES SOBRE LA CADENA.....	22
15. IDENTIFICACIÓN DE LA CADENA.....	22
16. MONTAJE ESMERIL.....	22
17. FIJACIÓN PROTECCIÓN ESMERIL.....	22
18. CONEXIÓN ELÉCTRICA.....	23
19. PUESTA EN FUNCIONAMIENTO.....	23
20. CONTROL DE MONTAJE DEL ESMERIL.....	23
21. REGULACIÓN DE LA AFILADORA.....	23
22. ADVERTENCIAS PARA EL ESMERILADO.....	23
23. ESMERILADO DE LA CADENA (FIG. 18).....	24
24. ESMERILADO DEL DELIMITADOR (FIG. 19).....	24
25. DETENCIÓN Y PUESTA EN REPOSO.....	24
26. INCONVENIENTES, CAUSAS Y SOLUCIONES.....	24

## 1. ADVERTENCIAS GENERALES DE SEGURIDAD PARA LAS HERRAMIENTAS ELÉCTRICAS



**ATENCIÓN:** lea todas las advertencias de seguridad, instrucciones, ilustraciones y especificaciones proporcionadas con esta herramienta eléctrica. De no ajustarse a todas las instrucciones presentadas a continuación, pueden producirse descargas eléctricas, incendios y/o lesiones graves.

Guarde todas las advertencias e instrucciones para futuras consultas. El término "herramienta eléctrica" en las advertencias se refiere a su herramienta alimentada por la corriente de red (alámbrica) o alimentada por batería (inalámbrica).

### 1) Seguridad en la zona de trabajo

- Mantenga la zona de trabajo limpia y bien iluminada. Zonas desordenada u oscuras aumentan las posibilidades de accidentes.
- No utilice herramientas eléctricas en atmósferas explosivas, como pueden ser aquellas con presencia de líquidos inflamables, gases o polvo. Las herramientas eléctricas generan chispas que podrían encender el polvo o los vapores inflamables.
- Mantenga a niños y transeúntes alejados mientras utiliza una herramienta eléctrica. Una distracción puede hacerle perder el control de la herramienta.

### 2) Seguridad eléctrica

- La clavija de la herramienta eléctrica debe ser

adecuada para la toma de corriente que se utilice. Nunca modifique, de ninguna manera, la clavija de la herramienta. No utilice ningún adaptador de enchufes con herramientas eléctricas que prevén la puesta a tierra. Clavijas no modificadas y tomas de corriente adecuadas reducen el riesgo de descargas eléctricas.

- Evite que partes del cuerpo entren en contacto con superficies conectadas a tierra, como pueden ser tuberías, radiadores, estufas y refrigeradores. Aumenta el riesgo de descargas eléctricas si su cuerpo está conectado a tierra.
- No exponga las herramientas eléctricas a la lluvia ni a la humedad. La penetración de agua en una herramienta eléctrica aumenta el riesgo de descargas eléctricas.
- No utilice impropriadamente el cable de la herramienta. Nunca utilice el cable de la herramienta para desplazarla, tirar de ella a o desconectarla de la red eléctrica. Mantenga el cable alejado de calor, aceite, bordes afilados o piezas en movimiento. Los cables dañados o enredados aumentan el riesgo de descargas eléctricas.
- Cuando utilice una herramienta eléctrica al aire libre, utilice un cable alargador adecuado para su uso en exteriores. Utilizar un cable adecuado para el uso en exteriores reduce el riesgo de descargas eléctricas.
- Si fuese inevitable utilizar una herramienta eléctrica en un lugar húmedo, utilice una alimentación protegida por un interruptor diferencial (RCD - Residual Current Device). El uso de un RCD reduce el riesgo de descargas eléctricas.  
Nota: el término "interruptor diferencial" se puede sustituir con el término "dispositivo de corriente residual" (RCD) o con el término "interruptor de circuito por falla a tierra (GFCI)" o con el término "interruptor automático con protección combinada (ELCB)".

### 3) Seguridad personal

- Manténgase alerta, mire lo que está haciendo y use el sentido común cuando utiliza una herramienta eléctrica. No utilice una herramienta eléctrica mientras está cansado o bajo la influencia de drogas, alcohol o medicamentos. Un momento de distracción mientras utiliza una herramienta eléctrica puede causarle graves lesiones personales.
- Utilice equipos de protección personal. Use siempre una protección para los ojos. Utilizando equipos de protección, como máscara antipolvo, calzado de seguridad antideslizante, casco rígido o protección auditiva para condiciones apropiadas, se reduce el riesgo de sufrir lesiones personales.
- Evite una puesta en marcha accidental. Asegúrese de que el interruptor está en la posición OFF antes de conectar la herramienta a una fuente de energía y/o poner la batería, así como al agarrar o desplazar la herramienta. Desplazar la herramienta eléctrica con el dedo sobre el interruptor o alimentar herramientas eléctricas con el interruptor en la posición de encendido propicia accidentes.
- Retire toda llave o herramienta de ajuste antes de encender la herramienta eléctrica. Toda llave o herramienta de ajuste dejada en una pieza giratoria de la herramienta eléctrica puede causar lesiones.
- Para efectuar determinadas operaciones no se estire demasiado. En todo momento mantenga los pies bien apoyados al suelo y una posición bien firme y equilibrada de todo el cuerpo. De esta forma podrá controlar mejor la herramienta eléctrica en situaciones inesperadas.
- Vístase adecuadamente. No use ropa suelta ni lleve puestas joyas. Mantenga su pelo y ropa alejados de las

- partes en movimiento. Ropa suelta, joyas o pelo largo pueden quedar atrapados en las partes en movimiento.
- g) Si los dispositivos incluyen conexión a instalaciones de extracción y recogida de polvos, asegúrese de que estén conectados y que se utilicen adecuadamente. El uso de un sistema de recogida de polvos puede reducir los peligros relacionados con el polvo.
- h) No deje que la familiaridad adquirida con el uso frecuente de herramientas le haga bajar la guardia y hacer caso omiso de los principios de seguridad pertinentes a la herramienta. En una fracción de segundo, una acción descuidada puede causar lesiones graves.
- 4) Uso y cuidado de las herramientas eléctricas
- a) No fuerce la herramienta eléctrica. Utilice la herramienta adecuada para la labor que deba realizar. La herramienta correcta hará el trabajo mejor y de manera más segura a la velocidad para la que fue diseñada.
- b) No utilice la herramienta eléctrica si no funciona bien su interruptor de encendido y apagado. Cualquier herramienta eléctrica que no se pueda controlar por medio de su interruptor es peligrosa y debe ser reparada.
- c) Desconecte la clavija de la toma de corriente y/o quite la batería, si es extraíble, de la herramienta eléctrica antes de realizar cualquier ajuste, cambio de accesorios o antes de guardar la herramienta eléctrica. Tales medidas de seguridad preventivas reducen el riesgo de poner accidentalmente en marcha la herramienta eléctrica.
- d) Guarde las herramientas eléctricas inactivas fuera del alcance de los niños y no permita que personas que no estén familiarizadas con la herramienta eléctrica o con estas instrucciones utilicen la herramienta eléctrica. Una herramienta eléctrica es peligrosa en manos de usuarios inexpertos.
- e) Cuide las herramientas eléctricas y sus accesorios. Mire si presentan partes móviles desalineadas o dobladas, piezas rotas o cualquier otra condición que pueda afectar al funcionamiento de la herramienta eléctrica. En caso de daños, es necesario reparar la herramienta eléctrica antes de utilizarla. Muchos accidentes se deben a un mal mantenimiento de las herramientas eléctricas.
- f) Mantenga las herramientas de corte afiladas y limpias. Herramientas de corte con cuchillas afiladas con un mantenimiento apropiado son menos propensas a doblarse y son más fáciles de controlar.
- g) Utilice la herramienta eléctrica, sus accesorios y brocas, etc., con arreglo a estas instrucciones, teniendo en cuenta las condiciones operativas y el trabajo que debe realizarse. Si se utiliza la herramienta eléctrica para operaciones diferentes de las previstas, se pueden crear situaciones peligrosas.
- h) Mantenga las empuñaduras y las superficies de agarre secas, limpias y libres de aceite y grasa. Empuñaduras y superficies de agarre resbaladizas no permiten manejar ni controlar de manera segura la herramienta en situaciones inesperadas.
- 5) Asistencia
- a) Encargue la asistencia de su herramienta eléctrica a personas cualificadas para efectuar las reparaciones y pretenda que se utilicen únicamente piezas de repuesto idénticas. De esta forma estará seguro de que se mantengan las características de seguridad de la herramienta eléctrica.

### ¡Atención!

**Nunca detenga la rotación del esmeril con las manos. Aún después de haber apagado el motor.**

## 2. INFORMACIONES GENERALES

El Fabricante no se considerará responsable por los daños que deriven de:

- incumplimiento de cuanto está contenido en el manual de instrucciones;
- distintas utilizaciones de la unidad respecto a aquellas expuestas en el párrafo "DESTINO PARA EL USO";
- utilizaciones en contraste con las normas en vigor sobre la seguridad y prevención de los accidentes en el trabajo;
- instalación incorrecta;
- carencias en el mantenimiento previsto;
- modificaciones o intervenciones no autorizadas por el Fabricante;
- uso de piezas de repuesto no originales o inadecuadas;
- reparaciones no realizadas por un Técnico Especializado.

## 3. GARANTÍA

**La validez de la garantía del producto es aquella reconocida por el país de venta. La solicitud de la garantía sólo tiene valor si se acompaña con una copia del documento de compra (factura o ticket de la caja) y de la caja del producto (a ser posible íntegra).**

La garantía caduca si:

- a) se alteró la unidad;
- b) no se utilizó la unidad en el modo indicado por este manual de instrucciones;
- c) en la unidad se montaron piezas, equipos o esmeriles no originales y/o sin la autorización del Fabricante;
- d) la unidad se conectó a una tensión o frecuencia distinta de aquella indicada en la chapa con los datos técnicos.

De la garantía se excluyen:

Todos los órganos y partes sujetos a desgaste (como discos abrasivos/muelas, escobillas de los motores, morsa, pulsadores eléctricos y dispositivos/pomos de regulación).

## 4. UTILIZACIÓN Y CONSERVACIÓN DEL MANUAL DE INSTRUCCIONES

Las características y los datos de este manual son indicativas. El Fabricante se reserva el derecho de realizar todas las modificaciones que considere necesarias en la unidad.

Está prohibido reproducir cualquier parte de esta publicación sin la autorización del Fabricante.

El manual de instrucciones forma parte integral de la unidad y se tiene que conservar en un lugar protegido, que permita una rápida consulta en caso de necesidad.

En caso de deterioro o pérdida del manual, solicite una copia a su propio vendedor o a un centro de asistencia autorizado. Si se transfiriera la unidad a otro utilizador, adjunte también el manual de instrucciones.

## 5. DEFINICIONES

**Técnico Especializado:** persona, generalmente del centro de asistencia, especialmente capacitada para realizar intervenciones de mantenimiento extraordinario y reparaciones en la unidad.

## 6. SÍMBOLOS

	Este símbolo, indica la gran posibilidad de daños a la persona, si no se respetan las respectivas prescripciones e indicaciones.
	Este símbolo, indica utilizar gafas de protección durante la utilización de la unidad.
	Este símbolo, indica utilizar guantes de protección durante la utilización de la unidad.
	Este símbolo, indica el sentido de rotación de la herramienta (esmeril) cuando la unidad está funcionando.
	Leer atentamente las instrucciones antes de utilizar la máquina
	El símbolo (que está sobre la chapa con los datos técnicos), indica que el producto no se tiene que eliminar junto con los desechos domésticos. Para la eliminación diríjase a un centro autorizado o a su vendedor.

## 7. DATOS TÉCNICOS

Modelo	Sharp Master
Tensión	230V~ 50Hz
Potencia nominal	85W
Dimensiones de los esmeriles	Øext.105mm - Øint. 22,2mm Espesores: 3,2mm
Velocidad máxima del esmeril	7000 min <sup>-1</sup>
Tiempo de funcionamiento	10 min
Nivel de presión acústica	LpA=52,7 dB(A) K=3 dB(A)
Nivel de potencia acústica	LwA=65,7 dB(A) K=3 dB (A)
Nivel de las vibraciones transmitidas a la empuñadura (-)	< 2,5 m/s <sup>2</sup>
Tipos de cadenas a esmerilar	1/4" - .325" - 3/8" - .404"
Masa (máquina completa)	1,6 Kg (15,2 N)

- (\*) - el valor total de vibraciones y el valor de emisión de ruido declarados han sido medidos de acuerdo con un método de prueba estándar y se pueden utilizar para comparar una herramienta y especialmente del tipo de pieza con que se está trabajando;
- el valor total de vibraciones y el valor de emisión de ruido también se pueden utilizar para una evaluación preliminar de la exposición.



### ADVERTENCIA:

- Las emisiones de vibraciones y de ruido durante el uso real de la herramienta eléctrica pueden diferir de los valores declarados en función de la forma en que se utiliza la herramienta y especialmente del tipo de pieza con que se está trabajando;
- Hacer lo posible por reducir al mínimo el esfuerzo causado por las vibraciones. Algunos ejemplos de soluciones para reducir las vibraciones son los siguientes: utilizar guantes al utilizar el aparato y limitar los tiempos de trabajo. De Esta forma se tienen que considerar todos los elementos del ciclo de funcionamiento (por ejemplo, los momentos en que el aparato está apagado y aquellos en que, si bien está encendido, no trabaja).

## 8. IDENTIFICACIÓN DE LOS COMPONENTES (FIG. 1)

- 1 base
- 2 grupo brazo
- 3 grupo morsa
- 4 manilla bloqueo cadena
- 5 manopla bloqueo morsa
- 6 mordazas cadena
- 7 pomo regulación detención cadena
- 8 detención cadena
- 9 empuñadura brazo
- 10 protección esmeril
- 11 esmeril
- 12 pomo regulación profundidad esmerilado
- 13 interruptor de accionamiento
- 14 cable eléctrico de alimentación
- 15 chapa con los datos técnicos

## 9. DISPOSITIVOS DE SEGURIDAD

La unidad posee los dispositivos de seguridad que se ilustran a continuación:

- **Protección del esmeril:** protege al operador contra las eventuales partes del esmeril que se puedan desprender durante las operaciones de esmerilado.

Esta protección siempre debe estar montada cuando se utiliza la máquina.

Antes de cada uso, controle que la protección esté en perfecto estado y bien montada.

Los eventuales daños y/o fisuras comprometen la seguridad del operador.

- **Interruptor:** la máquina posee un interruptor de accionamiento momentáneo: al soltarlo, vuelve automáticamente a la posición "abierto". De este modo, el accionamiento de la máquina siempre es voluntario.

## 10. DESTINO PARA EL USO

Esta unidad es una afiladora eléctrica para cadenas de corte que se utilizan en las motosierras.

- Utilice la unidad solamente para los tipos de cadena indicados en la Tabla con los datos técnicos.

- No utilice la unidad como cortador o para esmerilar objetos que no sean las cadenas prescritas.

- Fijar firmemente la unidad al banco.

- La unidad no está destinada para ser utilizada en ambientes corrosivos o explosivos.

- **Cualquier otro uso será considerado como impropio.** El Fabricante no se puede considerar responsable ante los eventuales daños que deriven del uso impropio o equivocado.

## 11. DESEMBALAJE

La afiladora se suministra parcialmente montada.

## 12. DOTACIÓN DE BASE (FIG. 2)

- 1 - afiladora
- 2 - esmeril: Ø ext. 105 mm - Ø int. 22,2 mm - esp.: 3,2 mm
- 3 - manual de instrucciones
- 4 - comprobante de control
- 5 - tornillo 3,5 mm x 9,5 mm
- 6 - protección esmeril
- 7 - plantilla esmerilado

### 13. INSTALACIÓN

#### ATENCIÓN

Asegúrese de que la máquina no se fije a la altura de los ojos del operador. Se aconseja el montaje a una altura máxima de aproximadamente 1,2-1,3 m del piso.

La máquina se puede fijar a un banco.

#### 13.1 FIJACIÓN AL BANCO (FIG. 3)

- Utilice 2 tornillos M6 con arandelas y tuercas (material no suministrado), introduzcalos en los orificios de fijación F4. Preste atención durante la colocación de la base sobre la superficie de trabajo, siga el detalle de la figura de modo que las marcas de la parte inferior hagan tope contra el borde de dicha superficie.

### 14. INFORMACIONES SOBRE LA CADENA

Es necesario controlar toda la cadena antes del esmerilado para asegurarse de su buen estado.

(fig. 4) Las partes del diente son:

- 1 parte superior
- 2 ángulo de corte superior
- 3 ángulo de corte lateral
- 4 cavidad esmerilado
- 5 delimitador de profundidad
- 6 punta
- 7 talón
- 8 orificio remache





(fig. 5) Las partes de la cadena son:

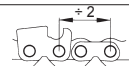

- 1 eslabón de conexión
- 2 diente izquierdo
- 3 diente derecho
- 4 eslabón motriz (de arrastre)
- 5 remache

### 15. IDENTIFICACIÓN DE LA CADENA

- Antes de efectuar el esmerilado, se necesita saber el tipo de cadena y los respectivos ángulos de regulación. Estas características se encuentran en el manual de instrucciones de la motosierra sobre la cual está montada la cadena o en el embalaje de la cadena.
- Generalmente, sobre el eslabón de arrastre, se encuentra el código de identificación de la cadena.
- La identificación de la cadena también se puede realizar mediante una medición con instrumentos o sea, utilizando plantilla y calibre.
- Al final de este manual está la TABLA LISTADO DE LAS CADENAS.

Las columnas de esta Tabla contienen los siguientes datos:

	paso de la cadena
	anchura del eslabón de arrastre
	ángulo de esmerilado superior (rotación morsa)
	profundidad delimitador

	espesor esmeril
	código esmeril
I códigos cadenas Oregon	
L códigos cadenas Windsor	
M códigos cadenas SABRE/TSC/EXCEL	
N códigos cadenas Carlton	
O códigos cadenas Stihl	
P códigos cadenas EM	

#### 15.1 MEDICIÓN CON INSTRUMENTOS (FIG. 6)

- a -utilizando la forma adecuada, establezca la profundidad del delimitador.
- b -acercando la plantilla sobre este lado, establezca el PASO de la cadena.
- c -acercando la plantilla sobre este lado, se puede establecer la longitud del diente.
- d -la anchura del eslabón de arrastre, se puede medir mediante un instrumento adecuado (por ejemplo: calibre).

### 16. MONTAJE ESMERIL

#### 16.1 CONTROL ESMERIL (FIG. 7)

Mantenga el esmeril levantada mediante el orificio central. Golpee suavemente el borde de la muela con un objeto no metálico (fig. 7). Si se emite un sonido no metálico pero amortiguado, el esmeril puede estar dañado: ¡no la utilice!

#### 16.2 ADVERTENCIAS SOBRE EL ESMERIL

- utilice el esmeril apto para el tipo de cadena a esmerilar, consulte la Tabla de las cadenas adjunta al final del manual.
- no introduzca con fuerza un esmeril en el cubo ni modifique el diámetro del orificio de centrado. Evite utilizar esmeriles que no se adapten perfectamente.
- para el montaje del esmeril, utilice solamente cubo y brida limpios y sin dañar.
- controle que las dimensiones de los diámetros externos del cubo y de la brida sean idénticos (fig. 8).

#### 16.3 FIJACIÓN ESMERIL

- Introduzca y centre perfectamente el esmeril en el respectivo alojamiento del cubo (fig. 9).
- Introduzca y centre perfectamente la arandela R11 en el cubo.
- Enrosque la tuerca G10 como se indica en las figuras 8-9-10.

**Preste mucha atención durante el montaje de la brida, la misma se tiene que orientar como se indica en la fig. 8.**



Un esmeril instalado con bridas muy ajustadas se podría romper durante el funcionamiento poniendo en peligro al operador.

### 17. FIJACIÓN PROTECCIÓN ESMERIL

- Introduzca la protección P13 en el brazo (fig. 11)
- Controle que la lengüeta L13 se introduzca correctamente en el alojamiento S13 de la protección P13 (fig. 11).

- Controle que los dos dientes de enganche D14 encastran correctamente en el borde del brazo (fig. 12).
- Introduzca y el tornillos V13 en el alojamiento adecuado para fijar la protección P13 (fig. 12).



**No sujete excesivamente el tornillo de fijación para no dañar la protección.**



## 18. CONEXIÓN ELÉCTRICA

- Controle que la alimentación de la instalación eléctrica respete los valores indicados en la chapa con los datos técnicos.
- La tensión de alimentación no tiene que diferir de aquella indicada en la chapa de  $\pm 5\%$ .
- La conexión a la red eléctrica se tiene que predisponer según las normas vigentes en el país donde se utiliza la unidad.
- La toma de corriente utilizada para la unidad tiene que poseer un conductor de tierra, un adecuado fusible y también tiene que estar protegida con un interruptor magnetotérmico diferencial con sensibilidad igual o menor a 30 mA.

## 19. PUESTA EN FUNCIONAMIENTO

- Introduzca el enchufe del cable de alimentación, en la toma de corriente.

### 19.1 POSICIÓN DEL OPERADOR (FIG. 13)

- El operador tiene que estar delante de la máquina y mantener una posición que le permita agarrar correctamente y ajustar la mordaza.

## 20. CONTROL DE MONTAJE DEL ESMERIL



Durante estas operaciones, use los dispositivos de protección individual.



Durante las operaciones de control de montaje del esmeril, asegúrese de que las demás personas no se encuentren cerca de la máquina.

- Accione la unidad manteniendo presionado el interruptor de accionamiento durante 1-2 segundos y controle que, cuando la velocidad disminuye, el esmeril no oscile ni lateral ni transversalmente provocando vibraciones anormales. Si fuese así, no vuelva a poner en marcha la máquina y controle que el esmeril esté correctamente montado. Si fuese necesario, reemplácelo por otro original.
- Accione nuevamente la unidad manteniendo presionado el interruptor de accionamiento durante 30 segundos: manténgase en un lado respecto del plano de rotación del esmeril y controle visualmente que el mismo no oscile ni lateral ni transversalmente provocando vibraciones anormales. Si fuese así, detenga inmediatamente la unidad y controle que el esmeril esté correctamente montado. Si fuese necesario, reemplácelo por otro original.



Cada vez que se monte un esmeril, lleve a cabo las operaciones detalladas en el párrafo MONTAJE DEL ESMERIL.

## 21. REGULACIÓN DE LA AFILADORA

### 21.1 ÁNGULOS DE ESMERILADO

- Después de haber establecido el tipo de cadena que se va a esmerilar, localice el ángulo de regulación de la morsa, en la tabla de las cadenas (columna C).

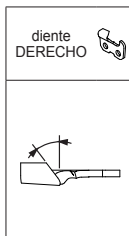

### 21.2 REGULACIÓN DEL ÁNGULO DE ESMERILADO SUPERIOR (FIG. 14-15)

- Afloje la manopla M16.
- Gire la morsa en el sentido a las agujas del reloj.
- Ubique la marca de referencia de la morsa, en correspondencia con el ángulo deseado.
- Ajuste de nuevo la manopla M16.

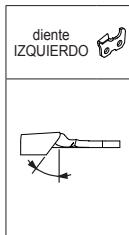

### 21.3 REGULACIÓN DEL ÁNGULO DE ESMERILADO SUPERIOR (FIG. 14-16)

- Afloje la manopla M16.
- Gire la morsa en sentido contrario a las agujas del reloj.
- Ubique la marca de referencia de la morsa, en correspondencia con el ángulo deseado.
- Ajuste de nuevo la manopla M16.

### 21.4 REGULACIÓN SUJETADOR DE LA CADENA (FIG. 17)

- Introduzca la cadena en la morsa.
- Desplace el diente hasta que haga tope contra el sujetador de la cadena A18.
- Desplace el perno P18 en su propio alojamiento para colocar correctamente el sujetador de la cadena A18 respecto del diente.

### 21.5 UBICACIÓN DEL DIENTE (FIG. 17)

- Desplace el esmeril sobre el diente a esmerilar, tirando el brazo hacia abajo.
- Intervenga sobre el pomo P18a para mover la cadena, de modo que el filo del diente roce el esmeril. Durante esta operación la cadena se tiene que desplazar libremente sobre la morsa, pero sin juego.
- Entonces levante el brazo y enrosque el pomo P18a, para avanzar aún más el diente a esmerilar.

**Este avance corresponde a la cantidad de material que se le extraerá al diente.**

Cuanto mayor sea el desgaste de los dientes, mayor tendrá que ser este avance. Viceversa, para dientes poco consumidos, será suficiente una extracción mínima.

- Intervenga sobre el pomo P18b, para regular la profundidad de esmerilado del diente. El esmeril tiene que rozar, en sentido vertical, el fondo del diente.
- Una vez que haya encontrado la posición exacta del diente, sujete la manilla de bloqueo de la cadena M19.

## 22. ADVERTENCIAS PARA EL ESMERILADO



Durante dicha operación utilice los dispositivos individuales de protección.

- Todas las regulaciones se tienen que realizar estando el motor apagado y con el esmeril **detenido**.



En caso de choques o golpes accidentales al esmeril durante el esmerilado, siga las indicaciones del párrafo ADVERTENCIAS SOBRE EL ESMERIL.

- Se aconseja limpiar la cadena antes de realizar el esmerilado.
- Para no cargar excesivamente el motor y para no dañar los dientes de la cadena, extraiga mínimas cantidades de

material y no se detenga durante mucho tiempo sobre el mismo diente, se puede quemar el filo.

- Esmerilar todos los dientes del mismo lado y después, regulando la morsa como se indica en los párrafos anteriores, afile los dientes del lado opuesto.
- Durante el esmerilado no utilice líquidos refrigerantes.

**23. ESMERILADO DE LA CADENA (FIG. 18)**

- Controle que la manilla de apriete de la morsa M19 esté activada y que la cadena esté bloqueada.
- Encienda la máquina mediante el interruptor de accionamiento I19 y, manteniéndolo pulsado, realice el esmerilado del diente haciendo descender el brazo-motor.
- Después del esmerilado, suelte el interruptor y afloje la manilla M19.
- Haga desplazar la cadena hacia adelante para colocar el próximo diente a esmerilar.
- Bloquee de nuevo con la manilla M19 y realice el nuevo esmerilado.

**24. ESMERILADO DEL DELIMITADOR (FIG. 19)**

- Normalmente, después de 2-3 esmerilados del diente, se debe restablecer la profundidad del delimitador. Para ello, extraiga material del delimitador utilizando una lima plana adecuada (no suministrada con la máquina).
- Después controle la correcta profundidad del delimitador; utilice la plantilla con la forma del tipo de cadena utilizada. También tome en consideración la Tabla de las cadenas, columna F.

**25. DETENCIÓN Y PUESTA EN REPOSO**

**25.1 DETENCIÓN**

Extraiga el enchufe del cable de alimentación conectado a la toma de corriente.

**25.2 PUESTA EN REPOSO**

Al finalizar el servicio, desconecte y limpie con cuidado la unidad. Vuelva a colocarla en un lugar seco y protegido contra la acción del polvo y de la humedad.

**25.3 MANTENIMIENTO ORDINARIO**

 Antes de realizar cualquier intervención en la unidad, realice las operaciones descritas en el párrafo DETENCIÓN.

Intervalo de mantenimiento	Intervención
Cuando el esmeril alcance un diámetro mínimo de aproximadamente 85 mm (3.34 in)	Cambie el esmeril
40 horas	Limpie con cuidado la afiladora, con un paño o con una escobilla. No utilice aire comprimido.

**25.4 DESPLAZAMIENTO Y TRANSPORTE**

- Si tuviera que transportar la unidad, retírela de la fijación, desmonte el esmeril y coloque todas las piezas en un embalaje que las proteja contra los golpes.
- Agarrar y levantar el embalaje con cuidado, como se muestra en la **fig. 20**.

**25.5 DEMOLICIÓN Y ELIMINACIÓN**

La demolición de la unidad sólo la puede realizar el personal especializado y respetando la legislación vigente en el país en el cual se instaló.



El símbolo  (que está sobre la chapa con los datos técnicos), indica que el producto no se tiene que eliminar junto con los desechos domésticos. Para la eliminación diríjase a un centro autorizado o a su vendedor.

Antes de demoler la unidad, inutilícela (por ejemplo: cortando el cable de alimentación) y haga en modo que sean inocuas las partes que podrían constituir un peligro para los niños que podrían utilizar la unidad para sus juegos.



**26. INCONVENIENTES, CAUSAS Y SOLUCIONES**

 Antes de realizar cualquier intervención en la unidad, realice las operaciones descritas en el párrafo DETENCIÓN.

- Si no fuese posible restablecer el correcto funcionamiento de la unidad siguiendo las indicaciones contenidas en la siguiente Tabla, diríjase a un **técnico especializado**.

Anomalía	Probable causa	Solución
Al presionar el interruptor, la unidad no se pone en marcha.	Intervino uno de los dispositivos de seguridad de la instalación al cual está conectada la unidad (fusible, interruptor diferencial, etc.)	Restablezca el dispositivo de protección.
	El enchufe del cable de alimentación no está correctamente introducido.	Desconecte el enchufe e introdúzcalo correctamente.
La unidad vibra en un modo anómalo.	La unidad no está correctamente fijada.	Controle la fijación y, si fuese necesario, sujete correctamente los tornillos de fijación.
	El grupo morsa no está correctamente fijado a la base.	Sujete correctamente la respectiva manilla de bloqueo.
	El esmeril no está correctamente montado en la propia sede del cubo.	Desmonte el esmeril, controle la integridad y vuélvalo a montar correctamente.

## ÍNDICE

1. ADVERTÊNCIAS DE SEGURANÇA GERAIS DA FERRAMENTA ELÉTRICA .....	25
2. INFORMAÇÕES GERAIS.....	26
3. GARANTIA.....	26
4. UTILIZAÇÃO E CONSERVAÇÃO DO MANUAL DE INSTRUÇÕES .....	26
5. DEFINIÇÕES .....	26
6. SÍMBOLOS .....	26
7. DADOS TÉCNICOS.....	27
8. IDENTIFICAÇÃO DOS COMPONENTES (FIG. 1).....	27
9. EQUIPAMENTOS DE SEGURANÇA.....	27
10. DESIGNAÇÃO DE USO .....	27
11. DESEMBALAGEM .....	27
12. DOTAÇÃO DE BASE (FIG. 2).....	27
13. INSTALAÇÃO.....	27
14. INFORMAÇÕES SOBRE A CORRENTE .....	28
15. IDENTIFICAÇÃO DA CORRENTE .....	28
16. MONTAGEM DA MÓ.....	28
17. FIXAÇÃO DA PROTEÇÃO DA MÓ.....	28
18. LIGAÇÃO ELÉTRICA.....	28
19. COLOCAÇÃO EM FUNCIONAMENTO .....	29
20. VERIFICAÇÃO DA MONTAGEM DA MÓ .....	29
21. REGULAGEM DA AFIADORA.....	29
22. ADVERTÊNCIAS PARA A AFIÇÃO .....	29
23. AFIÇÃO DA CORRENTE (FIG. 18).....	29
24. AFIÇÃO DO DELIMITADOR (FIG. 19).....	29
25. PARADA E RETIRADA DE SERVIÇO .....	30
26. PROBLEMA, CAUSAS E SOLUÇÕES.....	30

## 1. ADVERTÊNCIAS DE SEGURANÇA GERAIS DA FERRAMENTA ELÉTRICA



AVISO Ler todas as advertências, instruções, ilustrações e especificações de segurança fornecidas com esta ferramenta eléctrica. O não cumprimento de todas as instruções indicadas abaixo pode resultar em choque eléctrico, incêndio e/ou ferimentos graves.

Guardar todos os avisos e instruções para uma consulta futura. O termo "ferramenta eléctrica" nos avisos refere-se à sua ferramenta eléctrica alimentada pela rede (com fio) ou à ferramenta operada por bateria (sem fio).

### 1) Segurança da área de trabalho

- Manter a área de trabalho limpa e bem iluminada. As áreas desordenadas ou escuras originam acidentes.
- Não operar ferramentas eléctricas em atmosferas explosivas, como na presença de líquidos inflamáveis, gases ou poeira. As ferramentas eléctricas criam faíscas que podem inflamar a poeira ou os fumos.
- Manter as crianças e os espetadores afastados enquanto estiver a trabalhar com uma ferramenta eléctrica. As distrações podem originar que perca o controlo.

### 2) Segurança eléctrica

- As fichas da ferramenta eléctrica devem coincidir com a tomada. Não modificar nunca a ficha de qualquer forma. Não usar adaptadores de fichas com ferramentas eléctricas aterradas. As fichas não modificadas e as

tomadas correspondentes reduzirão o risco de choque eléctrico.

- Evitar o contacto do corpo com as superfícies aterradas, como tubos, radiadores, fogões e refrigeradores. Existe um risco aumentado de choque eléctrico se o seu corpo estiver aterrado.
- Não expor as ferramentas eléctricas a condições de chuva ou humidade. A entrada de água na ferramenta eléctrica aumentará o risco de choque eléctrico.
- Não abusar do cabo. Não usar nunca o cabo para transportar, puxar ou desconectar a ferramenta eléctrica. Manter o fio longe do calor, óleo, bordas afiadas ou partes móveis. Os cabos danificados ou emaranhados aumentam o risco de choque eléctrico.
- Ao operar uma ferramenta eléctrica no exterior, usar um cabo de extensão adequado para uso externo. O uso de um cabo adequado para uso externo reduz o risco de choque eléctrico.
- Se for inevitável operar a ferramenta eléctrica num local húmido, usar um dispositivo protegido contra correntes residuais (RCD). O uso de um RCD reduz o risco de choque eléctrico.

NOTA O termo "dispositivo de corrente residual (RCD)" pode ser substituído pelo termo "corta-circuito em caso de falha de aterramento (GFCI)" ou "disjuntor de fuga de aterramento (ELCB)".

### 3) Segurança pessoal

- Estar atento, observar o que está a fazer e usar o bom senso ao operar uma ferramenta eléctrica. Não usar uma ferramenta eléctrica enquanto estiver cansado ou sob a influência de drogas, álcool ou medicamentos. Um momento de desatenção ao operar ferramentas eléctricas pode resultar em ferimentos graves.
- Utilizar equipamento de proteção individual. Usar sempre proteção para os olhos. Os equipamentos de proteção, como máscaras contra a poeira, sapatos de segurança antiderrapantes, capacete ou proteção auricular usados em condições apropriadas, reduzirão os ferimentos pessoais.
- Impedir o início não intencional. Certificar-se de que o interruptor está na posição de desligado antes de conectar à fonte de alimentação e/ou bateria, ao pegar ou carregar a ferramenta. Carregar as ferramentas eléctricas com o dedo no interruptor ou energizar as ferramentas eléctricas que tem interruptor, origina acidentes.
- Remover quaisquer chaves de ajuste antes de ligar a ferramenta eléctrica. Uma chave deixada presa a uma parte giratória da ferramenta eléctrica pode resultar em ferimentos pessoais.
- Não exagerar. Manter a posição e o equilíbrio adequados em todos os momentos. Isso permite um melhor controlo da ferramenta eléctrica em situações inesperadas.
- Vestir-se adequadamente. Não usar roupas soltas ou jóias. Manter o seu cabelo e roupas longe das peças móveis. Roupas soltas, jóias ou cabelos compridos podem ficar presos nas partes móveis.
- Se forem fornecidos dispositivos para a conexão de instalações de extração e recolha de poeira, certificar-se de que estejam conectados e sejam usados adequadamente. O uso de recolha de poeira pode reduzir os riscos relacionados à poeira.
- Não permitir que a familiaridade obtida com o uso frequente das ferramentas permita que se torne complacente e que ignore os princípios de segurança da ferramenta. Uma ação descuidada pode causar ferimentos graves numa fração de segundo.

#### 4) Uso e cuidados com as ferramentas

- Não forçar a ferramenta elétrica. Usar a ferramenta elétrica correta para a sua aplicação. A ferramenta elétrica correta fará o trabalho melhor e mais seguro na razão para a qual foi projetada.
  - Não usar a ferramenta elétrica se o interruptor não ligar e desligar. Qualquer ferramenta elétrica que não possa ser controlada com o interruptor é perigosa e deve ser reparada.
  - Desconectar a ficha da fonte de alimentação e/ou remover a bateria, se removível, da ferramenta elétrica antes de efetuar qualquer ajuste, troca de acessórios ou armazenamento das ferramentas elétricas. Tais medidas de segurança preventivas reduzem o risco de ligar a ferramenta elétrica acidentalmente.
  - Armazenar as ferramentas elétricas livres fora do alcance das crianças e não permita que pessoas não familiarizadas com a ferramenta elétrica ou com estas instruções usem a ferramenta elétrica. As ferramentas elétricas são perigosas nas mãos de utilizadores não treinados.
  - Manutenções das ferramentas elétricas e dos acessórios. Verificar se existe desalinhamento ou partes móveis vinculadas, quebra de peças e qualquer outra condição que possa afetar a operação da ferramenta elétrica. Se estiver danificada, mande reparar a ferramenta antes de usá-la. Muitos acidentes são causados por ferramentas elétricas mal conservadas.
  - Manter as ferramentas de corte afiadas e limpas. As ferramentas de corte com uma manutenção adequada, com arestas de corte vivas, são menos propensas a prenderem-se e são mais fáceis de controlar.
  - Utilizar a ferramenta elétrica, os acessórios e as ferramentas, etc., de acordo com estas instruções, tendo em conta as condições de trabalho e o trabalho a ser executado. O uso da ferramenta elétrica para operações diferentes daquelas pretendidas pode resultar numa situação perigosa.
  - Manter as pegas e as superfícies de contacto secas, limpas e livres de óleo e graxa. Pegas escorregadias e superfícies de contacto não permitem um manuseamento e controlo seguros da ferramenta em situações inesperadas.
- 5) Manutenção
- A manutenção da sua ferramenta elétrica deve ser realizada por um técnico de reparação qualificado, usando apenas peças de reposição idênticas. Isso garantirá que a segurança da ferramenta elétrica seja mantida.

#### Atenção!

**Nunca pare a rotação do mó com as mãos, mesmo depois de ter desligado o motor.**

## 2. INFORMAÇÕES GERAIS

O fabricante não será considerado responsável por danos ocasionados por:

- inobservância do conteúdo do manual de instruções;
- utilizações do aparelho diferentes das apresentadas no parágrafo "DESIGNAÇÃO DE USO";
- utilizações não conformes às normas vigentes sobre a segurança e a prevenção dos acidentes de trabalho;
- instalação incorreta;
- carências na manutenção prevista;
- modificações ou intervenções não autorizadas pelo Fabricante;
- uso de peças de reposição não originais ou não adequadas;
- reparações não efetuadas por um Técnico Especializado.

## 3. GARANTIA

A validade da garantia sobre o produto é a reconhecida pelo país de venda. **A solicitação de garantia tem valor somente se acompanhada da cópia do documento de compra (fatura ou recibo de caixa) e embalagem do produto (possivelmente íntegra).**

A garantia decai se:

- o aparelho foi violado;
- o aparelho não foi usado no modo indicado por este manual;
- sobre o aparelho foram montadas peças, instrumentos ou mós não originais e/ou não autorizados pelo Fabricante;
- o aparelho foi ligado em tensão ou em frequência diferente da indicada na placa dos dados técnicos.

A garantia exclui:

todos os órgãos e partes de desgaste (tipo disco abrasivo/ mola, carvões dos motores, garra, botões elétricos e dispositivos/manipulos de regulação).

## 4. UTILIZAÇÃO E CONSERVAÇÃO DO MANUAL DE INSTRUÇÕES

As características e os dados deste manual são indicativos. O Fabricante se reserva o direito de realizar no aparelho todas as modificações consideradas oportunas.

É proibido reproduzir qualquer parte desta publicação, sem a autorização do Fabricante.

O manual de instruções é parte integrante do aparelho e deve ser conservado em um local protegido, que permita a sua pronta consulta em caso de necessidade.

No caso de deterioração ou perda solicite uma cópia ao próprio revendedor ou a um centro de assistência autorizado. No caso de passagem do aparelho a outro usuário, entregue também o manual de instruções.

## 5. DEFINIÇÕES

**Técnico Especializado:** pessoa, geralmente do centro de assistência, adequadamente treinada para realizar intervenções de manutenção extraordinária e reparações no aparelho.

## 6. SÍMBOLOS

	Este símbolo indica a forte possibilidade de danos à pessoa, se não forem seguidas as relativas normas e indicações.
	Este símbolo recomenda o uso de óculos de proteção durante a utilização do aparelho.
	Este símbolo recomenda o uso de luvas de proteção durante a utilização do aparelho.
	Este símbolo indica o sentido em que deve girar a ferramenta (mó) quando o aparelho está em funcionamento.
	Ler as instruções antes de utilizar a máquina.
	O símbolo (presente na placa de dados técnicos), indica que o produto não deve ser eliminado junto com o lixo doméstico. Para a eliminação, dirija-se a um centro autorizado ou ao seu revendedor.

## 7. DADOS TÉCNICOS

Modelo	Sharp Master
Tensão	230V~ 50Hz
Potência nominal	85W
Dimensões das mós	Øext.105mm - Øint. 22,2mm Espessuras: 3,2mm
Velocidade máxima da mó	7000 min <sup>-1</sup>
Tempo di funcionamento	10 min
Nível de pressão acústica	LpA=52,7dB(A) K=3dB(A)
Nível de potência acústica	LwA=65,7dB(A) K=3dB(A)
Nível das vibrações transmitidas ao punho (*)	< 2,5 m/s <sup>2</sup>
Tipos de correntes afiáveis	1/4" - .325" - 3/8" - .404"
Massa (máquina completa)	1,6 Kg (15,2 N)

(\*) - o valor total declarado da vibração e o valor declarado de emissão de ruído foram medidos de acordo com um método padrão de teste e pode ser usado para confrontar um instrumento com outro.

- o valor total declarado da vibração e o valor declarado da emissão de ruído também podem ser utilizados numa avaliação preliminar da exposição.



### AVISO:

- As emissões de vibração e ruído durante o uso real da ferramenta elétrica podem diferir dos valores declarados, dependendo da forma como a ferramenta é usada, especialmente o tipo de peça a ser processada;
- Procure manter o esforço causado pelas vibrações ao mínimo. Algumas medidas de exemplo para reduzi-lo são: usar luvas enquanto estiver utilizando o aparelho e limitar os tempos de trabalho.
- Assim, devem ser considerados todos os componentes do ciclo de funcionamento (por exemplo, os momentos em que o aparelho está desligado e os momentos em que, mesmo ligado, funciona em vazio).

## 8. IDENTIFICAÇÃO DOS COMPONENTES (FIG. 1)

- 1 unidade de base
- 2 grupo braço
- 3 grupo morsa
- 4 alça bloqueio corrente
- 5 manopla regulação morsa
- 6 garras da corrente
- 7 puxador regulação batente da corrente
- 8 batente corrente
- 9 punho braço
- 10 proteção da mó
- 11 mó
- 12 puxador regulação profundidade afiação
- 13 interruptor de acionamento
- 14 cabo elétrico de alimentação
- 15 placa de dados técnicos

## 9. EQUIPAMENTOS DE SEGURANÇA

- **Proteção da mó:** protege o operador de eventuais partes de mó que possam soltar-se durante as operações de amoladura. Essa proteção deve ser sempre montada quando se utiliza a máquina. Verifique, antes de cada utilização, que a proteção esteja em perfeito estado e bem montada. Eventuais danos e/ou rachaduras prejudicam a segurança do operador.
- **Interruptor:** a máquina é dotada de um interruptor de segurança com bobina de desligamento. Em caso de interrupção repentina da tensão de alimentação, o interruptor desativa-se automaticamente desligando a máquina. Caso haja um retorno repentino da tensão, a máquina não se reativa. Para recolocar a máquina em funcionamento, será necessário acionar novamente o interruptor.

## 10. DESIGNAÇÃO DE USO

Este aparelho é uma máquina afiadora elétrica para correntes de corte utilizadas em motosserras.

- Utilize o aparelho exclusivamente para os tipos de corrente apresentados na tabela dos dados técnicos.
- Não use o aparelho como cortador ou para amolar objetos que não sejam as correntes prescritas.
- Fixe firmemente o aparelho na bancada.
- O aparelho não é destinado a ser utilizado em presença de atmosferas corrosivas ou explosivas.
- **Qualquer outro uso deverá ser considerado impróprio.** O Fabricante não pode ser considerado responsável por eventuais danos ocasionados por usos impróprios ou errados.

## 11. DESEMBALAGEM

A afiadora é fornecida parcialmente montada.

## 12. DOTAÇÃO DE BASE (FIG. 2)

- 1 - máquina afiadora
- 2 - mó: Øext.105mm - Øint.22,2mm - Esp.3,2mm
- 3 - manual de instrução
- 4 - cartão de verificação
- 5 - parafuso 3,5mm x 9,5mm
- 6 - proteção da mó
- 7 - matriz de afiação

## 13. INSTALAÇÃO

### ATENÇÃO

Certifique-se de que a máquina não seja fixada na altura dos olhos do operador. Recomenda-se a montagem a uma altura máxima de aproximadamente 1,2-1,3 m do chão. A máquina pode ser fixada em bancada.

### 13.1 FIXAÇÃO EM BANCADA (FIG. 3):

Utilize 2 parafusos M6 com as arruelas e as porcas (material não em dotação), inseridos nos furos de fixação F4. Preste atenção ao posicionar a base sobre o plano de trabalho, como mostrado no detalhe, encostando as marcas da parte inferior contra a borda do próprio plano.

## 14. INFORMAÇÕES SOBRE A CORRENTE

A corrente deve ser completamente inspecionada antes da afiação para certificar-se do seu bom estado.

(fig. 4) As partes do dente são:

- 1 parte superior
- 2 ângulo de corte superior
- 3 ângulo de corte lateral
- 4 cavidade afiação
- 5 delimitador de profundidade
- 6 ponta
- 7 talão
- 8 furo rebite







(fig. 5) As partes da corrente são:

- 1 malha de ligação
- 2 dente esquerdo
- 3 dente direito
- 4 malha motriz (de arrasto)
- 5 rebite

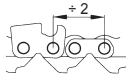
## 15. IDENTIFICAÇÃO DA CORRENTE

- Antes de proceder à afiação, é necessário conhecer o tipo de corrente e os relativos ângulos de regulação. Essas características encontram-se no manual de instruções da motosserra na qual é montada a corrente ou na embalagem da corrente.
- Em geral, na malha de arrasto, encontra-se o código de identificação da corrente.
- A identificação da corrente pode também ocorrer por meio de levantamento com instrumentos, utilizando-se matriz e paquímetro.
- No final deste manual, encontra-se a TABELA LISTA CORRENTES.

As colunas dessa tabela, apresentam os seguintes dados:

A		passo da corrente
B		largura da malha de arrasto
C		ângulo de afiação superior (rotação torno)
F		profundidade delimitador
G		espessura mó
H		código mó
I	códigos correntes Oregon	
L	códigos correntes Windsor	
M	códigos correntes SABRE/TSC EXCEL	
N	códigos correntes Carlton	
O	códigos correntes Stihl	
P	códigos correntes EM	

## 15.1 LEVANTAMENTO COM INSTRUMENTOS (FIG. 6)

- a - utilizando o perfil adequado, estabeleça a profundidade do delimitador.
- b - aproximando a matriz desse lado, estabeleça o PASSO da corrente.
- c - aproximando a matriz desse lado, é possível estabelecer o comprimento do dente.
- d - A largura da malha de arrasto pode ser obtida por meio de um instrumento apropriado (p. ex. paquímetro).

## 16. MONTAGEM DA MÓ

### 16.1 VERIFICAÇÃO DA MÓ (FIG. 7)

Mantenha a mó suspensa através do furo central. Bata delicadamente a borda da mó com um objeto não metálico (fig. 7). Se for emitido um som não metálico, mas surdo, a mó pode estar danificada: **não a utilize!**

### 16.2 ADVERTÊNCIAS SOBRE A MÓ

- utilize a mola adequada ao tipo de corrente a afiar, consultando a tabela correntes anexada no final deste livreto.
- não introduza com força uma mó no cubo nem modifique o diâmetro do furo de centragem. Evite utilizar mós que não se adaptem perfeitamente.
- para a montagem da mó, utilize exclusivamente cubo e flange limpos e não danificados.
- certifique-se de que as dimensões dos diâmetros externos do cubo e da flange sejam idênticos (fig. 8).

### 16.3 FIXAÇÃO DA MÓ

- Insira e centralize perfeitamente a mó na sede apropriada no cubo (fig. 9).
- Insira e centre perfeitamente a anilha R11 no cubo.
- Ataraxe o aro G10, como mostrado no fig. 8-9-10.

**Preste muita atenção à montagem da flange, que deve ser orientada como indicado na fig. 8.**



Uma mó instalada com flanges muito apertadas pode quebrar-se durante o funcionamento, colocando o operador em perigo.

## 17. FIXAÇÃO DA PROTEÇÃO DA MÓ

- Insira a proteção P13 no braço (fig. 11).
- Verifique se a lingueta L13 está corretamente inserida na sede S13 da proteção P13 (fig. 11).
- Verifique se os dois dentes de engate D14, estão corretamente encaixados na borda do braço (fig. 12).
- Insira e aperte o parafuso V13 na específica sede, para fixar a proteção P13 (fig. 12).



**Não aperte excessivamente o parafuso de fixação, para não quebrar a proteção.**



## 18. LIGAÇÃO ELÉTRICA

- Verifique que a alimentação da instalação elétrica esteja em conformidade com os valores colocados na placa dos dados técnicos.
- A tensão de alimentação não deve diferir da colocada na placa, de  $\pm 5\%$ .
- A ligação à rede elétrica deve ser preparada segundo as normas vigentes no país onde o aparelho for utilizado.
- A tomada de corrente utilizada para o aparelho deve ser dotada de condutor de terra, de adequado fusível e deve ser protegida por magnetotérmico diferencial de sensibilidade não superior a 30 mA.

## 19. COLOCAÇÃO EM FUNCIONAMENTO

- Introduza o plugue do cabo de alimentação na tomada de corrente.

### 19.1 POSIÇÃO DO OPERADOR (FIG. 13)

- O operador deve estar frontalmente em relação à máquina e deve manter uma posição que permita que segure corretamente o braço e que possa regular a morsa.

## 20. VERIFICAÇÃO DA MONTAGEM DA MÓ



Durante estas operações, use os equipamentos de proteção individual.



Durante as operações de verificação da montagem da mó, certifique-se de que outras pessoas não se encontrem perto do aparelho.

- Acione a máquina mantendo pressionado o interruptor de acionamento por 1-2 segundos e controle se, durante a desaceleração, a mó não oscile lateral nem transversalmente, provocando vibrações anômalas. Se isso ocorrer, não reinicialize a máquina e controle se a montagem da mó ocorreu corretamente. Se for necessário, substitua a mó com outra original.
- Acione novamente a máquina, mantendo pressionado o interruptor de acionamento por 30 segundos: mantenha-se na posição lateral em relação ao plano de rotação da mó e controle visualmente se a mó não oscila lateral nem transversalmente, provocando vibrações anômalas. Se isso ocorrer, para imediatamente a máquina e controle se a montagem da mó ocorreu corretamente. Se for necessário, substitua a mó com outra original.



Toda vez que montar uma mó, realize as operações mostradas no parágrafo MONTAGEM DA MÓ.

## 21. REGULAÇÃO DA AFIADORA

### 21.1 ÂNGULOS DE AFIANÇA

- Depois de ter estabelecido o tipo de corrente que se irá afiar, identifique os ângulos de regulação (torno e braço) na tabela correntes (coluna C).



### 21.2 REGULAÇÃO DO ÂNGULO DE AFIANÇA SUPERIOR (FIG. 14-15)

- Solte a manopla M16.
- Gire o torno em sentido horário.
- Posicione a referência do torno, em correspondência com o ângulo desejado.
- Aparafuse novamente a manopla M16.



### 21.3 REGULAÇÃO DO ÂNGULO DE AFIANÇA SUPERIOR (FIG. 14-16)

- Solte a manopla M16.
- Gire o torno em sentido anti-horário.
- Posicione a referência do torno, em correspondência com o ângulo desejado.
- Aparafuse novamente a manopla M16.

### 21.4 REGULAÇÃO DO BATENTE DA CORRENTE (FIG. 17)

- Insira a corrente no torno.
- Faça o dente encostar no batente da corrente A18.
- Faça o perno P18 correr na própria sede, de modo a posicionar corretamente o batente A18 em relação ao dente.

### 21.5 POSICIONAMENTO DO DENTE (FIG. 17)

- Leve a mó sobre o dente a afiar, puxando o braço para baixo.
- Atue no puxador P18a, para mover a corrente, de modo que o talhante do dente toque a mó. Durante essa operação a corrente deve deslizar livremente sobre o torno, mas sem folga.
- Nesse ponto, levante o braço e ataraxe o puxador P18a, para avançar ainda mais o dente a afiar.

**Esse avanço corresponde à quantidade de material que será retirada do próprio dente.**

Maior é o desgaste do dente, e maior deverá ser esse avanço. Ao contrário, para dentes pouco desgastados, basta uma extração mínima.

- Atue no puxador P18b, para regular a profundidade da afiação do dente. A mó deve tocar verticalmente o fundo do dente.
- Quando encontrar a posição exata do dente, aperte a manilha de parada da corrente M19.

## 22. ADVERTÊNCIAS PARA A AFIANÇA



Durante estas operações, use os equipamentos de proteção individual.



- Todas as regulações devem ser feitas com o motor desligado e com a mó não em movimento.
- Em caso de choques ou batidas acidentais na mó durante a afiação, siga os procedimentos indicados no parágrafo **ADVERTÊNCIA SOBRE A MÓ**.
- É recomendável limpar a corrente antes de submetê-la à afiação.
- Para não carregar excessivamente o motor e para não danificar os dentes da corrente, retire quantidades mínimas de material e não se detenha por muito tempo sobre o mesmo dente para não correr o risco de queimar o cortante
- Afie todos os dentes do mesmo lado e depois, regulando o torno como indicado nos parágrafos anteriores, afie os dentes do lado oposto.
- Durante a afiação não use líquidos refrigerantes.

## 23. AFIANÇA DA CORRENTE (FIG. 18)

- Verifique se a manilha de aperto da morsa M19 está aparafusada e se a corrente está bloqueada.
- Acenda a máquina com o interruptor de acionamento I19 e, mantendo-o pressionado, realize a afiação do dente abaixando o braço-motor.
- Após a afiação, levante o braço, solte o interruptor e afrouxe a manilha M19.
- Faça a corrente deslizar para a frente para posicionar o próximo dente a afiar.
- Aperte novamente a alça M19 e faça novamente a afiação.

## 24. AFIANÇA DO DELIMITADOR (FIG. 19)

- Geralmente, após 2-3 afiações do dente, a profundidade do delimitador deve ser restabelecida. Para isso, é preciso retirar material do próprio delimitador, utilizando uma específica lixa plana (não fornecida com a máquina).
- Em seguida, verifique a correta profundidade do delimitador, utilizando a matriz com o perfil relativo ao tipo de corrente utilizada. Consulte também a tabela das correntes (coluna F).

## 25. PARADA E RETIRADA DE SERVIÇO

### 25.1 PARADA

Destaque a ficha do cabo de alimentação da tomada de corrente.

### 25.2 RETIRADA DE SERVIÇO

Ao final do serviço, desligue e limpe cuidadosamente o aparelho.

Coloque-o num local seco e protegido de poeira e umidade.

### 25.3 MANUTENÇÃO ORDINÁRIA



Antes de efetuar qualquer intervenção no aparelho, execute as operações descritas no parágrafo **PARADA**.

Intervalo de manutenção	Intervenção
Quando a mó alcançou um diâmetro mínimo de cerca de 85 mm (3.34 in)	Substitua a mó
40 horas	Limpe cuidadosamente a afiadora com um pano ou com uma escova. Não use ar comprimido.

### 25.4 MOVIMENTAÇÃO E TRANSPORTE

- caso se deva transportar o aparelho, remova-o da fixação, desmonte a mó e recoloque todas as peças em uma embalagem que as proteja dos choques.
- Pegue e levante a embalagem com cuidado, como o indicado na **fig. 20**.

### 25.5 DEMOLIÇÃO E ELIMINAÇÃO

A demolição do aparelho é executada somente por pessoal qualificado e em conformidade com a legislação vigente no país em que foi instalado.



O símbolo  (presente na placa de dados técnicos), indica que o produto não deve ser eliminado junto com o lixo doméstico. Para a eliminação, dirija-se a um centro autorizado ou ao seu revendedor.



Antes de sucatear o aparelho, torná-lo inutilizável (por exemplo cortando o cabo de alimentação) e tornar inofensivas as partes que possam constituir um perigo para crianças que usem o aparelho para as suas brincadeiras.

## 26. PROBLEMA, CAUSAS E SOLUÇÕES



Antes de efetuar qualquer intervenção no aparelho, execute as operações descritas no parágrafo **PARADA**.

- No caso em que não seja possível restabelecer o correto funcionamento do aparelho observando as indicações contidas na seguinte tabela, dirija-se a um **técnico especializado**.

Anomalia	Causa provável	Solução
Pressionando o interruptor, o aparelho não liga.	Ocorreu a ativação de um dos dispositivos de segurança do sistema ao qual é ligado o aparelho (fusível, interruptor diferencial, etc)	Restabeleça o dispositivo de proteção.
	O plugue do cabo de alimentação não está inserido corretamente.	Desligue o plugue e insira-o de modo correto.
O aparelho vibra de modo anormal.	O aparelho não está fixado corretamente.	Verifique a fixação e, se necessário, aperte corretamente os parafusos de fixação.
	O grupo morsa não está fixado corretamente na unidade de base.	Aperte corretamente a relativa manopla de regulação.
	A mó não está montada corretamente na própria sede no cubo.	Desmonte a mó, verifique a sua integridade e remonte-a de modo correto.

## INHALT

1. ALLGEMEINE SICHERHEITSHINWEISE FÜR ELEKTROWERKZEUGE .....	31
2. ALLGEMEINE INFORMATIONEN .....	32
3. GARANTIE .....	32
4. GEBRAUCH UND AUFBEWAHRUNG DIESER BEDIENUNGSANLEITUNGEN .....	32
5. BEGRIFFSERKLÄRUNGEN .....	32
6. SYMBOLE .....	33
7. TECHNISCHE DATEN .....	33
8. BAUTEILVERZEICHNIS (ABB. 1) .....	33
9. SICHERHEITSVORRICHTUNGEN .....	33
10. BESTIMMUNGSZWECK .....	33
11. AUSPACKEN .....	33
12. GRUNDAUSSTATTUNG (ABB. 2) .....	33
13. INSTALLATION .....	34
14. ANGABEN BEZÜGLICH DER KETTE .....	34
15. IDENTIFIZIERUNG DER KETTE .....	34
16. MONTAGE DER SCHLEIFSCHEIBE .....	34
17. BEFESTIGUNG DES SCHLEIFSCHEIBENSCHUTZES .....	34
18. STROMANSCHLUSS .....	35
19. INBETRIEBNAHME .....	35
20. PRÜFUNG DER SCHLEIFSCHEIBENMONTAGE .....	35
21. EINSTELLEN DER SCHLEIFMASCHINE .....	35
22. WICHTIGE SCHLEIFHINWEISE .....	35
23. SCHLEIFEN DER KETTE (ABB. 18) .....	35
24. SCHLEIFEN DES BEGRENZERS (ABB. 19) .....	36
25. AUSSCHALTEN UND LAGERN DES GERÄTS .....	36
26. BETRIEBSSTÖRUNGEN, URSACHEN UND ABHILFEN .....	36

## 1. ALLGEMEINE SICHERHEITSHINWEISE FÜR ELEKTROWERKZEUGE

Allgemeine Sicherheitshinweise für Elektrowerkzeuge



**WARNUNG** Lesen Sie alle Sicherheitshinweise, Anweisungen, Bebilderungen und technischen Daten, mit denen dieses Elektrowerkzeug versehen ist. Versäumnisse bei der Einhaltung der nachfolgenden Anweisungen können elektrischen Schlag, Brand und/oder schwere Verletzungen verursachen.

Bewahren Sie alle Sicherheitshinweise und Anweisungen für die Zukunft auf.

Der in den Sicherheitshinweisen verwendete Begriff „Elektrowerkzeug“ bezieht sich auf netzbetriebene Elektrowerkzeuge (mit Netzleitung) oder auf akkubetriebene Elektrowerkzeuge (ohne Netzleitung).

### 1) Arbeitsplatzsicherheit

- Halten Sie Ihren Arbeitsbereich sauber und gut beleuchtet. Unordnung oder unbeleuchtete Arbeitsbereiche können zu Unfällen führen.
- Arbeiten Sie mit dem Elektrowerkzeug nicht in explosionsgefährdeter Umgebung, in der sich brennbare Flüssigkeiten, Gase oder Stäube befinden. Elektrowerkzeuge erzeugen Funken, die den Staub oder die Dämpfe entzünden können.

- Halten Sie Kinder und andere Personen während der Benutzung des Elektrowerkzeugs fern. Bei Ablenkung können Sie die Kontrolle über das Elektrowerkzeug verlieren.

### 2) Elektrische Sicherheit

- Der Anschlussstecker des Elektrowerkzeugs muss in die Steckdose passen. Der Stecker darf in keiner Weise verändert werden. Verwenden Sie keine Adapterstecker gemeinsam mit schutzgeerdeten Elektrowerkzeugen. Unveränderte Stecker und passende Steckdosen verringern das Risiko eines elektrischen Schlages.
- Vermeiden Sie Körperkontakt mit geerdeten Oberflächen wie von Röhren, Heizungen, Herden und Kühlschränken. Es besteht ein erhöhtes Risiko durch elektrischen Schlag, wenn Ihr Körper geerdet ist.
- Halten Sie Elektrowerkzeuge von Regen oder Nässe fern. Das Eindringen von Wasser in ein Elektrowerkzeug erhöht das Risiko eines elektrischen Schlages.
- Zweckentfremden Sie die Anschlussleitung nicht, um das Elektrowerkzeug zu tragen, aufzuhängen oder um den Stecker aus der Steckdose zu ziehen. Halten Sie die Anschlussleitung fern von Hitze, Öl, scharfen Kanten oder sich bewegenden Teilen. Beschädigte oder verwickelte Anschlussleitungen erhöhen das Risiko eines elektrischen Schlages.
- Wenn Sie mit einem Elektrowerkzeug im Freien arbeiten, verwenden Sie nur Verlängerungsleitungen, die auch für den Außenbereich geeignet sind. Die Anwendung einer für den Außenbereich geeigneten Verlängerungsleitung verringert das Risiko eines elektrischen Schlages.
- Wenn der Betrieb des Elektrowerkzeugs in feuchter Umgebung nicht vermeidbar ist, verwenden Sie einen Fehlerstromschutzschalter. Der Einsatz eines Fehlerstromschutzschalters vermindert das Risiko eines elektrischen Schlages.

### 3) Sicherheit von Personen

- Seien Sie aufmerksam, achten Sie darauf, was Sie tun, und gehen Sie mit Vernunft an die Arbeit mit einem Elektrowerkzeug. Benutzen Sie kein Elektrowerkzeug, wenn Sie müde sind oder unter dem Einfluss von Drogen, Alkohol oder Medikamenten stehen. Ein Moment der Unachtsamkeit beim Gebrauch des Elektrowerkzeugs kann zu ernsthaften Verletzungen führen.
- Tragen Sie persönliche Schutzausrüstung und immer eine Schutzbrille. Das Tragen persönlicher Schutzausrüstung, wie Staubmaske, rutschfeste Sicherheitsschuhe, Schutzhelm oder Gehörschutz, je nach Art und Einsatz des Elektrowerkzeugs, verringert das Risiko von Verletzungen.
- Vermeiden Sie eine unbeabsichtigte Inbetriebnahme. Vergewissern Sie sich, dass das Elektrowerkzeug ausgeschaltet ist, bevor Sie es an die Stromversorgung und/oder den Akku anschließen, es aufnehmen oder tragen. Wenn Sie beim Tragen des Elektrowerkzeugs den Finger am Schalter haben oder das Elektrowerkzeug eingeschaltet an die Stromversorgung anschließen, kann dies zu Unfällen führen.
- Entfernen Sie Einstellwerkzeuge oder Schraubenschlüssel, bevor Sie das Elektrowerkzeug einschalten. Ein Werkzeug oder Schlüssel, der sich in einem drehenden Teil des Elektrowerkzeugs befindet, kann zu Verletzungen führen.
- Vermeiden Sie eine abnormale Körperhaltung. Sorgen Sie für einen sicheren Stand und halten Sie jederzeit das Gleichgewicht. Dadurch können Sie das Elektrowerkzeug in unerwarteten Situationen besser kontrollieren.

- f) Tragen Sie geeignete Kleidung. Tragen Sie keine weite Kleidung oder Schmuck. Halten Sie Haare und Kleidung fern von sich bewegenden Teilen. Lockere Kleidung, Schmuck oder lange Haare können von sich bewegenden Teilen erfasst werden.
- g) Wenn Staubabsaug- und -auffangeinrichtungen montiert werden können, sind diese anzuschließen und richtig zu verwenden. Verwendung einer Staubabsaugung kann Gefährdungen durch Staub verringern.
- h) Wiegen Sie sich nicht in falscher Sicherheit und setzen Sie sich nicht über die Sicherheitsregeln für Elektrowerkzeuge hinweg, auch wenn Sie nach vielfachem Gebrauch mit dem Elektrowerkzeug vertraut sind. Achtloses Handeln kann binnen Sekundenbruchteilen zu schweren Verletzungen führen.
- 4) Verwendung und Behandlung des Elektrowerkzeugs
- a) Überlasten Sie das Elektrowerkzeug nicht. Verwenden Sie für Ihre Arbeit das dafür bestimmte Elektrowerkzeug. Mit dem passenden Elektrowerkzeug arbeiten Sie besser und sicherer im angegebenen Leistungsbereich.
- b) Benutzen Sie kein Elektrowerkzeug, dessen Schalter defekt ist. Ein Elektrowerkzeug, das sich nicht mehr ein- oder ausschalten lässt, ist gefährlich und muss repariert werden.
- c) Ziehen Sie den Stecker aus der Steckdose und/oder entfernen Sie einen abnehmbaren Akku, bevor Sie Geräteeinstellungen vornehmen, Einsatzwerkzeugteile wechseln oder das Elektrowerkzeug weglegen. Diese Vorsichtsmaßnahme verhindert den unbeabsichtigten Start des Elektrowerkzeugs.
- d) Bewahren Sie unbenutzte Elektrowerkzeuge außerhalb der Reichweite von Kindern auf. Lassen Sie keine Personen das Elektrowerkzeug benutzen, die mit diesem nicht vertraut sind oder diese Anweisungen nicht gelesen haben. Elektrowerkzeuge sind gefährlich, wenn Sie von unerfahrenen Personen benutzt werden.
- e) Pflegen Sie Elektrowerkzeuge und Einsatzwerkzeug mit Sorgfalt. Kontrollieren Sie, ob bewegliche Teile einwandfrei funktionieren und nicht klemmen, ob Teile gebrochen oder so beschädigt sind, dass die Funktion des Elektrowerkzeugs beeinträchtigt ist. Lassen Sie beschädigte Teile vor dem Einsatz des Elektrowerkzeugs reparieren. Viele Unfälle haben ihre Ursache in schlecht gewarteten Elektrowerkzeugen.
- f) Halten Sie Schneidwerkzeuge scharf und sauber. Sorgfältig gepflegte Schneidwerkzeuge mit scharfen Schneidkanten verkleben sich weniger und sind leichter zu führen.
- g) Verwenden Sie Elektrowerkzeug, Einsatzwerkzeug, Einsatzwerkzeuge usw. entsprechend diesen Anweisungen. Berücksichtigen Sie dabei die Arbeitsbedingungen und die auszuführende Tätigkeit. Der Gebrauch von Elektrowerkzeugen für andere als die vorgesehenen Anwendungen kann zu gefährlichen Situationen führen.
- h) Halten Sie Griffe und Griffflächen trocken, sauber und frei von Öl und Fett. Rutschige Griffe und Griffflächen erlauben keine sichere Bedienung und Kontrolle des Elektrowerkzeugs in unvorhergesehenen Situationen.
- 5) Service
- a) Lassen Sie Ihr Elektrowerkzeug nur von qualifiziertem Fachpersonal und nur mit Original- Ersatzteilen reparieren. Damit wird sichergestellt, dass die Sicherheit des Elektrowerkzeugs erhalten bleibt.

### Warnung!!

**Die Schleifscheibendrehung nach dem Abstellen des Motors niemals mit den Händen anhalten.**

## 2. ALLGEMEINE INFORMATIONEN

Der Hersteller haftet nicht für Schäden und Verletzungen, die auf folgende Umstände zurückzuführen sind:

- Nichtbeachten des Inhalts dieser Bedienungsanleitungen.
- Von dem in Abschnitt "BESTIMMUNGSZWECK" angegebenen Gebrauch abweichender Gebrauch des Geräts.
- In Kontrast zu den geltenden Vorschriften bezüglich Sicherheit und Unfallverhütung am Arbeitsplatz stehender Gebrauch des Geräts.
- Falsche Installation
- Unzulängliche Wartung.
- Nicht vom Hersteller genehmigte Abänderungen oder Eingriffe am Gerät.
- Gebrauch von Nicht-Originalersatzteilen oder ungeeigneten Ersatzteilen.
- Nicht durch einen Fachtechniker durchgeführte Reparaturen.

## 3. GARANTIE

**Auf das Gerät wird die im Kaufland übliche Garantieleistung angewandt. Die Garantieleistungen können nur in Anspruch genommen werden, wenn dem defekten Gerät eine Kopie des Kaufbelegs (Rechnung oder Kassenbon) und die Produktverpackung (möglichst unversehrt) beigelegt werden.** In folgenden Fällen verfällt der Garantieanspruch:

- a) Wenn unerlaubte Eingriffe am Gerät durchgeführt wurden.
- b) Wenn das Gerät nicht wie in diesen Bedienungsanleitungen beschrieben verwendet wurde.
- c) Wenn am Gerät Nicht-Originalteile und/oder nicht vom Hersteller genehmigte Ausrüstungen oder Schleifscheiben montiert wurden.
- d) Wenn das Gerät an eine Stromquelle mit einer anderen Spannung oder Frequenz angeschlossen wurde, als auf dem Schild mit den technischen Daten angegeben.

Von der Garantie sind ausgeschlossen:

Alle dem Verschleiß ausgesetzten Organe und Bauteile (z. B. Schleifscheibe/Schleifstein, Motorkohlestifte, Schraubstock, elektrische Schalter und Einstellvorrichtungen/-knöpfe).

## 4. GEBRAUCH UND AUFBEWAHRUNG DIESER BEDIENUNGSANLEITUNGEN

Die in diesen Bedienungsanleitungen aufgeführten Eigenschaften und Daten dienen zu Orientierung. Der Hersteller behält sich das Recht vor, alle für notwendig gehaltenen Abänderungen am Gerät vorzunehmen.

Es ist verboten diese Bedienungsanleitungen ohne schriftliche Genehmigung des Herstellers auch nur auszugsweise zu reproduzieren.

Diese Bedienungsanleitungen stellen ein ergänzendes Teil des Geräts dar und müssen an einem geschützten Ort aufbewahrt werden, wo sie bei Bedarf schnell nachgeschlagen werden können.







Bei Beschädigung oder Verlust der Bedienungsanleitungen ist eine Kopie beim Vertragshändler oder bei einem zugelassenen Kundendienstcenter anzufordern.

Bei Weiterverkauf oder bei Weitergabe des Geräts an einen anderen Verwender sind diesem auch die Bedienungsanleitungen auszuhändigen.

## 5. BEGRIFFSERKLÄRUNGEN

**Fachtechniker:** Speziell zur Durchführung von außerordentlichen Wartungsarbeiten und Reparaturen am Gerät ausgebildeter Techniker, der normalerweise im Kundendienstcenter arbeitet.

## 6. SYMBOLE

	Dieses Symbol weist darauf hin, dass eine große Wahrscheinlichkeit von Personenschäden besteht, wenn die entsprechenden Vorschriften und Anleitungen nicht befolgt werden.
	Dieses Symbol weist darauf hin, dass beim Gebrauch des Geräts eine Schutzbrille aufzusetzen ist.
	Dieses Symbol weist darauf hin, dass beim Gebrauch des Geräts Schutzhandschuhe zu tragen sind.
	Dieses Symbol zeigt an, in welche Richtung sich das Werkzeug (Schleifscheibe) bei eingeschaltetem Gerät drehen muss.
	Vor der Verwendung der Maschine die Anweisungen lesen.
	Das Symbol (auf dem Schild mit den technischen Daten) weist darauf hin, dass das Produkt nicht mit dem Hausmüll entsorgt werden darf. Zum Entsorgen wenden Sie sich bitte an ein zugelassenes Service-Center oder Ihren Vertragshändler.

## 7. TECHNISCHE DATEN

Modell	Sharp Master
Spannung	230V~ 50Hz
Nennleistung	85W
Schleifscheibenmaße	Øaußen 105mm - Øinnen 22,2mm Dicken: 3,2mm
Höchstgeschwindigkeit Schleifscheibe	7000 min <sup>-1</sup>
Betriebsdauer	10 min
Schalldruckpegel	LpA=52,7dB(A) K=3dB(A)
Schalleistungspegel	LwA=65,7dB(A) K=3dB(A)
Pegel der auf den Griff übertragenen Vibrationen (*)	< 2,5 m/s <sup>2</sup>
Schleifbare Kettentypen	1/4" - .325" - 3/8" - .404"
Gewicht (komplette Maschine)	1,6 Kg (15,2 N)

(\*) - Die angegebenen Schwingungsgesamtwerte und die angegebenen Geräuschemissionswerte sind nach einem genormten Prüfverfahren gemessen worden und können zum Vergleich eines Elektrowerkzeugs mit einem anderen verwendet werden.

- Die angegebenen Schwingungsgesamtwerte und die angegebenen Geräuschemissionswerte können auch zu einer vorläufigen Einschätzung der Belastung verwendet werden..



### WARNUNG:

- Die Schwingungs- und Geräuschemissionen können während der tatsächlichen Benutzung des Elektrowerkzeugs von den Angabewerten abweichen, abhängig von der Art und Weise, in der das Elektrowerkzeug verwendet wird, insbesondere, welche Art von Werkstück bearbeitet wird;
- Versuchen Sie, die Belastung durch Vibrationen so gering wie möglich zu halten. Beispielhafte Maßnahmen zur Verringerung der Vibrationsbelastung sind das Tragen von Handschuhen beim Gebrauch des Werkzeugs und die Begrenzung der Arbeitszeit.
- Dabei sind alle Anteile des Betriebszyklus sind zu berücksichtigen (beispielsweise Zeiten, in denen das Elektrowerkzeug abgeschaltet ist, und solche, in denen es zwar eingeschaltet ist, aber ohne Belastung läuft).

## 8. BAUTEILVERZEICHNIS (ABB. 1)

- 1 Sockel
- 2 Armeinheit
- 3 Zwingeneinheit
- 4 Ketteneinspanngriff
- 5 Zwingenspannkopf
- 6 Kettenbacken
- 7 Einstellkugelgriff Kettenanschlag
- 8 Kettenanschlag
- 9 Armgriff
- 10 Schleifscheibenschutz
- 11 Schleifscheibe
- 12 Kugelgriff Schleiftiefeinstellung
- 13 Anlassschalter
- 14 Netzkabel
- 15 Datenschild

## 9. SICHERHEITSVORRICHTUNGEN

Das Gerät ist mit den nachfolgend aufgeführten Sicherheitsvorrichtungen ausgestattet:

- **Schleifscheibenschutz:** Schützt den Bediener vor sich eventuell während des Schleifvorgangs ablösenden Schleifscheibenteilen.

Diese Schutzvorrichtung muss immer montiert sein, wenn das Gerät verwendet wird.

Vor jedem Gebrauch sicherstellen, dass die Schutzvorrichtung in perfektem Zustand und korrekt angebracht ist.

Eventuelle Beschädigungen und/oder Risse beeinträchtigen die Sicherheit des Anwenders.

- **Schalter:** Die Maschine ist mit einem Momentschalter ausgestattet. Beim Loslassen des Schalters kehrt dieser automatisch in seine Ausgangsposition zurück. Daher kann die Maschine nur absichtlich eingeschaltet werden.

## 10. BESTIMMUNGSZWECK

Dieses Gerät ist eine elektrische Schleifmaschine für Motorsägeketten.

- Dieses Gerät ausschließlich zum Schleifen der in der Tabelle mit den technischen Daten aufgeführten Kettentypen verwenden.

- Das Gerät nicht als Trennschleifer oder zum Schleifen von anderen Gegenständen als die angegebenen Ketten verwenden.

- Das Gerät sicher an der Werkbank befestigen.

- Das Gerät ist nicht für den Einsatz in korrosiver oder explosiver Umgebung bestimmt.

- **Jeder andere Gebrauch ist als unsachgemäß zu betrachten.**

Der Hersteller haftet nicht für eventuelle Schäden, die auf einen unsachgemäßen oder falschen Gebrauch zurückzuführen sind.

## 11. AUSPACKEN

Die Schleifmaschine wird teilweise zusammengebaut geliefert.

## 12. GRUNDAUSSTATTUNG (ABB. 2)

- 1 - Schleifmaschine
- 2 - Schleifscheibe: Øaußen 105mm - Øinnen 22,2mm - Dicke 3,2mm
- 3 - Bedienungsanleitung
- 4 - Prüfschein
- 5 - Schraube 3,5mm x 9,5mm
- 6 - Schleifscheibenschutz
- 7 - Schleifschablone

### 13. INSTALLATION

#### ACHTUNG

Sicherstellen, dass das Gerät nicht auf der Höhe der Augen des Bedieners befestigt wird. Es wird die Installation in einer Höhe von zirka 1,2-1,3 m vom Boden empfohlen. Die Maschine kann an der Werkbank befestigt werden.

#### 13.1 BEFESTIGUNG AN DER WERKBANK (ABB. 3)

- 2 Schrauben M6 mit Unterlegscheiben und Muttern (nicht beige) in die Befestigungsbohrungen F4 einsetzen. Darauf achten, dass der Sockel korrekt auf der jeweiligen Arbeitsfläche angebracht wird, wie auf der Abbildung detailliert dargestellt, und die Einkerbungen am Unterteil bis zum Anschlag an den Arbeitsflächenrand annähern.

### 14. ANGABEN BEZÜGLICH DER KETTE

Die Kette muss vor dem Schleifen sorgfältig untersucht werden, um sicherzustellen, dass sie in einwandfreiem Zustand ist.

(Abb. 4) Die verschiedenen Teile des Zahns sind:





- 1 Oberteil
- 2 Unterer Schneidewinkel
- 3 Seitlicher Schneidewinkel
- 4 Schleifschlitz
- 5 Tiefenbegrenzer
- 6 Spitze
- 7 Ferse
- 8 Nietbohrung

(Abb. 5) Die verschiedenen Teile der Kette sind:

- 1 Verbindungsglied
- 2 Linker Zahn
- 3 Rechter Zahn
- 4 Antriebsglied (Schleppglied)
- 5 Niet

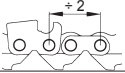
### 15. IDENTIFIZIERUNG DER KETTE

- Vor dem Schleifen ist zu überprüfen, um welchen Kettentyp es sich handelt. Auch die entsprechenden Einstellwinkel müssen bekannt sein. Diese Eigenschaften sind in den Bedienungsanleitungen der Motorsäge, mit der die Kette verwendet wird, oder in der Kettenverpackung angegeben.
- Normalerweise ist auf dem Schleppglied der Identifizierungscode der Kette angegeben.
- Die Kette kann auch unter Anwendung von Schablone und Lehre identifiziert werden.
- Auf den letzten Seiten dieser Bedienungsanleitungen befindet sich die KETTENVERZEICHNISSTABELLE. In den Spalten dieser Tabelle sind folgende Angaben aufgeführt:

<b>A</b>		Kettenteilung
<b>B</b>		Breite des Schleppglieds
<b>C</b>		Oberer Schleifwinkel (Zwingendrehung)
<b>F</b>		Tiefe des Begrenzers
<b>G</b>		Schleifscheibendicke

H		Schleifscheibencode
<b>I</b>		Codes Oregon-Ketten
<b>L</b>		Codes Windsor-Ketten
<b>M</b>		Codes SABRE/TSC/EXCEL-Ketten
<b>N</b>		Codes Carlton-Ketten
<b>O</b>		Codes Stihl-Ketten
<b>P</b>		Codes EM-Ketten

### 15.1 KETTENIDENTIFIZIERUNG MIT GERÄTEN (ABB. 6)

- a -Mit dem geeigneten Profil die Tiefe des Begrenzers bestimmen.
- b -Die Schablone an diese Seite anlegen und die KETTENTEILUNG bestimmen.
- c -Die Schablone an diese Seite anlegen und die Zahnlänge bestimmen.
- d -Die Breite des Schleppglieds kann mit einem geeigneten Messgerät (z.B. Lehre) bestimmt werden.

### 16. MONTAGE DER SCHLEIFSCHEIBE

#### 16.1 ÜBERPRÜFUNG DER SCHLEIFSCHEIBE (ABB. 7)

Die Schleifscheibe an der mittleren Öffnung festhalten. Leicht mit einem nicht aus Metall bestehenden Gegenstand an den Schleifscheibenrand schlagen (Abb. 7). Wenn ein nicht metallischer, sondern dumpfer Klang vernommen wird, könnte die Schleifscheibe beschädigt sein und sollte **nicht verwendet werden!**

#### 16.2 WICHTIGE HINWEISE BEZÜGLICH DER SCHLEIFSCHEIBE

- Die für den zu schleifenden Kettentyp geeignete Schleifscheibe verwenden; dazu die Kettentabelle am Ende dieser Bedienungsanleitungen nachschlagen.
- Die Schleifscheibe nicht unter Krafteinwirkung an der Nabe anbringen und den Durchmesser der Zentrierungsöffnung nicht ändern. Keine Schleifscheiben verwenden, die nicht perfekt passen.
- Zum Montieren der Schleifscheibe ausschließlich saubere und unbeschädigte Naben und Flansche verwenden.
- Sicherstellen, dass die Außendurchmesser von Nabe und Flansch identisch sind (Abb. 8).

#### 16.3 BEFESTIGUNG DER SCHLEIFSCHEIBE

- Die Schleifscheibe an der Nabe anbringen und perfekt zentrieren (Abb. 9).
- Die Unterlegscheibe R11 an der Nabe anbringen und perfekt zentrieren.
- Die Überwurfmutter G10 wie auf Abb. 8-9-10 dargestellt festschrauben.

**Bei der Montage des Flansches darauf achten, dass derselbe wie auf Abb. 8 dargestellt ausgerichtet wird.**



Eine Schleifscheibe mit zu stark festgezogenen Flansch kann während des Betriebs zerbrechen, was den Bediener gefährden kann.

### 17. BEFESTIGUNG DES SCHLEIFSCHEIBENSCHUTZES

- Den Schutz P13 am Arm anbringen (Abb. 11).
- Sicherstellen, dass der Keil L13 korrekt in dem Sitz S13 des Schutzes P13 eingesetzt wurde (Abb. 11).
- Sicherstellen, dass die beiden Kupplungszähne D14 korrekt am Rand des Armes eingerastet sind (Abb. 12).
- Die Schraube V13 in den entsprechenden Sitz schrauben,

um den Schutz P13 zu befestigen (Abb. 12).



Die Befestigungsschraube nicht zu stark festschrauben, um den Schutz nicht zu beschädigen.



## 18. STROMANSCHLUSS

- Sicherstellen, dass das Stromnetz, an das das Gerät angeschlossen wird, den auf dem Gerätschild mit den technischen Daten angegebenen Angaben entspricht.
- Die Speisespannung darf von den auf dem Schild angegebenen Werten nicht um mehr als  $\pm 5\%$  abweichen.
- Der Anschluss an das Stromnetz muss gemäß den im Verwendungsländ des Geräts geltenden gesetzlichen Vorschriften erfolgen.
- Die für das Gerät verwendete Steckdose muss mit einem Erdleiter und einer geeigneten Sicherung ausgerüstet sein und muss durch einen Differentialschutzschalter mit einer Empfindlichkeit nicht über 30 mA abgesichert sein.

## 19. INBETRIEBNAHME

- Den Stecker des Netzkabels in die Steckdose stecken.

### 19.1 BEDIENERPOSTEN (ABB. 13)

- Der Bediener muss sich frontal zur Maschine in einer solchen Position aufhalten, dass er den Arm korrekt greifen und den Schraubstock einstellen kann.

## 20. PRÜFUNG DER SCHLEIFSCHEIBENMONTAGE



Bei der Durchführung dieser Vorgänge die persönlichen Schutzausrüstungen verwenden.



Bei der Prüfung der Schleifscheibenmontage ist sicherzustellen, dass sich keine anderen Personen in der Nähe des Geräts aufhalten.

- Das Gerät einschalten, indem der Anlassschalter 1-2 Sekunden gedrückt wird und kontrollieren, dass die Schleifscheibe während der Verlangsamung weder seitlich noch in der Querrichtung oszilliert und keine anormalen Vibrationen erzeugt. Wenn diese Störungen auftreten, die Maschine nicht wieder einschalten und kontrollieren, dass die Schleifscheibe korrekt montiert wurde. Die Schleifscheibe gegebenenfalls durch eine andere Original-Schleifscheibe auswechseln.
- Die Maschine wieder einschalten, indem der Anlassschalter 30 Sekunden lang gedrückt wird: Dabei hat man sich seitlich der Drehebene der Schleifscheibe aufzuhalten und per Sichtkontrolle zu überprüfen, dass die Schleifscheibe weder seitlich noch in Querrichtung oszilliert und keine anormalen Vibrationen erzeugt. Wenn diese Störungen auftreten, die Maschine sofort anhalten und kontrollieren, dass die Schleifscheibe korrekt montiert wurde. Die Schleifscheibe gegebenenfalls durch eine andere Original-Schleifscheibe auswechseln.



Bei jedem Montieren einer Schleifscheibe sind die im Abschnitt MONTAGE DER SCHLEIFSCHEIBE enthaltenen Anleitungen zu befolgen.

## 21. EINSTELLEN DER SCHLEIFMASCHINE

### 21.1 SCHLEIFWINKEL

- Nachdem es geprüft wurde, welcher Kettentyp geschliffen werden soll, muss der Zwingeneinstellwinkel anhand der Kettentabelle (Spalte C) bestimmt werden.

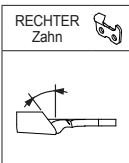

### 21.2 EINSTELLEN DES OBEREN SCHLEIFWINKELS (ABB. 14-15)

- Den Drehknopf M16 lockern.
- Die Zwinge im Uhrzeigersinn drehen.
- Die Bezugskerbe der Zwinge am gewünschten Winkel positionieren.
- Den Drehknopf M16 wieder festziehen.

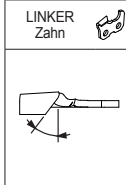

### 21.3 EINSTELLEN DES OBEREN SCHLEIFWINKELS (ABB. 14-16)

- Den Drehknopf M16 lockern.
- Die Zwinge gegen den Uhrzeigersinn drehen.
- Die Bezugskerbe der Zwinge am gewünschten Winkel positionieren.
- Den Drehknopf M16 wieder festziehen.

### 21.4 EINSTELLEN DES KETTENANSCHLAGS (ABB. 17)

- Die Kette in die Zwinge einfügen.
- Den Zahn gegen den Kettenanschlag A18 positionieren.
- Den Stift P18 in seinem Sitz verschieben, um den Anschlag A18 korrekt bezüglich des Zahns auszurichten.

### 21.5 POSITIONIEREN DES ZAHNS (ABB. 17)

- Die Schleifscheibe an den zu schleifenden Zahn bringen, indem der Arm nach unten gezogen wird.
- Auf den Kugelgriff P18a einwirken, um die Kette zu bewegen, bis die Schneidkante des Zahns die Schleifscheibe leicht berührt. Während dieses Vorgangs muss die Kette frei in der Zwinge gleiten können, darf aber kein Spiel aufweisen.
- Jetzt den Arm anheben und den Kugelgriff P18a festschrauben, um den zu schleifenden Zahn noch weiter nach vorne zu bewegen.

Diese Verstellung nach vorne entspricht der Materialmenge, die vom Zahn entfernt wird.

Je stärker die Zähne verschlissen sind, desto weiter müssen diese nach vorne verstellt werden. Umgekehrt reicht es bei wenig abgenutzten Zähnen aus, sehr wenig Material zu entfernen.

- Auf den Kugelgriff P18b einwirken, um die Schleiftiefe des Zahns einzustellen. Die Schleifscheibe muss den Zahnboden vertikal leicht berühren.
- Sobald die korrekte Zahnposition gefunden wurde, den Ketteneinspanngriff M19 festschrauben.

## 22. WICHTIGE SCHLEIFHINWEISE



Während des Schleifvorgangs sind die persönlichen Schutzausrüstungen zu verwenden.



- Alle Einstellungen müssen bei ausgeschaltetem Motor und stillstehender Schleifscheibe durchgeführt werden.

Bei unabsichtlichen Stößen oder Schlägen gegen die Schleifscheibe während des Schleifvorgangs hat man sich wie im Abschnitt WICHTIGE HINWEISE BEZÜGLICH DER SCHLEIFSCHEIBE beschrieben zu verhalten.

- Es wird empfohlen, die Kette vor dem Schleifen zu reinigen.
- Um den Motor nicht zu stark zu belasten und um die Kettenzähne nicht zu beschädigen, ist nur die notwendige Mindestmenge an Material zu entfernen und sich nicht lange an einem Zahn aufzuhalten, um die Schneidkante nicht zu verbrennen.
- Zuerst alle Zähne einer Seite schleifen und die Zwingen dann wie in den vorhergehenden Abschnitten beschrieben einstellen, um die Zähne der gegenüberliegenden Seite zu schleifen.
- Während des Schleifvorgangs keine Kühlmittel verwenden.

## 23. SCHLEIFEN DER KETTE (ABB. 18)

- Sicherstellen, dass der Einspanngriff der Zwingen M19 festgeschraubt ist und die Kette eingespannt ist.
- Das Gerät mittels des Anlassschalters 119 einschalten und diesen gedrückt halten. Den Zahn durch Absenken der Arm-Motor Einheit schleifen.

- Den Arm nach Abschluss des Schleifvorgangs anheben, den Anlassschalter loslassen und den Griff M19 lockern.
- Die Kette vorlaufen lassen, um den nächsten Zahn zu schleifen.
- Jetzt wieder mit dem Spanngriff M19 einspannen und den nächsten Zahn schleifen.

## 24. SCHLEIFEN DES BEGRENZERS (ABB. 19)

- Normalerweise muss die Tiefe des Begrenzers nach 2-3maligem Schleifen des Zahnes wiederhergestellt werden. Dazu muss mit einer geeigneten flachen Feile (nicht beigestelltes Werkzeug) Material vom Begrenzer abgetragen werden.
- Die korrekte Tiefe des Begrenzers mittels der Schablone mit dem für den verwendeten Kettentyp geeigneten Profil überprüfen. Dabei auch Bezug auf die Kettentabelle (Spalte F) nehmen.

## 25. AUSSCHALTEN UND LAGERN DES GERÄTS

### 25.1 AUSSCHALTEN

Den Netzstecker des Netzkabels aus der Steckdose ziehen.

### 25.2 LAGERUNG

Das Gerät nach dem Gebrauch vom Stromnetz trennen und sorgfältig reinigen.  
An einem trockenen Ort vor Staub und Feuchtigkeit geschützt aufbewahren.

### 25.3 ORDENTLICHE WARTUNG

 Vor der Durchführung jeglicher Wartungsarbeiten am Gerät sind die in Abschnitt AUSSCHALTEN beschriebenen Eingriffe durchzuführen.

Wartungsabstand	Wartungseingriff
Wenn die Schleifscheibe den Mindestdurchmesser von ca. 85 mm (3.34 in) erreicht hat	Die Schleifscheibe auswechseln.
40 Stunden	Die Schleifmaschine gründlich mit einem Tuch oder einer kleinen Bürste reinigen. Keine Druckluft verwenden.

### 25.4 HANDLING UND TRANSPORT

- Wenn das Gerät transportiert werden muss, ist es zu lösen. Die Schleifscheibe ausbauen und alle Teile derart verpacken, dass sie vor Stößen geschützt sind.
- Die Verpackung wie auf **Abb. 20** dargestellt vorsichtig greifen und heben.

### 25.5 ABBRUCH UND ENTSORGUNG

Das Gerät darf nur durch Fachpersonal zerlegt werden und bei der Entsorgung sind die im jeweiligen Anwendungsland geltenden Gesetze zu befolgen.



Das Symbol  (auf dem Schild mit den technischen Daten) weist darauf hin, dass das Produkt nicht mit dem Hausmüll entsorgt werden darf. Zum Entsorgen wenden Sie sich bitte an ein zugelassenes Service-Center oder Ihren Vertragshändler.

 Vor dem Verschrotten des Geräts ist es unbrauchbar zu machen, z. B. indem das Netzkabel abgeschnitten wird, und alle Teile, die eine Gefahr für mit dem Gerät spielende Kinder darstellen können, sind unschädlich zu machen.

## 26. BETRIEBSSTÖRUNGEN, URSACHEN UND ABHILFEN

 Vor der Durchführung jeglicher Arbeiten an dem Gerät sind die im Abschnitt AUSSCHALTEN beschriebenen Eingriffe durchzuführen.

- Falls es nicht gelingt, die Funktionstüchtigkeit des Geräts mittels der in der nachstehenden Tabelle enthaltenen Anleitungen wiederherzustellen, wenden Sie sich bitte an einen **Fachtechniker**.

Störung	Wahrscheinliche Ursache	Abhilfe
Beim Drücken des Schalters läuft das Gerät nicht an.	Eine der Schutzeinrichtungen (Sicherung, Differentialschalter, usw.) des Netzes, an das das Gerät angeschlossen ist, hat angesprochen.	Die Schutzeinrichtung rückstellen.
	Der Netzstecker wurde nicht korrekt in die Steckdose gesteckt.	Den Netzstecker korrekt in die Steckdose stecken.
Das Gerät vibriert unüblicherweise.	Das Gerät ist nicht korrekt befestigt.	Befestigung überprüfen und die Befestigungsschrauben gegebenenfalls korrekt festziehen.
	Die Zwingeneinheit ist nicht korrekt am Sockel befestigt.	Den entsprechenden Spanngriff korrekt festziehen.
	Die Schleifscheibe ist nicht korrekt in ihrem Sitz an der Nabe befestigt.	Die Schleifscheibe ausbauen und auf Beschädigungen überprüfen. Dann sie wieder korrekt montieren.

## INHOUDSOPGAVE

1. ALGEMENE VEILIGHEIDSWAARSCHUWINGEN BETREFFENDE HET ELEKTRISCHE APPARAAT .....	37
2. ALGEMENE INFORMATIE .....	38
3. GARANTIE .....	38
4. GEBRUIK EN BEWAREN VAN DE GEBRUIKSAANWIJZING .....	38
5. DEFINITIES .....	38
6. SYMBOLEN .....	39
7. TECHNISCHE GEGEVENS .....	39
8. BESCHRIJVING VAN DE ONDERDELEN (FIG. 1).....	39
9. VEILIGHEIDSVORZIENINGEN .....	39
10. GEBRUIKSBESTEMMING .....	39
11. UITPAKKEN.....	39
12. BASISUITRUSTING (FIG. 2).....	39
13. INSTALLATIE .....	40
14. INFORMATIE OVER DE KETTING .....	40
15. IDENTIFICATIE VAN DE KETTING .....	40
16. MONTAGE VAN DE SLIJPSTEEN .....	40
17. BEVESTIGING VAN DE SLIJPSTEENBESCHERMING.....	41
18. ELEKTRISCHE AANSLUITING .....	41
19. INWERKINGSTELLING.....	41
20. CONTROLE VAN DE MONTAGE VAN DE SLIJPSTEEN .....	41
21. AFSTELLING VAN DE SLIJPMACHINE.....	41
22. WAARSCHUWINGEN VOOR HET SLIJPEN .....	41
23. SLIJPEN VAN DE KETTING (FIG. 18) .....	42
24. SLIJPEN VAN DE DIEPTEBEGRENZER (FIG. 19).....	42
25. UITSCHAKELLEN EN OPBERGEN .....	42
26. STORINGEN, OORZAKEN EN OPLOSSINGEN .....	42

### 1. ALGEMENE VEILIGHEIDSWAARSCHUWINGEN BETREFFENDE HET ELEKTRISCHE APPARAAT



**WAARSCHUWING:** lees alle informatie over de veiligheid door, evenals de instructies, de afbeeldingen en de specificaties die bij dit apparaat worden geleverd. Het niet respecteren van alle ondervermelde instructies kan elektrische ontladingen, brand en/of ernstige letsels veroorzaken.

Bewaar alle waarschuwingen en de instructies voor toekomstig gebruik. De term "elektrisch apparaat" in de waarschuwingen verwijst naar het apparaat gevoed met stroom (via kabel) of gevoed met batterij (zonder kabel).

#### 1) Veiligheid van het werkgebied

- Zorg er voor dat het werkgebied schoon is en goed is verlicht. In wanordelijke of donkere werkgebieden komen vaker ongevallen voor.
- Gebruik geen elektrische apparaten in explosieve omgevingen, bijvoorbeeld in aanwezigheid van ontvlambare vloeistoffen, gassen of stoffen. Elektrische apparaten veroorzaken vonken die het stof of vluchtige ontwasemingen veroorzaken.

- Houd kinderen en personen uit de buurt wanneer het elektrische apparaat wordt gebruikt. Eventuele afleidingen kunnen controleverlies veroorzaken.

#### 2) Elektrische veiligheid

- De stekkers van de apparaten moeten geschikt zijn voor de stopcontacten. Wijzig nooit de stekker. Gebruik geen adapters voor stekkers met elektrische apparaten voorzien van aarding. Ongewijzigde stekkers en geschikte stopcontacten verminderen het risico voor elektrische schokken.
  - Vermijd contact van het lichaam met oppervlakken voorzien van aarding zoals bijv. leidingen, radiatoren, fornuizen, koelkasten. Als het lichaam in aanraking komt met oppervlakken voorzien van aarding, is er een groter risico aanwezig voor elektrische schokken.
  - Stel het elektrische apparaat niet bloot aan regen of vochtigheid. Het binnendringen van water in het apparaat vergroot het risico voor elektrische schokken.
  - Behandel de kabel op correcte wijze. Gebruik de kabel nooit om het elektrische apparaat te transporteren, los te koppelen of er aan te trekken. Houd de kabel uit de buurt van warmtebronnen, olie, scherpe randen of bewegende delen. Beschadigde of verwarde draden vergroten het risico voor elektrische schokken.
  - Wanneer het elektrische apparaat buiten wordt gebruikt, moet een verlengdraad gebruikt worden die geschikt is voor gebruik buitenshuis. Het gebruik van een kabel die geschikt is voor gebruik buitenshuis vermindert het risico voor elektrische schokken.
  - Als het gebruik van het toestel in een vochtige omgeving onvermijdbaar is, moet een voeding gebruikt worden die wordt beschermd door een reststroomapparaat (RCD – Residual current device). Het gebruik van een reststroomapparaat vermindert het risico voor elektrische schokken.
- OPMERKING: de term "reststroomapparaat (RCD)" kan vervangen worden door de term "verliesstroomschakelaar (GFCI)" of "aardlekschakelaar (ELCB)".

#### 3) Persoonlijke veiligheid

- Blijf alert, let altijd op voor wat u aan het doen bent, en gebruik uw gezond verstand wanneer het elektrische apparaat wordt gebruikt. Gebruik het apparaat niet wanneer u moe bent of onder invloed bent van drugs, alcohol of geneesmiddelen. Een moment van afleiding tijdens het gebruik van het apparaat kan leiden tot ernstige persoonlijke letsels.
- Draag persoonlijke beschermingsmiddelen. Draag altijd een veiligheidsbril. Beschermingsmiddelen zoals stofmaskers, veiligheidschoenen met antislipbescherming, helmen of gehoorbeschermingen die in geschikte omstandigheden worden gebruikt, verminderen het risico voor persoonlijke letsels.
- Vermijd onvrijwillige start. Controleer dat de schakelaar in positie staat voordat het apparaat wordt aangesloten op de elektrische voeding en/of op de batterij, voordat het wordt getransporteerd of verplaatst. Het apparaat verplaatsen terwijl de vinger op de schakelaar wordt gehouden of een apparaat voeden met de schakelaar in positie "on" vergroot het risico voor ongevallen.
- Verwijder alle sleutels voor de afstelling voordat het apparaat wordt ingeschakeld. Een sleutel die aan een draaiend deel van het apparaat is gehaakt, kan ernstige persoonlijke letsels veroorzaken.
- Verlies uw evenwicht niet. Behoud altijd een veilige en evenwichtige positie. Op deze manier is een betere

- controle over het apparaat in onvoorziene situaties mogelijk.
- f) Draag geschikte kleding. Draag geen wijde kleding of juwelen. Houd het haar en de kleding uit de buurt van de bewegende delen. Wijde kleding, juwelen en lang haar kunnen vastraken in de bewegende delen.
- g) Als de apparaten zijn voorzien voor de aansluiting op afzuig- en opvangsystemen van het stof moet gecontroleerd worden dat deze correct zijn aangesloten en worden gebruikt. Het gebruik van systemen voor het opvangen van het stof kan gevaar verminderen afkomstig van het stof zelf.
- h) Laat de vertrouwdheid dankzij veelvuldig gebruik van het apparaat niet leiden tot het negeren van de relatieve veiligheidsprincipes. Onvoorzichtig of onzorgvuldig handelen kan in een fractie van een seconde ernstige letsels veroorzaken.
- 4) Gebruik en onderhoud van het elektrische apparaat
- a) Forceer het elektrische apparaat niet. Gebruik het geschikte apparaat voor de gewenste toepassing. Het geschikte elektrische apparaat zal de werkzaamheden beter en veiliger uitvoeren aan de bedrijfssnelheid waarvoor het is ontworpen.
- b) Gebruik het elektrische toestel niet als de schakelaar niet in staat is om het in en uit te schakelen. Elk elektrisch apparaat dat niet kan gecontroleerd worden met de schakelaar is gevaarlijk, en moet hersteld worden.
- c) Koppel de stekker van de elektrische voeding los en/of verwijder de batterij, indien verwijderbaar, uit het apparaat voordat eender welke afstelling wordt uitgevoerd, een accessoire wordt gewisseld, of het apparaat wordt opgeborgen. Deze preventieve veiligheidsmaatregelen verminderen het risico voor een toevallige inschakeling van het apparaat.
- d) Bewaar ongebruikte elektrische apparaten buiten bereik van kinderen, en sta niet toe dat personen die het apparaat of deze aanwijzingen niet kennen, het apparaat zelf gaan gebruiken. Elektrische apparaten zijn gevaarlijk indien gebruikt door onervaren gebruikers.
- e) Voer het onderhoud uit van de elektrische apparatuur en van de accessoires. Controleer de aanwezigheid van eventuele slechte uitlijningen of vervormingen van de bewegende delen, breuken van de componenten, of eender welke conditie die de werking van het elektrische apparaat kan beïnvloeden. Als het apparaat is beschadigd, moet het hersteld worden voordat het opnieuw wordt gebruikt. Vele ongevallen zijn te wijten aan een slecht onderhoud van de apparaten.
- f) Houd snijgereedschappen altijd scherp en schoon. Snijgereedschappen die correct worden onderhouden met goed geslepen randen, zullen minder snel verbuigen en kunnen gemakkelijker gecontroleerd worden.
- g) Gebruik het elektrische apparaat, de accessoires, de gereedschapspunten enz. volgens deze aanwijzingen, en houd rekening met de werkomstandigheden en de uit te voeren werkzaamheden. Het gebruik van het elektrische apparaat voor andere werkzaamheden dan diegenen die zijn voorzien kan gevaarlijke situaties veroorzaken.
- h) Houd de handgrepen en de grijpvlakken droog, schoon, en vrij van olie en vet. Glibberige handgrepen en grijpvlakken staan geen veilig beheer en controle toe van het apparaat in onvoorziene omstandigheden.

## 5) Onderhoud

- a) Laat het onderhoud van het toestel uitvoeren door een gekwalificeerde technicus, die enkel identieke reserveonderdelen mag gebruiken. Dit zal de veiligheid van het apparaat garanderen.

### Opgelet!

**Stop het draaien van de slijpsteen nooit met uw handen, ook niet als u de motor uitgeschakeld heeft.**

## 2. ALGEMENE INFORMATIE

De fabrikant kan niet aansprakelijk gesteld worden voor schade die te wijten is aan:

- veronachtzaming van datgene wat in de gebruiksaanwijzing staat;
- gebruik van de machine voor andere doeleinden dan in de paragraaf "GEBRUIKSBESTEMMING" vermeld is;
- gebruik in strijd met de voorschriften op het gebied van de veiligheid en de preventie van arbeidsongevallen;
- onjuiste installatie;
- nalatigheden bij het voorgeschreven onderhoud;
- veranderingen of werkzaamheden waar de fabrikant geen toestemming voor heeft gegeven;
- gebruik van niet originele of niet geschikte reserveonderdelen;
- reparaties die niet uitgevoerd zijn door een vakman.

## 3. GARANTIE

**De geldigheid van de garantie op het product is zoals erkend in het land van verkoop. De aanspraak op garantie is alleen geldig indien vergezeld van een kopie van het aankoopbewijs (rekening of kassabon) en van de verpakking van het product (mogelijkerwijs intact).**

De garantie is ongeldig indien:

- a) er met de machine is geknoeid;
- b) de machine niet zoals voorgeschreven in deze gebruiksaanwijzing is gebruikt;
- c) op de machine geen originele en/of niet door de fabrikant goedgekeurde onderdelen, gereedschappen of slijpstenen zijn gemonteerd;
- d) de machine op een stroomnet op een andere spanning of een andere frequentie dan die op het typeplaatje van de machine vermeld is, is aangesloten.

De garantie geldt niet voor:

alle mechaniek en delen onderhevig aan slijtage (type slijpschijf/slijpsteen, koolborstels van de motoren, klem, elektrische knoppen en systemen, regelknoppen).

## 4. GEBRUIK EN BEWAREN VAN DE GEBRUIKSAANWIJZING

De in deze gebruiksaanwijzing verstrekte specificaties en gegevens zijn niet bindend. De fabrikant behoudt zich het recht voor om alle veranderingen die hij nodig acht aan de machine aan te brengen.

Het is verboden om deze publicatie geheel of gedeeltelijk te verveelvoudigen, zonder goedkeuring van de fabrikant.

De gebruiksaanwijzing hoort bij de machine en moet op een beschermde plaats bewaard worden, zodat de gebruiksaanwijzing indien nodig geraadpleegd kan worden. In geval van beschadiging of verlies kunt u bij uw verkoper of de erkende klantenservice een kopie aanvragen. Indien de machine doorverkocht wordt moet de gebruiksaanwijzing er ook altijd bij gevoegd worden.

## 5. DEFINITIES

**Vakman:** persoon, over het algemeen iemand van de servicedienst, die speciaal opgeleid is om buitengewone onderhoudsbeurten en reparaties aan de machine uit te voeren.

## 6. SYMBOLEN

	Dit symbool duidt op de mogelijkheid van ernstig letsel aan personen als de betreffende voorschriften en aanwijzingen niet in acht genomen worden.
	Dit symbool duidt erop dat er tijdens het gebruik van de machine een veiligheidsbril gedragen moet worden.
	Dit symbool duidt erop dat er tijdens het gebruik van de machine veiligheidshandschoenen gedragen moeten worden.
	Dit symbool geeft de richting aan waarin het gereedschap (slijpsteen) moet draaien als de machine in werking is
	Voor het gebruik van de machine de aanwijzingen aandachtig doorlezen.
	Het symbool (dat op het typeplaatje staat) geeft aan dat het product niet bij het gewone huisvuil weggegooid mag worden. Om de machine weg te gooien moet u zich tot een erkende instantie of uw verkoper wenden.

## 7. TECHNISCHE GEGEVENS

Model	Sharp Master
Spanning	230V~ 50Hz
Nominaal vermogen	85W
Slijpsteenafmetingen	Uitw. Ø 105 mm - inw. Ø 22,2 mm Dikte: 3,2mm
Max. snelheid van de slijpsteen	7000 min <sup>-1</sup>
Werkingstijd	10 min
Geluidsrukniveau	LpA = 52,7 dB(A) K = 3 dB(A)
Geluidsvermogeniveau	LwA = 65,7 dB(A) K = 3 dB(A)
Niveau van de op de handgreep overgedragen trillingen (*)	< 2,5 m/s <sup>2</sup>
Soorten kettingen die geslepen kunnen worden	1/4" - .325" - 3/8" - .404"
Gewicht (complete machine)	1,6 Kg (15,2 N)

(\*) - de verklaarde totale waarde van de trilling en de verklaarde waarde van de geluidsemisssies werden gemeten in overeenstemming met een standaard testmethode, en kan niet gebruikt worden om het ene instrument met het andere te vergelijken;

- de verklaarde totale waarde van de trilling en de verklaarde waarde van de geluidsemisssies kunnen ook gebruikt worden in een voorafgaande beoordeling van de blootstelling.



### WAARSCHUWING

- De trilling en de geluidsemisssie tijdens het effectieve gebruik van het elektrische apparaat kan variëren ten opzichte van de verklaarde waarden op basis van de gebruikswijze van het apparaat zelf, en, vooral, op basis van het type van materiaal dat wordt bewerkt;

- Probeer om de belastingen als gevolg van trillingen tot het minimum te beperken. Advies om de trillingen te beperken: Draag handschoenen wanneer het apparaat wordt gebruikt, en gebruik het niet te lang. Op deze manier moeten alle componenten van de werkcyclus beschouwd worden (bv. de momenten dat het apparaat is uitgeschakeld, en de momenten dat het is ingeschakeld maar leeg functioneert).

## 8. BESCHRIJVING VAN DE ONDERDELEN (FIG. 1)

- 1 Onderstel
- 2 Armeenheid
- 3 Klemmenheid
- 4 Kettingblokkeerhendel
- 5 Klemblokkeerknop
- 6 Kettingklauwen
- 7 Regelknop kettingstop
- 8 Kettingstop
- 9 Armhandgreep
- 10 Slijpsteenbescherming
- 11 Slijpsteen
- 12 Regelknop slijpdiepte
- 13 Startschakelaar
- 14 Elektrisch snoer
- 15 Typeplaatje

## 9. VEILIGHEIDSVORZIENINGEN

De machine is uitgerust met de hieronder geïllustreerde veiligheidsvoorzieningen:

- **Slijpsteenbescherming:** beschermt de gebruiker tegen eventuele delen van de slijpsteen die tijdens het slijpen verwijderd kunnen worden.

Deze bescherming moet tijdens het gebruik van de machine altijd gemonteerd zijn.

Controleer vóór gebruik altijd of de bescherming in goede staat is en of hij goed gemonteerd is. Eventuele beschadigingen en/of barsten kunnen de veiligheid van de gebruiker in gevaar brengen.

- **Schakelaar:** de machine is uitgerust met een veiligheidsschakelaar met tijdelijke bediening; als de schakelaar losgelaten wordt gaat hij automatisch weer in de stand "open" staan. Dit betekent dat de machine altijd bewust in werking gesteld moet worden.

## 10. GEBRUIKSBESTEMMING

Deze machine is een elektrische slijpmachine voor zaagkettingen die voor motorzagen gebruikt worden.

- Gebruik de machine uitsluitend voor de soorten kettingen die in de tabel met de technische gegevens staan.

- Gebruik de machine niet om te zagen of om andere voorwerpen dan de voorgeschreven kettingen te slijpen.

- Bevestig de machine stevig op de werkbank.

- De machine is niet bestemd voor gebruik in omgevingen waar corrosieve of explosieve dampen zijn.

- **Elk ander gebruik dient als oneigenlijk beschouwd te worden.**

De fabrikant kan niet aansprakelijk gesteld worden voor eventuele schade die te wijten is aan oneigenlijk of onjuist gebruik.

## 11. UITPAKKEN

De slijpmachine wordt gedeeltelijk gemonteerd geleverd.

## 12. BASISUITRUSTING (FIG. 2)

- 1 - Slijpmachine
- 2 - Slijpsteen: uitw. Ø105 mm - inw. Ø22,2 mm - Dikte: 3,2 mm
- 3 - Gebruiksaanwijzing
- 4 - Testkartonnetje
- 5 - Schroef 3,5 mm x 9,5 mm
- 6 - Slijpsteenbescherming
- 7 - Slijpsjabloon

### 13. INSTALLATIE

#### ATTENTIE

Verzeker u ervan dat de machine niet op ooghoogte van de gebruiker wordt bevestigd. Het wordt geadviseerd om de machine op een maximum hoogte van ongeveer 1,2 - 1,3 m van de vloer te monteren.

De machine kan op de werkbank gemonteerd worden.

#### 13.1 MONTAGE OP DE WERKBANK (FIG. 3)

- Bevestiging van het onderstel (fig. 3): gebruik 2 schroeven M6 compleet met onderlegplaatjes en moeren (materiaal dat niet meegeleverd is) en doe deze in de bevestigingsgaten F4. Let op dat u het onderstel op de werkbank plaatst zoals in detail getoond door het onderste gedeelte volledig tegen de rand van de werkbank aan te duwen.

### 14. INFORMATIE OVER DE KETTING

De ketting moet vóór het slijpen eerst volledig geïnspecteerd worden om te controleren of hij in goede staat is.

#### (fig. 4) Tanddelen:

- 1 Bovenkant
- 2 Bovenste snijhoek
- 3 Zijdelingse snijhoek
- 4 Slijpinking
- 5 Dieptebegrenzer
- 6 Punt
- 7 Hiel
- 8 Klinknagelgat



#### (fig. 5) Kettingdelen:

- 1 Verbindingsschakel
- 2 Linkertand
- 3 Rechtertand
- 4 Aandrijfschakel (trekschakel)
- 5 Klinknagel

### 15. IDENTIFICATIE VAN DE KETTING

- Voordat u met het slijpen begint moet u het kettingtype en de betreffende stelhoeken weten. Deze kenmerken staan in de gebruiksaanwijzing van de motorzaag waar de ketting op gemonteerd is of op de verpakking van de ketting.
- Over het algemeen staat de identificatiecode van de ketting op de aandrijfschakel.
- Het kettingtype kan ook door middel van instrumentmeting bepaald worden door een sjabloon en een schuifmaat te gebruiken.
- Raadpleeg de KETTINGTABEL die aan het einde van deze gebruiksaanwijzing vermeld is. De kolommen in deze tabel verstrekken de volgende gegevens:

	Kettingsteek
	Breedte van de aandrijfschakel
	Bovenste slijphoek (draaiing klem)

<b>F</b> 	Diepte van de begrenzer
<b>G</b> 	Slijpsteendikte
<b>H</b> 	Slijpsteencode
<b>I</b> Codes Oregon kettingen	
<b>L</b> Codes Windsor kettingen	
<b>M</b> Codes SABRET/TSC EXCEL kettingen	
<b>N</b> Codes Carlton kettingen	
<b>O</b> Codes Stihl kettingen	
<b>P</b> Codes EM kettingen	

### 15.1 INSTRUMENTMETING (FIG. 6)

- a - Meet de diepte van de begrenzer met een geschikte vorm op.
- b - Houd de sjabloon aan deze kant en meet de STEEK van de ketting op.
- c - Door de sjabloon aan deze kant te houden is het mogelijk om de lengte van de tand op te meten.
- d - De breedte van de aandrijfschakel kan met een geschikt instrument (bijv. een schuifmaat) vastgesteld worden.

### 16. MONTAGE VAN DE SLIJPSTEEN

#### 16.1 CONTROLE VAN DE SLIJPSTEEN (FIG. 7)

Hang de slijpsteen aan het middengat op. Sla met een niet-metalen voorwerp licht op de rand van de slijpsteen (fig. 7). Een niet-metalen geluid maar een dof klank betekent dat de slijpsteen beschadigd kan zijn: **gebruik de slijpsteen dan niet!**

#### 16.2 WAARSCHUWINGEN VOOR WAT BETREFT DE SLIJPSTEEN

- Gebruik een slijpsteen die geschikt is voor het kettingtype dat geslepen moet worden. Raadpleeg hiervoor de aan het einde van de handleiding bijgevoegde kettingtabel.
- Bij het plaatsen van een slijpsteen op de naaf mag u niets forceren en ook de diameter van het centreergat niet veranderen. Gebruik geen slijpstenen die niet goed passen.
- Gebruik voor de montage van de slijpsteen uitsluitend een schone, onbeschadigde naaf en flens.
- Verzeker u ervan dat de afmetingen van de uitwendige diameters van de naaf en van de flens exact hetzelfde zijn (fig. 8).

#### 16.3 BEVESTIGING VAN DE SLIJPSTEEN

- Plaats de slijpsteen en centreer hem perfect op de daarvoor bestemde plaats op de naaf (fig. 9).
- Plaats en centreer de sluitring R11 perfect op de naaf.
- Draai de klemring G10 weer aan zoals aangegeven op fig. 8-9-10.

**Let bijzonder goed op bij de montage van de flens die gedraaid moet zijn zoals aangegeven op fig. 8.** Een slijpsteen die met te strak aangehaalde flenzen geïnstalleerd is kan tijdens de werking breken en een gevaar voor de gebruiker vormen.



## 17. BEVESTIGING VAN DE SLIJPSTEENBESCHERMING

- Breng de afscherming P13 op de arm aan (fig. 11).
- Controleer of het lipje L13 goed in de opening S13 in de bescherming P13 gegaan is (fig. 11).
- Controleer of de twee klemtanden D14 op de juiste manier op de rand van de arm vastgekleefd zijn (fig. 12).
- Doe de schroef V13 in de daarvoor bestemde opening en draai hem aan om de bescherming P13 vast te zetten (fig. 12).



**Draai de bevestigingsschroef niet te strak aan om te voorkomen dat er barsten in de bescherming ontstaan.**



## 18. ELEKTRISCHE AANSLUITING

- Controleer of de voeding van de elektrische installatie overeenstemt met de waarden die op het typeplaatje vermeld zijn.
- De voedingsspanning mag niet met  $\pm 5\%$  afwijken van de op het typeplaatje vermelde spanning.
- De aansluiting op het elektriciteitsnet moet voorbereid worden volgens de voorschriften die gelden in het land waar de machine gebruikt wordt.
- Het stopcontact dat voor de machine gebruikt wordt moet voorzien zijn van een aardgeleider, een geschikte zekering en moet beveiligd zijn met een aardlekschakelaar met een gevoeligheid van niet meer dan 30 mA.

## 19. INWERKINGSTELLING

- Steek de stekker in het stopcontact.

### 19.1 POSITIE OPERATOR (FIG. 13)

- De operator moet zich vóór de machine bevinden, en moet een positie aannemen zodat de arm correct wordt gegrepen en de klem correct wordt afgesteld.

## 20. CONTROLE VAN DE MONTAGE VAN DE SLIJPSTEEN



Draag persoonlijke beschermingsmiddelen tijdens deze handeling.



Controleer tijdens het controleren van de montage van de slijpsteen of er zich geen andere personen in de buurt van de machine bevinden.

- Stel de machine in werking door de startschakelaar 1-2 seconden lang ingedrukt te houden en controleer of de slijpsteen tijdens het minderen van snelheid niet zijdelings of dwars schommelt en zodoende abnormale trillingen veroorzaakt. Indien dit wel het geval is moet u de machine niet opnieuw starten en controleren of de slijpsteen op de juiste manier gemonteerd is. Vervang de slijpsteen indien nodig door een andere originele slijpsteen.
  - Start de machine weer door de startschakelaar 30 seconden lang ingedrukt te houden: Ga ten opzichte van het draaivlak van de slijpsteen aan de zijkant staan, kijk nu goed en controleer visueel of de slijpsteen niet zijdelings of dwars schommelt en zodoende abnormale trillingen veroorzaakt. Indien dit wel het geval is moet u de machine onmiddellijk stoppen en controleren of de slijpsteen op de juiste manier gemonteerd is. Vervang de slijpsteen indien nodig door een andere originele slijpsteen.
- Elke keer als u een slijpsteen monteert moet u de handelingen die in de paragraaf MONTAGE VAN DE SLIJPSTEEN vermeld zijn uitvoeren.



## 21. AFSTELLING VAN DE SLIJMACHINE

### 21.1 SLIJPHOEKEN

- Nadat u het kettingtype dat u gaat slijpen vastgesteld heeft moet u de afstelhoek van de klem in de kettingtabel opzoeken (kolom C).

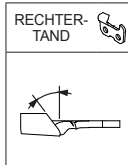

### 21.2 AFSTELLING VAN DE BOVENSTE SLIJPHOEK (FIG. 14-15)

- Draai de knop M16 los.
- Draai de klem met de klok mee.
- Zet de referentieinkeping van de klem op de gewenste hoek.
- Draai de knop M16 weer aan.

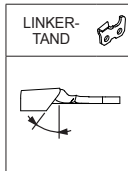

### 21.3 AFSTELLING VAN DE BOVENSTE SLIJPHOEK (FIG. 14-16)

- Draai de knop M16 los.
- Draai de klem tegen de klok in.
- Zet de referentieinkeping van de klem op de gewenste hoek.
- Draai de knop M16 weer aan.

### 21.4 AFSTELLING VAN DE KETTINGSTOP (FIG. 17)

- Doe de ketting in de klem.
- Breng de tand in de eindaanslag tegen de kettingstop A18.
- Laat de pen P18 in de betreffende opening schuiven om de kettingstop A18 op de juiste manier ten opzichte van de tand te plaatsen.

### 21.5 PLAATSING VAN DE TAND (FIG. 17)

- Zet de slijpsteen op de te slijpen tand door de arm naar beneden te trekken.
- Draai aan de knop P18a om de ketting te bewegen zodat het snijpunt van de tand de slijpsteen niet raakt. Tijdens deze handeling moet de ketting vrij op de klem lopen maar zonder speling.
- Doe de arm nu omhoog en draai de knop P18a aan om de te slijpen tand voorwaarts te bewegen.

**Deze voorwaartse beweging stemt overeen met de hoeveelheid materiaal die van de tand afgenomen zal worden.**

Hoe botter de tanden hoe groter deze voorwaartse beweging moet zijn. Voor niet erg botte tanden is daarentegen een minimale afname voldoende.

- Draai aan de knop P18b om de slijpdiepte van de tand af te stellen. De slijpsteen moet de onderkant van de tand verticaal net raken.
- Als de juiste stand van de tand gevonden is moet de blokkeerknop van de ketting M19 vastgezet worden.

## 22. WAARSCHUWINGEN VOOR HET SLIJPEN



Draag persoonlijke beschermingsmiddelen tijdens het slijpen.



- Alle afstellingen moeten met afgezette motor en met **niet** bewegende slijpsteen verricht worden.
- Ga in geval van slagen of toevallige stoten tijdens het slijpen tegen de slijpsteen te werk zoals aangegeven in paragraaf WAARSCHUWINGEN VOOR WAT BETREFT DE SLIJPSTEEN.

- Het wordt geadviseerd de ketting goed te reinigen, voordat u met het slijpen begint.
- Verwijder om de motor niet te zwaar te belasten en de tanden van de kettingen niet te beschadigen minimum hoeveelheden materiaal en blijf niet te lang op de dezelfde

tand aan het werk, anders loopt u het risico dat u de slijpkant verbrandt.

- Slijp alle tanden aan dezelfde kant en slijp daarna door de klem zoals aangegeven in de vorige paragrafen te verstellen, de tanden aan de andere kant.
- Gebruik tijdens het slijpen geen koelvoelstoffen.

**23. SLIJPEN VAN DE KETTING (FIG. 18)**

- Controleer of de hendel voor het vastzetten van de klem M19 aangedraaid is en de ketting vastgezet is.
- Zet de machine met de startschakelaar I19 aan, houd hem ingedrukt en slijp de tand door de arm-motoreenheid omlaag te doen.
- Doe de arm na het slijpen omhoog, laat de schakelaar los en zet de hendel M19 los.
- Laat de ketting naar voren bewegen om de volgende tand die geslepen moet worden te plaatsen.
- Zet de ketting weer met de hendel M19 vast en begin weer met slijpen.

**24. SLIJPEN VAN DE DIEPTEBEGRENZER (FIG. 19)**

- Normaal moet na 2-3 keer slijpen van de tand de diepte van de dieptebegrenzer hersteld worden. Om dit te doen moet er met een geschikte platte vijl (niet bij de machine geleverd) materiaal van de dieptebegrenzer zelf afgeslepen worden.
- Controleer daarna de juiste diepte van de begrenzer met behulp van de sjabloon met de vorm van het gebruikte kettingtype. Raadpleeg ook de kettingtabel (kolom F).

**25. UITSCHAKELLEN EN OPBERGEN**

**25.1 UITSCHAKELLEN**

Haal de stekker van de machine uit het stopcontact.

**25.2 OPBERGEN**

Haal de stekker na gebruik uit het stopcontact en maak de machine goed schoon. Berg de machine op een droge plaats en beschut tegen stof en vocht op.

**25.3 GEWOON ONDERHOUD**

 Alvorens werkzaamheden aan de machine uit te voeren moet u de handelingen die in de paragraaf **UITSCHAKELLEN** vermeld zijn uitvoeren.

Onderhoudstermijn	Onderhoudsingingreep
Als de slijpsteen een minimum diameter van ongeveer 85 mm (3,34 inch) bereikt heeft	Vervang de slijpsteen.
40 uur	Maak de slijpmachine met een doek of een borsteltje goed schoon. Gebruik geen perslucht.

**25.4 VERPLAATSEN EN TRANSPORT**

- Als de machine vervoerd moet worden moet u de machine verwijderen, de slijpsteen demonteren en alle onderdelen in een doos doen om ze te beschermen tegen stoten.
- Neem de verpakking vast en til ze zorgvuldig op zoals is aangeduid in **fig. 20**.

**25.5 ONTMANTELING EN VERWIJDERING**

De machine mag uitsluitend door vakmensen en in overeenstemming met de voorschriften die gelden in het land waar de machine geïnstalleerd is ontmanteld worden.



Het symbool  (dat op het typeplaatje staat) geeft aan dat het product niet bij het gewone huisvuil weggegooid mag worden. Om de machine weg te gooien moet u zich tot een erkende instantie of uw verkoper wenden.

 Alvorens de machine af te danken moet de machine onbruikbaar gemaakt worden (bijv. door het elektrische snoer door te knippen) en de delen die een gevaar kunnen vormen voor kinderen die met de machine kunnen gaan spelen onschadelijk te maken.

**26. STORINGEN, OORZAKEN EN OPLOSSINGEN**

 Alvorens werkzaamheden aan de machine uit te voeren moet u de handelingen die in de paragraaf **UITSCHAKELLEN** vermeld zijn uitvoeren.

- Indien het niet mogelijk is om de juiste werking van de machine te herstellen door de aanwijzingen die in deze tabel staan op te volgen moet u zich tot een **vakman** wenden.

Storing	Mogelijke oorzaak	Oplossing
Als er op de schakelaar gedrukt wordt start de machine niet.	Één van de veiligheidsvoorzieningen van de installatie waar de machine op aangesloten is (zekering, aardlekschakelaar enz.) is ingeschakeld.	Reset de veiligheidsvoorziening..
	De stekker zit niet goed in het stopcontact.	Haal de stekker uit het stopcontact en steek de stekker er goed in.
De machine trilt abnormaal.	De machine is niet goed bevestigd.	Controleer de bevestiging en draai indien nodig de bevestigingsschroeven goed aan.
	De klemeenheid is niet goed aan het onderstel bevestigd.	Zet de betreffende blokkeerhendel goed vast.
	De slijpsteen is niet goed op zijn plaats op de naaf gemonteerd.	Demonteer de slijpsteen, controleer of de slijpsteen ongeschonden is en monteer de slijpsteen weer op de juiste manier.

## SPIS TREŚCI

1. OGÓLNE OSTRZEŻENIA DOTYCZĄCE BEZPIECZEŃSTWA UŻYTKOWANIA ELEKTRONARZĘDZI .....	43
2. INFORMACJE OGÓLNE .....	44
3. GWARANCJA .....	44
4. UŻYCIE I PRZECHOWYWANIE INSTRUKCJI OBSŁUGI .....	44
5. DEFINICJE .....	44
6. SYMBOLE .....	45
7. DANE TECHNICZNE .....	45
8. IDENTYFIKACJA KOMPONENTÓW (RYS. 1) .....	45
9. URZĄDZENIA BEZPIECZEŃSTWA .....	45
10. PRZEZNACZENIE UŻYWANIA .....	45
11. ODPAKOWANIE .....	45
12. PODSTAWOWE WYPOSAŻENIE (RYS. 2) .....	45
13. MONTAŻ OSTRZARKI .....	46
14. INFORMACJE O ŁAŃCUCHU .....	46
15. IDENTYFIKACJA ŁAŃCUCHA .....	46
16. MONTAŻ ŚCIERNICY .....	46
17. MOCOWANIE OSŁONY ŚCIERNICY .....	46
18. PODŁĄCZENIE ELEKTRYCZNE .....	47
19. URUCHOMIENIE .....	47
20. SPRAWDZENIE MONTAŻU ŚCIERNICY .....	47
21. REGULACJA OSTRZARKI .....	47
22. OSTRZEŻENIA ODNOŚNIE OSTRZENIA .....	47
23. OSTRZENIE ŁAŃCUCHA (RYS. 18) .....	48
24. OSTRZENIE OGRANICZNIKA (RYS. 19) .....	48
25. WYŁĄCZENIE I ODSAWIENIE W STAN SPOCZYNKU .....	48
26. USTERKI, PRZYCZYNY I SPOSÓB USUWANIA .....	48

## 1. OGÓLNE OSTRZEŻENIA DOTYCZĄCE BEZPIECZEŃSTWA UŻYTKOWANIA ELEKTRONARZĘDZI



**OSTRZEŻENIE** Przeczytać wszystkie ostrzeżenia dotyczące bezpieczeństwa, instrukcje, informacje na ilustracjach i specyfikację dostarczone wraz z niniejszym elektronarzędziem. Nieprzestrzeganie podanych instrukcji wymienionych poniżej może prowadzić do porażenia prądem elektrycznym, pożaru i/lub poważnych obrażeń ciała.

Zachować wszystkie ostrzeżenia i instrukcje w celu późniejszego wykorzystania. Termin „elektronarzędzia” w ostrzeżeniach odnosi się do elektronarzędzi podłączonych (przewodem) do źródła zasilania lub elektronarzędzi akumulatorowych (beprzewodowych).

### 1) Bezpieczeństwo w miejscu pracy

- Zachować miejsce pracy w czystym i dobrze oświetlonym stanie. Brak schludności i słabe oświetlenie miejsc pracy zwiększa ryzyko wypadków.
- Nie obsługiwać elektronarzędzia w atmosferach wybuchowych, takich jak obecność palnych cieczy, gazów lub pyłu. Elektronarzędzia wytwarzają iskry, które mogą przyczynić się do zapłonu pyłu lub oparów.
- Podczas korzystania z elektronarzędzia dzieci i osoby trzecie powinny znajdować się w bezpiecznej odległości.

Rozproszenie uwagi może prowadzić do utraty kontroli nad elektronarzędziem.

### 2) Bezpieczeństwo elektryczne

- Wtyczki elektronarzędzi muszą być zgodne z gniazdami elektrycznymi. Nigdy nie modyfikować w żaden sposób wtyczki. Nigdy nie stosować żadnych przejściówek z uzmiemionym elektronarzędziem. Niemodyfikowane wtyczki i zgodne z nimi gniazda elektryczne zmniejszają ryzyko porażenia prądem elektrycznym.
- Unikać kontaktu ciała z uzmiemionymi powierzchniami, takimi jak rury, grzejniki, kuchenki i lodówki. Istnieje zwiększone ryzyko porażenia prądem elektrycznym w przypadku uziemienia ciała.
- Nie pozostawiać elektronarzędzi w miejscu narażonym na deszcz lub warunki wilgotne. Woda przedostająca się do wnętrza elektronarzędzia zwiększa ryzyko porażenia prądem elektrycznym.
- Nie doprowadzać do uszkodzenia przewodu. Nigdy nie nosić elektronarzędzia, trzymając za przewód ani nie ciągnąć za przewód, odłączając elektronarzędzie. Przewód nie może znajdować się w pobliżu źródła ciepła, oleju, ostrych krawędzi ani części ruchomych. Uszkodzone lub zgięte przewody zwiększają ryzyko porażenia prądem elektrycznym.
- W przypadku korzystania z elektronarzędzia na zewnątrz należy użyć przedłużacza przeznaczonego do użytku zewnętrznego. Korzystanie z takiego przedłużacza zmniejsza ryzyko porażenia prądem elektrycznym.
- W przypadku konieczności skorzystania z elektronarzędzia w zakurzonej przestrzeni zastosować urządzenie różnicowoprądowe (RCD). Zastosowanie urządzenia różnicowoprądowego zmniejsza ryzyko porażenia prądem elektrycznym. UWAGA Termin „urządzenie różnicowoprądowe” (RCD) można zamiennie stosować z „ziemnozwarciwo przerywaczem obwodu” (GFCI) lub „wyłącznikiem różnicowoprądowym” (ELCB).

### 3) Bezpieczeństwo osób

- Zachować uwagę podczas wykonywanej czynności i kierować się zdrowym rozsądkiem podczas obsługi elektronarzędzia. Nie korzystać z elektronarzędzia, będąc zmęczonym lub pod wpływem narkotyków, alkoholu lub leków. Moment nieuwagi podczas obsługi elektronarzędzi może prowadzić do poważnych obrażeń ciała.
- Stosować środki ochrony indywidualnej. Zawsze nosić ochronę oczu. Sprzęt ochronny, taki jak maska przeciwpyłowa, antypoślizgowe obuwie, kask lub ochrona słuchu użyte w odpowiednich warunkach zmniejszają ryzyko obrażeń ciała.
- Nie dopuszczać do niezamierzonego uruchomienia elektronarzędzia. Upewnić się, że wyłącznik został ustawiony w położeniu wyłącznika przed podłączeniem elektronarzędzia do źródła zasilania i/lub akumulatora, podnosząc je lub przenosząc w inne miejsce. Przenoszenie elektronarzędzi z palcem umieszczonym na wyłączniku lub podłączanie ich do źródła zasilania przy wyłączniku ustawionym w pozycji włączonej zwiększa ryzyko wypadków.
- Przed włączeniem elektronarzędzia usunąć klin nastawczy i klucz. Klucz lub klin pozostawione w pozycji zamocowanej w celu obracania części elektronarzędzia może prowadzić do obrażeń ciała.
- Nie sięgać elektronarzędziem za daleko. Zachować prawidłową postawę i równowagę przez cały czas użytkowania elektronarzędzia. Zapewnia to lepszą kontrolę nad elektronarzędziem w nieoczekiwanych sytuacjach.

- f) Ubiierać się prawidłowo. Nie nosić luźnych rzeczy ani biżuterii. Zachować bezpieczną odległość, aby nie dopuścić do wciągnięcia włosów lub odzieży przez części ruchome. Luźne rzeczy i biżuteria oraz niezwiązane włosy mogą zostać przechwycone przez części ruchome.
- g) Jeśli dane urządzenie zostały wyposażone w przyłącze do odciągania pyłu lub odpylacz, należy upewnić się, że zostały od właściwie podłączone. Korzystanie z odpylacza może zmniejszać ryzyko zagrożeń związanych z obecnością pyłu.
- h) Nie dopuścić do rutynowych działań wynikających z częstego użytkowania elektronarzędzia, powodujących pewność siebie i przyczyniających się do ignorowania zasad bezpieczeństwa. Nieostrożne działanie może prowadzić do poważnych obrażeń ciała w zaledwie ułamku sekundy.
- 4) Użytkowanie i konserwacja elektronarzędzia
- a) Nie doprowadzać do przeciążeń elektronarzędzia. Stosować wyłącznie właściwe elektronarzędzie zgodnie z jego przeznaczeniem. Prawidłowo dobrane elektronarzędzie do zadania zapewni lepsze i bezpieczniejsze jego wykonanie przy parametrach zgodnych z założeniami projektowymi.
- b) Nie stosować elektronarzędzia, którego wyłącznik nie włącza się i nie wyłącza się. Elektronarzędzie, którego nie można kontrolować przy użyciu wyłącznika, jest niebezpieczne i musi zostać przekazane do naprawy.
- c) Odłączyć wtyczkę od źródła zasilania i/lub odłączyć akumulator, o ile jest to możliwe, z elektronarzędzia przed przystąpieniem do jakichkolwiek prac regulacyjnych, wymiany akcesoriów lub przed jego odłożeniem do przechowywania. Takie zapobiegawcze środki bezpieczeństwa zmniejszają ryzyko przypadkowego uruchomienia elektronarzędzia.
- d) Przechowywać nieużywane elektronarzędzia poza zasięgiem dzieci i nie zezwalać żadnej osobie niezaznajomionej z ich obsługą lub z niniejszą instrukcją na ich obsługę. Elektronarzędzia są niebezpieczne w nieprzeszkolonych rękach.
- e) Konserwacja elektronarzędzi i akcesoriów. Sprawdzić części ruchome pod kątem zachowania osiowości i płynności pracy, uszkodzenia części lub innego warunki mogą wpływać na prawidłową pracę elektronarzędzia. W przypadku stwierdzenia uszkodzenia należy naprawić urządzenie przed jego ponownym użyciem. Niewłaściwa konserwacja elektronarzędzi jest przyczyną wielu wypadków.
- f) Utrzymywać narzędzia tnące w stanie dobre naostrzonym i czystym. Prawidłowo utrzymywane narzędzia tnące z dobrze naostrzonymi krawędziami tnącymi zmniejszają prawdopodobieństwo ich zacięcia, zapewniając lepszą kontrolę nad nimi podczas obsługi.
- g) Stosować elektronarzędzia, akcesoria, końcówki narzędzia itp. zgodnie z niniejszymi instrukcjami, uwzględniając warunki pracy i pracę, która ma zostać wykonana. Stosowanie elektronarzędzia do operacji niezgodnych z przeznaczeniem może prowadzić do niebezpiecznych sytuacji.
- h) Utrzymywać uchwyty i powierzchnie przeznaczone do trzymania w stanie suchym, czystym i wolnym od oleju i smaru. Śliskie uchwyty i powierzchnie przeznaczone do trzymania nie zapewniają bezpiecznego trzymania i kontroli nad narzędziem w nieoczekiwanych sytuacjach.
- 5) Serwis
- a) Elektronarzędzie może być serwisowane wyłącznie przez wykwalifikowane osoby przy wykorzystaniu

wyłącznie identycznych części zamiennych. Zgwarantuje to zachowanie bezpiecznego stanu elektronarzędzia.

### Uwaga!

**Nigdy nie zatrzymywać rękoma obrotów ściernicy, nawet po zgłoszeniu silnika.**

## 2. INFORMACJE OGÓLNE

Konstruktor nie jest odpowiedzialny za szkody wynikające z:

- nieprzestrzegania wskazań zawartych w instrukcji obsługi;
- używania ostrzarki niezgodnie z przeznaczeniem omówionym w paragrafie "PRZEZNACZENIE UŻYWANIA";
- używania niezgodnie z obowiązującymi normami bezpieczeństwa i zapobiegania wypadkom przy pracy;
- nie poprawnego zainstalowania;
- braku przewidzianej konserwacji;
- modyfikacji lub interwencji nie autoryzowanych przez Konstruktora;
- użycia części wymiennych nie oryginalnych lub nie poprawnych;
- napraw nie wykonanych przez Wyspecjalizowanego Technika.

## 3. GWARANCJA

**Ważność gwarancji na ostrzarkę jest ograniczona do kraju, w którym została sprzedana. Powołanie się na gwarancję jest uwzględniane wyłącznie pod warunkiem załączenia dokumentu nabycia (rachunku lub kwitu z kasy) wraz z opakowaniem produktu (w miarę możliwości nienaruszonym).**

Gwarancja traci swoją ważność, jeśli:

- a) na ostrzarcie dokonano samowolnej interwencji;
- b) użytkowanie ostrzarki nie było zgodne z przeznaczeniem omówionym w niniejszej instrukcji;
- c) na ostrzarcie zostały zamontowane części, detale czy ściernice nieoryginalne i/lub nie zatwierdzone do użytku przez Konstruktora;
- d) ostrzarkę podłączono do sieci o napięciu lub częstotliwości innym niż napięcie podane na tabliczce z danymi technicznymi urządzenia.

Gwarancja nie obejmuje:

wszystkich elementów i części zużywających się (taki jak ściernica/sprężyna, szcztok węglowe silników, imadło, przyciski elektryczne i urządzenia/gaiki regulacyjne).

## 4. UŻYCIEM I PRZECHOWYWANIE INSTRUKCJI OBSŁUGI

Charakterystyki i dane zawarte w niniejszej instrukcji mają charakter przybliżony. Konstruktor zastrzega sobie prawo wnoszenia do urządzenia wszystkich zmian, które uzna za stosowne.

Zabroniona jest reprodukcja bez autoryzacji Konstruktora jakiegokolwiek części niniejszej publikacji.

Instrukcja obsługi stanowi integralną część urządzenia i musi być przechowywana w bezpiecznym miejscu, tak aby można w razie potrzeby konsultować ją.

W przypadku uszkodzenia lub zgubienia instrukcji obsługi zamówić jej kopię u swojego sprzedawcy lub w autoryzowanym ośrodku serwisowym.

W przypadku odstąpienia ostrzarki innemu użytkownikowi, należy dołączyć także instrukcję obsługi.

## 5. DEFINICJE

**Technik Wyspecjalizowany:** osoba, zazwyczaj z ośrodka serwisowego, specjalnie przeszkolona do wykonywania interwencji konserwacji nadzwyczajnej i napraw ostrzarki.

## 6. SYMBOLE

	Ten symbol, wskazuje silną możliwość szkód na osobach, jeżeli nie będą przestrzegane odnoszące się przepisy i wskazania.
	Ten symbol, wskazuje, że podczas używania urządzenia należy nosić okulary ochronne.
	Ten symbol, wskazuje, że podczas używania urządzenia należy nosić rękawice ochronne.
	Ten symbol, wskazuje kierunek, w którym musi obracać się narzędzie (ściernica), gdy urządzenie pracuje.
	Przeczytać instrukcję przed użyciem maszyny.
	Symbol (znajdujący się na tabliczce danych technicznych), wskazuje, że produkt nie może być likwidowany razem z odpadami domowymi. Odnośnie likwidacji zwrócić się do autoryzowanego ośrodka lub do Waszego sprzedawcy.

## 7. DANE TECHNICZNE

Model	Sharp Master
Napięcie	230V~ 50Hz
Moc znamionowa	85W
Wymiary ściernic	Øzewn.105mm - Øwewn. 22,2mm Grubości: 3,2mm
Szybkość maksymalna ściernicy	7000 min <sup>-1</sup>
Czas funkcjonowania	10 min
Poziom ciśnienia akustycznego	LpA=52,7 dB(A) K=3 dB(A)
Poziom mocy akustycznej	LwA=65,7 dB(A) K=3 dB(A)
Poziom drgań przekazywanych na uchwyt (-)	< 2,5 m/s <sup>2</sup>
Typy przewidzianych łańcuchów	1/4" - .325" - 3/8" - .404"
Ciężar kompletnego urządzenia	1,6 Kg (15,2 N)

(\*) - deklarowana całkowita wartość drgań i deklarowana wartość poziomu emisji hałasu zostały zmierzone zgodnie ze standardową metodą testową i może być wykorzystywana do porównania jednego narzędzia z innym;  
- deklarowana całkowita wartość drgań i deklarowana wartość poziomu emisji hałasu mogą być również wykorzystane do wstępnej oceny narażenia.



### OSTRZEŻENIE!

- Drgania i poziom emisji hałasu podczas aktualnego użytkowania elektronarzędzia może się różnić do zadeklarowanych wartości w zależności od sposobu jego użycia, a przede wszystkich od rodzaju obrabianego przedmiotu.
- Starać się utrzymywać naprężenia spowodowane wibracjami na możliwie jak najniższym poziomie. Oto kilka przykładów pozwalających zredukować naprężenia: stosować rękawice podczas użytkowania urządzenia i ograniczyć czas działania. Postępując w powyższy sposób należy wziąć pod uwagę wszystkie komponenty biorące udział w cyklu działania (na przykład momenty w których urządzenie jest wyłączone, a także te podczas których choć jest włączone to pracuje na pusto).

## 8. IDENTYFIKACJA KOMPONENTÓW (RYS. 1)

- 1 Podstawa
- 2 Zespół ramienia
- 3 Zespół imadła
- 4 Uchwyt blokady łańcucha
- 5 Gałka blokady imadła
- 6 Szczęki łańcucha
- 7 Gałka regulacji zatrzymania łańcucha
- 8 Zatrzymanie łańcucha
- 9 Uchwyt ramienia
- 10 Osłona ściernicy
- 11 Ściernica
- 12 Pokrętko regulacji głębokości ostrzenia
- 13 Wyłącznik uruchamiania
- 14 Elektryczny kabel zasilania
- 15 Tabliczka danych technicznych

## 9. URZĄDZENIA BEZPIECZEŃSTWA

Urządzenie jest wyposażone w poniżej przedstawione urządzenia bezpieczeństwa:

- **Osłona ściernicy:** chroni operatora przed ewentualnymi kawałkami ściernicy, które mogą oderwać się podczas czynności ostrzenia. Ta ochrona musi być zawsze zamontowana, gdy używa się maszyny. Sprawdzić, przed każdym użyciem, czy osłona jest w poprawnym stanie i czy jest dobrze zamontowana. Ewentualne uszkodzenia i/lub pęknięcia mają zły wpływ na bezpieczeństwo operatora.
- **Wyłącznik:** maszyna jest wyposażona w wyłącznik uruchomienia typu chwilowego: gdy zostanie zwolniony, automatycznie powróci w pozycję "otwartą". To oznacza, że uruchomienie maszyny musi być zawsze typu dobrowolnego.

## 10. PRZEZNACZENIE UŻYWANIA

Niniejsze urządzenie to ostrzałka elektryczna do łańcuchów tnących używanych na piłach motorowych.

- Używać ostrzałkę wyłącznie do typów łańcucha przedstawionych w tabeli danych technicznych.
- Nie używać ostrzałki do przecinania czy ostrzenia przedmiotów innych niż przewidziane łańcuchy.
- Przymocować solidnie urządzenie do stołu warsztatowego.
- Nie posługiwać się ostrzałką w środowisku korozyjnym lub wybuchowym.
- **Każde inne używanie należy uznać za niewłaściwe.** Konstruktor nie ponosi odpowiedzialności za ewentualne szkody wynikające z niewłaściwego lub błędnego używania.

## 11. ODPAKOWANIE

Ostrzałka zostaje dostarczona częściowo zamontowana.

## 12. PODSTAWOWE WYPOSAŻENIE (RYS. 2)

- 1 - Ostrzałka
- 2 - Ściernica: Øz 105mm - Øw 22,2mm - Gr. 3,2mm
- 3 - Instrukcja obsługi
- 4 - Karton sprawdzenia
- 5 - Śruba 3,5mm x 9,5mm
- 6 - Osłona ściernicy
- 7 - Wzornik ostrzenia

### 13. MONTAŻ OSTRZARKI

#### UWAGA

Dopilnować, aby urządzenie nie zostało umocowane na poziomie oczu operatora. Zaleca się montaż na wysokości najwyżej około 1,2 - 1,3 m od poziomu podłoża.

Urządzenie może być umocowane do stołu warsztatowego.

#### 13.1 MOCOWANIE DO STOŁU WARSZTATOWEGO (RYS. 3)

- Użyć 2 śruby M6 wraz z podkładkami i nakrętkami (materiał nie na wyposażeniu), włożone w otwory mocowania F4. Uważać na umieszczenie podstawy na stole warsztatowym, tak jak przedstawione na szczegółowym rysunku, ustawiając kreski odniesienia części dolnej do brzoгу stołu warsztatowego.

### 14. INFORMACJE O ŁAŃCUCHU

Przed przystąpieniem do ostrzenia, łańcuch musi być kompletnie sprawdzony, aby upewnić się, że jest w dobrym stanie.

(Rys. 4) Części zęba są:

- 1 Część góna
- 2 Góny kąt cięcia
- 3 Boczny kąt cięcia
- 4 Głębokość ostrzenia
- 5 Ogranicznik głębokości
- 6 Końcówka
- 7 Obrzeże
- 8 Otwór nitu

(Rys. 5) Części łańcucha są:

- 1 Ogniu łączące
- 2 Ząb lewy
- 3 Ząb prawy
- 4 Ogniu prowadzące (wleczenia)
- 5 Nit

### 15. IDENTYFIKACJA ŁAŃCUCHA

- Przed rozpoczęciem ostrzenia, należy rozpoznać typ łańcucha i odnoszące się kąty regulacyjne. Te charakterystyki zawarte są w instrukcji obsługi piły motorowej, na której jest zamontowany łańcuch lub na opakowaniu łańcucha.



- Zazwyczaj, na ogniwie wleczenia, znajduje się kod identyfikacyjny łańcucha.

- Identyfikacja łańcucha może nastąpić także za pomocą pomiaru przyrządami pomiarowymi, używając wzornik i kaliber.

- Na końcu niniejszej instrukcji obsługi znajduje się TABELA SPISU ŁAŃCUCHÓW.

W kolumnach tej tabeli przedstawione są następujące dane:

	Skok łańcucha
	Szerokość ogniwa wleczenia
	Górny kąt ostrzenia (obróć imadła)
	Głębokość ogranicznika

	Grubość ściernicy
	Kod ściernicy
I Kody łańcuchów Oregon	
L Kody łańcuchów Windsor	
M Kody łańcuchów SABRET/TSC EXCEL	
N Kody łańcuchów Carlton	
O Kody łańcuchów Stihl	
P Kody łańcuchów EM	

### 15.1 POMIARY NARZĘDZIOWE (RYS. 6)

- a - używając odpowiedni profil, ustalić głębokość ogranicznika.
- b - przybliżając wzornik do tego boku, ustalić SKOK łańcucha.
- c - przybliżając wzornik do tego boku, jest możliwe ustalenie długości zęba.
- d - Szerokość ogniwa wleczenia, można wymierzyć za pomocą odpowiedniego przyrządu (np. kaliber).

### 16. MONTAŻ ŚCIERNICY

#### 16.1 SPRAWDZENIE ŚCIERNICY (RYS. 7)

Unieść ściernicę zawieszoną za środkowy otwór. Uderzać delikatnie o brzeg ściernicy niemetalowym przedmiotem (Rys. 7). Jeżeli słycać metalowy głuchy odgłos, znaczy to, że ściernica może być uszkodzona: nie używać jej!

#### 16.2 OSTRZEŻENIA DOTYCZĄCE ŚCIERNICY

- stosować ściernicę odpowiadającą typowi łańcucha do ostrzenia, konsultując tabelę łańcuchów załączoną na końcu instrukcji obsługi.
- nie należy wstawiać ściernicy w piastę na siłę, ani modyfikować średnicy otworu centrowania. Unikać stosowania ściernic, które nie pasują dokładnie.
- do montażu ściernicy stosować wyłącznie piasty i kołnierze czyste i nie uszkodzone.
- sprawdzić, czy wielkości średnic zewnętrznych piasty i kołnierza są identyczne (Rys. 8).

#### 16.3 MOCOWANIE ŚCIERNICY

- Włożyć i wycentrować dokładnie ściernicę w odpowiednim gnieździe na piaście (Rys. 9).
- Włożyć i dokładnie wyśrodkować podkładkę R11 na piaście.
- Dokręcić tuleję G10, tak jak wskazane na Rys. 8-9-10.

**Przy montażu kołnierza, zwracać uwagę, aby był skierowany tak jak wskazane na Rys. 8.**

**Ściernica zainstalowana ze zbyt dociśniętymi kołnierzami może połamać się podczas eksploatacji, co grozi niebezpieczeństwem dla operatora.**

### 17. MOCOWANIE OSŁONY ŚCIERNICY

- Włożyć osłonę p13 na ramię (Rys. 11).
- Sprawdzić, czy wpust L13 jest poprawnie włożony w gniazdo S13 ochrony P13 (Rys. 11).
- Sprawdzić, czy dwa zęby zaczepu D14, są poprawnie zaczepione na brzegu ramienia (Rys. 12).
- Włożyć i dokręcić śrubę V13 w odpowiednie gniazdo, aby umocować osłonę P13 (Rys. 12).

**! Nie dokręcać za silnie śruby mocującej, aby nie spowodować pęknięcia osłony.**

## 18. PODŁĄCZENIE ELEKTRYCZNE

- Sprawdzić, czy wartości zasilanie instalacji elektrycznej są zgodne z wartościami przedstawionymi na tabliczce danych technicznych.
- Napięcie zasilania nie może różnić się od napięcia przedstawionego na tabliczce, o  $\pm 5\%$ .
- Połączenie do sieci elektrycznej musi być wykonane zgodnie z normami obowiązującymi w kraju, w którym urządzenie będzie używane.
- Gniazdko prądu stosowane do urządzenia musi być wyposażone w uziemienie, w odpowiedni bezpiecznik topikowy i musi być zabezpieczone przez wyłącznik magneto-termiczny różnicowy o czułości nie przekraczającej 30 mA.

## 19. URUCHOMIENIE

- Włożyć wtyczkę kabla zasilania w gniazdko prądu.

### 19.1 STANOWISKO OPERATORA (RYS. 13)

- Operator musi stać przodem do urządzenia i utrzymywać pozycję, która umożliwi prawidłowy chwyt ramienia i regulację imadła.

## 20. SPRAWDZENIE MONTAŻU ŚCIERNICY



Podczas tych operacji nosić środki ochrony indywidualnej.



Podczas operacji sprawdzanie montażu ściernicy upewnić się, czy w pobliżu urządzenia nie ma innych osób.

- Uruchomić maszynę trzymając przyciśnięty przez 1-2 sekundy wyłącznik uruchamiania i kontrolować, czy podczas zwalniania ściernica nie drga bocznie lub poprzecznie powodując anomalne wibracje. Jeżeli to nastąpi nie uruchamiać maszyny i kontrolować, czy montaż ściernicy nastąpił poprawnie. Jeżeli konieczne wymienić ściernicę na inną oryginalną.
- Włączyć ponownie maszynę trzymając naciśnięty przycisk uruchamiania przez 30 sekund: stanąć w pozycji bocznej w odniesieniu do stołu obrotowego ściernicy i sprawdzać wizualnie, czy mola nie drga bocznie ani poprzecznie powodując anomalne wibracje. Jeżeli to nastąpi zatrzymać natychmiast maszynę i kontrolować czy montaż ściernicy nastąpił poprawnie. Jeżeli konieczne wymienić ściernicę na inną oryginalną.



Za każdym razem, gdy montuje się ściernicę, wykonywać operacje przedstawione w paragrafie MONTAŻ ŚCIERNICY.

## 21. REGULACJA OSTRZARKI

### 21.1 KĄTY OSTRZENIA

- Po ustaleniu typu łańcucha, który będzie ostrzony, należy wyróżnić kąt regulacji imadła, na tabeli łańcuchów (kolumna C).

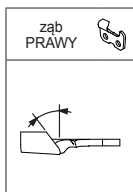

### 21.2 REGULACJA GÓRNEGO KĄTA OSTRZENIA (RYS. 14-15)

- Rozluźnić gałkę M16.
- Obrócić imadło w kierunku zgodnym z ruchem wskazówek.
- Ustawić kreskę odniesienia imadła, tak aby odpowiadała wymaganemu kątowi.
- Dokręcić gałkę M16.

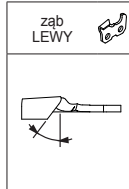

### 21.3 REGULACJA GÓRNEGO KĄTA OSTRZENIA (RYS. 14-16)

- Rozluźnić gałkę M16
- Obracać imadło w kierunku odwrotnym do ruchu wskazówek zegara.
- Ustawić kreskę odniesienia imadła, tak aby odpowiadało wymaganemu kątowi.
- Dokręcić gałkę M16

### 21.4 REGULACJA ZATRZYMANIA ŁAŃCUCHA (RYS. 17)

- Umieścić łańcuch w imadle.
- Doprowadzić ząb blisko do zatrzymania łańcucha A18.
- Przesunąć sworzeń P18 w swoim gnieździe, tak aby ustawić poprawnie zatrzymanie A18 w odniesieniu do zęba.

### 21.5 USTAWIENIA ZĘBA (RYS. 17)

- Doprowadzić ściernicę na ząb do ostrzenia, pociągając ramię do dołu.
- Oddziaływać na gałkę P18a, aby poruszać łańcuch, w taki sposób by ząb tnący z lekka dotknął ściernicy. Podczas tej czynności łańcuch musi przesuwać się swobodnie na imadle, ale bez luzu.
- W tym miejscu, podnieść ramię i dokręcić gałkę P18a, aby dokonać dodatkowego posuwu zęba do ostrzenia.

**Ten posuw, odpowiada ilości materiału, który zostanie usunięty na tym samym zębie.**

Im większe jest zużycie zębów, tym większy będzie musiał być ten posuw. I odwrotnie, dla zębów mało zużytych, wystarczające jest minimalne usunięcie materiału.

- Za pomocą gałki P18b, należy regulować głębokość ostrzenia zęba. Ściernica powinna lekko dotykać pionowo dół zęba.
- Gdy została znaleziona dokładna pozycja zęba, dokręcić uchwyt blokady łańcucha M19.

## 22. OSTRZEŻENIA ODNOŚNIE OSTRZENIA



Podczas wykonywania czynności stosować sprzęt ochrony osobistej



- Wszystkie regulacje, muszą być wykonane przy wyłączonym silniku i ze ściernicą nie będącą w ruchu.
- W razie przypadkowego uderzenia lub zderzenia ze ściernicą podczas ostrzenia, należy postępować jak w paragrafie OSTRZEŻENIA ODNOŚNIE ŚCIERNICY.
- Przed rozpoczęciem ostrzenia zaleca się oczyszczenie łańcucha.
- Aby nie obciążać zbyt silnika i nie uszkodzić zębów łańcucha należy usuwać minimalne ilości materiału i nie zatrzymywać się zbyt długo na tym samym zębie, aby nie uszkodzić krawędzi tnącej
- Najpierw naostrzyć wszystkie zęby tego samego boku i potem, regulując imadło, tak jak wskazane w poprzednim paragrafie, ostrzyć zęby boku przeciwnego.
- Podczas ostrzenia nie używać cieczy chłodzących.

### 23. OSTRZENIE ŁAŃCUCHA (RYS. 18)

- Sprawdzić, czy gałka zacisku imadła M19 jest dokręcona i łańcuch zablokowany.
- Włączyć maszynę za pomocą wyłącznika uruchamiania I19 i trzymając przyciśnięty, przystąpić do ostrzenia zęba opuszczając ramię-silnik.
- Po naostrzeniu, podnieść ramię, zwolnić wyłącznik i rozluźnić uchwyt M19.
- Przesunąć łańcuch do przodu, aby umieścić następny ząb do naostrzenia.
- Zablokować ponownie gałkę M19 przystąpić ponownie do ostrzenia.

### 24. OSTRZENIE OGRANICZNIKA (RYS. 19)

- Zazwyczaj po 2-3 ostrzeniach zęba, musi być przywrócona głębokość ogranicznika. Aby to wykonać należy usunąć materiał z ogranicznika używając odpowiedni płaski pilnik (nie na wyposażeniu maszyny).
- Następnie sprawdzić poprawną głębokość ogranicznika, używając wzornik z profilem odnoszącym się do typu użytego łańcucha. Odnosić się także do tabeli łańcuchów, (kolumna F).

### 25. WYŁĄCZENIE I ODSZTAWIENIE W STAN SPOCZYNKU

#### 25.1 WYŁĄCZENIE

Wyciągnąć wtyczkę kabla zasilania z gniazda prądu.

#### 25.2 ODSZTAWIENIE W STAN SPOCZYNKU

Na zakończenie pracy, odłączyć urządzenie i dokładnie oczyścić je. Ustawić w miejscu suchym i chronionym przed pyłem i wilgocią.

#### 25.3 KONSERWACJA OKRESOWA



Przed wykonaniem jakiegokolwiek czynności na urządzeniu, wykonać operacje opisane w paragrafie WYŁĄCZENIE.

Częstotliwość konserwacji	Czynność
Gdy ściernica osiągnęła średnicę minimalną około 85 mm (3.34 in)	Wymienić ściernicę.
40 godzin	Czyścić dokładnie ostrzarkę za pomocą szmaty lub szczotki. Nie używać sprężonego.

#### 25.4 PORUSZANIE I TRANSPORT

- w przypadku, gdy konieczne będzie przetransportowanie urządzenia należy zdjąć je z umocowania, zdemontować ściernicę i umieścić wszystkie części w opakowaniu, które zabezpieczy je przed uderzeniami.
- Ostrożnie chwycić i unieść opakowanie, w sposób wskazany na **Rys. 20**.

### 25.5 DEMONTOWANIE I LIKWIDACJA

Demontowanie urządzenia musi być wykonane tylko przez wykwalifikowany personel i zgodnie z przepisami obowiązującymi w kraju, w którym zostało ono zainstalowane.



Symbol  (znajdujący się na tabliczce danych technicznych), wskazuje, że produkt nie może być likwidowany razem z odpadami domowymi. Odnośnie likwidacji zwrócić się do autoryzowanego ośrodka lub do Waszego sprzedawcy.

Przed złomowaniem urządzenia, czynić je nieużytecznym (na przykład obcinając kabel zasilania) i uczynić nieszkodliwe części mogące spowodować zagrożenie dla dzieci, które mogłyby być użyte przez nie do, zabaw.



### 26. USTERKI, PRZYCZYNY I SPOSÓB USUWANIA



Przed wykonaniem jakiegokolwiek czynności na urządzeniu, wykonać operacje opisane w paragrafie WYŁĄCZENIE.

- Jeżeli po wykonaniu wszystkich wskazań zawartych w niniejszej tabeli nie byłoby możliwe przywrócenie poprawnego funkcjonowania urządzenie, należy zwrócić się do **technika wyspecjalizowanego**.

Usterka	Możliwa przyczyna	Sposób usuwania
Przyciskając wyłącznik urządzenie nie uruchamia się	Zadziałało jedno z urządzeń zabezpieczających instalacji, do których jest podłączona ostrzarka (bezpiecznik topliwy, wyłącznik różnicowy itp)	Przywrócić urządzenie zabezpieczające.
	Wtyczka kabla zasilania nie jest poprawnie włożona.	Odłączyć wtyczkę i włożyć ją w poprawny sposób.
Urządzenie działa z nienormalnymi wibracjami.	Urządzenie nie jest przymocowane poprawnie.	Sprawdzić przymocowanie i jeżeli konieczne dokręcić śruby mocowania.
	Zespół imadła nie jest poprawnie umocowany do podstawy.	Zakręcić poprawnie odnoszącą się gałkę blokowania.
	Ściernica nie jest poprawnie zamontowana w swoim gnieździe w piaście.	Rozmontować ściernicę i sprawdzić, czy jej stan jest poprawny i zamontować ją w poprawny sposób.

## СОДЕРЖАНИЕ

1. ОБЩИЕ ПРАВИЛА ТЕХНИКИ БЕЗОПАСНОСТИ ПРИ ИСПОЛЬЗОВАНИИ ЭЛЕКТРОИНСТРУМЕНТА .....	49
2. ОБЩАЯ ИНФОРМАЦИЯ .....	50
3. ГАРАНТИЯ .....	50
4. ИСПОЛЬЗОВАНИЕ И ХРАНЕНИЕ ИНСТРУКЦИИ ПО ЭКСПЛУАТАЦИИ .....	50
5. ТЕРМИНОЛОГИЯ .....	51
6. СИМВОЛЫ .....	51
7. ТЕХНИЧЕСКИЕ ДАННЫЕ .....	51
8. КОМПЛЕКТУЮЩИЕ СТАНКА (РИС. 1) .....	51
9. ЗАЩИТНЫЕ УСТРОЙСТВА .....	51
10. НАЗНАЧЕНИЕ СТАНКА .....	51
11. РАСПАКОВКА .....	51
12. СТАНДАРТНАЯ КОМПЛЕКТАЦИЯ (РИС. 2) .....	51
13. УСТАНОВКА .....	52
14. ИНФОРМАЦИЯ О ЦЕПИ .....	52
15. ОПРЕДЕЛЕНИЕ ТИПА ЦЕПИ .....	52
16. МОНТАЖ ШЛИФОВАЛЬНОГО КРУГА .....	52
17. КРЕПЛЕНИЕ ЗАЩИТНОГО КОЖУХА ШЛИФОВАЛЬНОГО КРУГА .....	52
18. ПОДКЛЮЧЕНИЕ К ЭЛЕКТРИЧЕСКОЙ СЕТИ .....	53
19. ПУСК .....	53
20. ПРОВЕРКА ПРАВИЛЬНОСТИ МОНТАЖА ШЛИФОВАЛЬНОГО КРУГА .....	53
21. РЕГУЛИРОВОКА ЗАТОЧНОГО СТАНКА .....	53
22. МЕРЫ ПРЕДОСТОРОЖНОСТИ И РЕКОМЕНДАЦИИ ПО ЗАТОЧКЕ .....	53
23. ЗАТОЧКА ЦЕПИ (РИС. 18) .....	54
24. ЗАТОЧКА ОГРАНИЧИТЕЛЯ ГЛУБИНЫ (РИС. 19) .....	54
25. ОСТАНОВ И ОКОНЧАНИЕ РАБОТЫ .....	54
26. НЕИСПРАВНОСТИ, ИХ ПРИЧИНЫ И СПОСОБЫ УСТРАНЕНИЯ .....	54

## 1. ОБЩИЕ ПРАВИЛА ТЕХНИКИ БЕЗОПАСНОСТИ ПРИ ИСПОЛЬЗОВАНИИ ЭЛЕКТРОИНСТРУМЕНТА



**ВНИМАНИЕ** Следует ознакомиться со всеми предупреждениями, инструкциями, иллюстрациями и спецификациями, предоставленными с данным электроинструментом. Несоблюдение приведенных здесь инструкций может привести к электрическому удару, пожару и/или серьезным травмам.

Следует сохранять все предупреждения и инструкции для справок в будущем. Под термином "электроинструмент" в предупреждениях подразумевается сетевой (проводной) электроинструмент или аккумуляторный (беспроводной) электроинструмент

### 1) Безопасность рабочего участка

- Рабочий участок должен быть чистым и хорошо освещенным. Загроможденные или темные участки могут привести к несчастным случаям.
- Не использовать электроинструменты во взрывоопасной атмосфере, например, при наличии воспламеняемых жидкостей, газов или пыли. Электроинструменты образуют искры, которые могут привести к возгоранию пыли или дыму.
- Дети и посторонние лица должны находиться на соответствующем расстоянии при работе

электроинструмента. Отвлечение внимания может привести к утрате контроля.

### 2) Электробезопасность

- Вилка электроинструмента должна соответствовать розетке. Запрещаются какие-либо изменения вилки. Не следует использовать адаптеры с заземленными электроинструментами. Немодифицированные вилки и соответствующие розетки снижают риск электрического удара.
- Избегать контакта с заземленными поверхностями, такими как трубы, радиаторы, плиты и холодильные установки. Существует повышенный риск электрического удара.
- Не допускать воздействия на электроинструмент дождя или влажности. Вода, попадающая в электроинструмент, увеличивает риск электрического удара.
- Не допускать непредусмотренного воздействия на шнур. Никогда не использовать шнур для натягивания, толкания или отключения электроинструмента. Хранить шнур вдали от источников тепла, масла, острых кромок или движущихся частей. Поврежденные или запутанные шнуры могут увеличить риск электрического удара.
- При использовании электроинструмента за пределами помещения, следует применять удлинитель, пригодный для наружного использования. Использование шнура, пригодного для использования за пределами помещения, снижает риск электрического удара.

- Если нельзя избежать использования электроинструмента во влажном помещении, следует использовать устройство защитного отключения (RCD). Использование устройства защитного отключения снижает риск электрического удара.

**ПРИМЕЧАНИЕ** Термин "устройство защитного отключения (RCD)" может быть заменен термином "выключатель короткого замыкания на землю (GFCI)" или "размыкатель тока утечки на землю (ELCB)".

### 3) Личная безопасность

- Соблюдать осторожность, следить за выполнением действий и применять обычные меры предосторожности при использовании электроинструмента. Не пользоваться электроинструментом в состоянии усталости или под воздействием наркотических средств, алкоголя или медицинских препаратов. Невнимательность при работе с электроинструментом может привести к серьезным несчастным случаям.
- Использовать средства индивидуальной защиты. Всегда пользоваться защитными приспособлениями органов слуха. Защитные средства, например, противопыльная маска, нескользящая обувь, шлем или защитные приспособления органов слуха снижают риск личных травм.
- Не допускать непреднамеренного запуска. Убедиться, что выключатель находится в выключенном положении перед подсоединением к источнику питания и/или аккумулятору, при перемещении инструмента. Перемещение электроинструмента при воздействии на выключатель или при включенном инструменте может привести к несчастным случаям.
- Удалять регулировочные или гаечные ключи перед включением электроинструмента. Гаечный ключ или ключ, оставшиеся на вращающихся деталях электроинструмента, могут привести к личным травмам.
- Не допускать чрезмерных усилий. Всегда сохранять опору и равновесие. Это обеспечивает лучший

контроль электроинструмента в неожиданных ситуациях.

- f) Использовать соответствующую одежду. Не использовать свободную одежду или украшения. Волосы и одежда должны находиться вдали от движущихся частей. Свободная одежда, украшения или длинные волосы могут быть захвачены в движущиеся детали.
- g) Если устройства предусмотрены для подключения систем вытяжки и сбора пыли, следует убедиться, что они подсоединены и используются надлежащим образом. Использование сборочных устройств пыли может снизить соответствующие опасности.
- h) Не допускать несоблюдения правил техники безопасности при работе с инструментами, даже если вы хорошо знаете их функционирование в связи с частым использованием. Неосторожность может привести к серьезным травмам за доли секунды.

#### 4) Использование и уход за электроинструментом

- a) Не прилагать нагрузки на электроинструмент. Использовать соответствующий электроинструмент для необходимого вам применения. Выбор правильного электроинструмента обуславливает более удобную и безопасную работу в предусмотренных пределах.
- b) Не пользоваться электроинструментом, если выключатель не функционирует. Электроинструмент, не контролируемый выключателем, представляет собой опасность и подлежит замене.
- c) Вынимать вилку из розетки и/или извлекать аккумулятор, если он вынимается, из электроинструмента перед выполнением регулировок, заменой принадлежностей или хранением электроинструментов. Такие меры безопасности снижают риск случайного запуска электроинструмента.
- d) Хранить электроинструменты следует вне доступа детей, кроме того, не допускать использование электроинструмента со стороны персонала, не обладающего знаниями о работе электроинструмента или этих инструкций. Электроинструменты являются опасными в руках неопытных пользователей.
- e) Обеспечивать обслуживание электроинструментов и дополнительных принадлежностей. Проверять отсутствие смещения или заклинивания движущихся частей, поломки деталей, а также других условий, которые могут повлиять на функционирование электроинструмента. В случае повреждения электроинструмента, он должен быть отремонтирован перед использованием. Многие несчастные случаи обусловлены несоответствующим техобслуживанием электроинструментов.
- f) Режущие инструменты должны быть острыми и чистыми. Правильно обслуживаемые режущие инструменты с заточенными резами обуславливают менее частое заклинивание и более удобный контроль.
- g) Следует использовать электроинструмент, дополнительные принадлежности и резы в соответствии с данными инструкциями, принимая во внимание рабочие условия и выполняемые работы. Использование электроинструментов для выполнения операций, отличающихся от предусмотренных, может привести к опасной ситуации.
- h) Ручки и опорные поверхности должны быть сухими, чистыми, на них не должно быть масла и смазки. Скользкие ручки и опорные поверхности не позволяют выполнять работы в условиях безопасности и осуществлять контроль инструмента в непредвиденных обстоятельствах.

#### 5) Обслуживание

- a) Обслуживание электроинструмента должно производиться квалифицированным персоналом ремонтной службы при использовании только идентичных запчастей. Это гарантирует безопасность электроинструмента.

#### Внимание!

**Никогда не останавливайте вращающийся шлифовальный круг руками даже после выключения двигателя.**

## 2. ОБЩАЯ ИНФОРМАЦИЯ

Изготовитель не несет ответственности за ущерб, возникший в результате:

- несоблюдения указаний, содержащихся в инструкции по эксплуатации;
- любого применения аппарата, отличного от описанного в п. "НАЗНАЧЕНИЕ СТАНКА", которое рассматривается в качестве применения не по назначению;
- использования станка, при котором не соблюдались действующие нормы по технике безопасности и предотвращению несчастных случаев на рабочем месте;
- неправильной установки;
- несвоевременного прохождения планового технического обслуживания;
- несанкционированного Изготовителем вмешательства в работу прибора и внесения изменений;
- использования неоригинальных или неподходящих запчастей;
- ремонта, проведенного не Техником-Специалистом.

## 3. ГАРАНТИЯ

**Гарантийным сроком на продукт является срок, предусмотренный на территории страны сбыта. Заявка на гарантийный ремонт рассматривается только при наличии документа, подтверждающего покупку (счет-фактура или кассовый чек) и упаковки продукта (по возможности, в ненарушенном состоянии).**

Гарантия теряет силу в случае, если:

- a) аппарат был поврежден;
- b) аппарат использовался с нарушением требований данной инструкции;
- c) на аппарате были установлены неоригинальные и/или неразрешенные Изготовителем детали, принадлежности или шлифовальные круги;
- d) аппарат был подключен к сети, напряжение или частота которой не соответствовали данным, указанным на табличке с техническими данными.

Гарантия не распространяется на:

все механизмы и детали, подверженные износу (например, абразивный диск/шлифовальный круг, угольные щетки для двигателей, тиски, электрические кнопки и регулировочные устройства/ручки).

## 4. ИСПОЛЬЗОВАНИЕ И ХРАНЕНИЕ ИНСТРУКЦИИ ПО ЭКСПЛУАТАЦИИ

Характеристики и сведения, содержащиеся в настоящей инструкции, носят ориентировочный характер. Изготовитель оставляет за собой право на внесение любых изменений в прибор по своему усмотрению.

Запрещается воспроизведение любых частей данной публикации без разрешения Изготовителя.

Инструкция по эксплуатации является частью аппарата и должна храниться в надежном месте, чтобы в случае необходимости быстро найти нужную информацию.

В случае порчи или потери инструкции необходимо запросить копию у дилера или в авторизованном сервисном центре. При передаче станка другому владельцу обязательно приложите инструкцию по эксплуатации.

## 5. ТЕРМИНОЛОГИЯ

Техник-Специалист: обычно это работник сервисного центра, специально обученный для выполнения экстренного технического обслуживания и ремонта аппарата.

## 6. СИМВОЛЫ

	Этот символ означает, что в случае несоблюдения соответствующих инструкций и указаний существует большой риск получения телесных повреждений.
	Этот символ означает, что во время работы со станком нужно надевать защитные очки.
	Этот символ означает, что во время работы со станком нужно надевать защитные перчатки.
	Этот символ указывает на направление вращения режущего инструмента (шлифовального круга) во время работы станка.
	Перед использованием оборудования необходимо прочитать данные инструкции
	Символ (имеющийся на табличке с техническими данными) означает то, что продукт не должен утилизироваться вместе с бытовыми отходами. По вопросам, связанным с утилизацией аппарата, обращайтесь в авторизованный центр или к своему дилеру.

## 7. ТЕХНИЧЕСКИЕ ДАННЫЕ

Модель	Sharp Master
Напряжение	230В~ 50Гц
Номинальная мощность	85Вт
Размеры шлифовального круга	Øвнеш. 105 мм – Øвнутр. 22,2мм Толщина: 3,2mm
Максимальная скорость шлифовального круга	7000 мин <sup>-1</sup> 7000 min <sup>-1</sup>
Время работы	10 мин. 10 min
Уровень акустического давления	LpA=52,7дБ(А) K=3дБ(А)
Уровень звуковой мощности	LwA=65,7дБ(А) K=3дБ(А)
Уровень вибрации на рукоятке управления (*)	< 2,5 м/с <sup>2</sup> < 2,5 m/s <sup>2</sup>
Типы заточиваемых цепей	1/4" - .325" - 3/8" - .404"
Масса (укомплектованная машина)	1,6 кг 1,6 Kg (15,2 N)

(\*) - указанное общее значение уровня вибрации и шума было измерено в соответствии со стандартным методом испытания и может использоваться для сравнения одного инструмента с другим;

- указанное общее значение вибрации и шума также может использоваться при предварительной оценке воздействия.



### ВНИМАНИЕ:

- Значения вибрации и шума при фактическом использовании электроинструмента могут отличаться от указанных значений, в зависимости от способов использования инструмента и, в частности, от типа обрабатываемой детали;
- Стараться поддерживать на минимуме нагрузку, обусловленную вибрацией. Некоторые способы для ее снижения: одевать перчатки при использовании устройства и ограничивать рабочее время. Действуя таким образом, следует учитывать все компоненты рабочего цикла (например, моменты выключения устройства, а также моменты его работы в холостом режиме).

## 8. КОМПЛЕКТУЮЩИЕ СТАНКА (РИС. 1)

- 1 станина
- 2 блок плеча
- 3 блок тисков
- 4 регулировочная ручка цепи
- 5 регулировочная ручка тисков
- 6 губки для зажима цепи
- 7 регулировочная ручка ограничителя цепи
- 8 устройство блокировки цепи
- 9 рукоятка управления плечом
- 10 защитный кожух шлифовального круга
- 11 шлифовальный круг
- 12 ручка для регулировки глубины заточки
- 13 выключатель
- 14 электрический провод питания
- 15 табличка с техническими данными

## 9. ЗАЩИТНЫЕ УСТРОЙСТВА

Аппарат оснащен следующими защитными устройствами:

- **Защитный кожух шлифовального круга:** защищает оператора от частиц шлифовального круга, которые могут отколоться во время заточки.

Это защитное устройство должно быть всегда установлено при работе на станке.

Перед каждым использованием убедитесь в том, что защитный кожух находится в исправном состоянии и хорошо установлен.

Возможные повреждения и/или трещины могут привести к нанесению ущерба оператору.

- **Выключатель:** машина оснащена выключателем мгновенного расцепления: при отпущении он автоматически возвращается в положение «открыто». Таким образом машина защищена от самопроизвольного пуска.

## 10. НАЗНАЧЕНИЕ СТАНКА

Данный электрический станок предназначен для заточки режущих цепей для бензопил.

- Используйте аппарат для заточки только тех типов цепей, которые указаны в таблице с техническими данными.

- Не используйте аппарат в качестве отрезного реза или для заточки предметов, которые не являются вышеуказанными цепями;

- Тщательно прикрепите аппарат к верстаку.

- Аппарат не предназначен для применения в коррозионной или взрывоопасной среде.

- **Любой другой вид использования станка считается использованием не по назначению.**

Изготовитель снимает с себя всякую ответственность за возможный ущерб, возникший в результате неправильного использования станка или использования его не по назначению.

## 11. РАСПАКОВКА

Станок поставляется в частично собранном виде.

## 12. СТАНДАРТНАЯ КОМПЛЕКТАЦИЯ (РИС. 2)

- 1 - заточный станок
- 2 - шлифовальный круг: Øвнеш. 105 мм - Øвнутр. 22,3мм - Толщина: 3,2
- 3 - инструкция по эксплуатации
- 4 - картон для тестирования
- 5 - винт 3,5мм x 9,5мм
- 6 - защитный кожух шлифовального круга
- 7 - шаблон для заточки

### 13. УСТАНОВКА ВНИМАНИЕ

Убедитесь в том, что машина не будет установлена на уровне глаз оператора. Рекомендуется устанавливать машину на макс. высоте около 1,2-1,3 м от уровня грунта. Аппарат можно прикрепить к верстаку.

#### 13.1 КРЕПЛЕНИЕ К ВЕРСТАКУ (РИС. 3)

- Крепление к верстаку производится с помощью 2 винтов М6, укомплектованных шайбами и гайками (этот материал не входит в комплект поставки), которые следует вставить в крепежные отверстия F4. Следите за тем, чтобы станина располагалась на верстаке так, как это показано на рисунке, и чтобы метки нижней части упирались в край верстака.

### 14. ИНФОРМАЦИЯ О ЦЕПИ

Перед тем, как начать заточку, необходимо произвести полный осмотр цепи, чтобы убедиться в том, что она не повреждена.

#### (рис. 4) Элементы зуба:





- 1 верхняя часть
- 2 верхний угол реза
- 3 боковой угол реза
- 4 выемка для заточки
- 5 ограничитель глубины
- 6 наконечник
- 7 пятка
- 8 отверстие под заклепку

#### (рис. 5) Элементы цепи:

- 1 соединительное звено
- 2 левый резец
- 3 правый резец
- 4 ведущее звено
- 5 заклепка

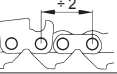
### 15. ОПРЕДЕЛЕНИЕ ТИПА ЦЕПИ

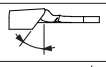
- Перед началом заточки необходимо определить тип цепи и соответствующие установочные углы. Эти данные вы найдете в инструкции по эксплуатации бензопилы, на которой установлена цепь или в упаковке цепи.
- Обычно на ведущем звене указан идентификационный код цепи.
- Параметры цепи можно также определить с помощью инструментов, используя шаблон и калибр.
- В конце данной инструкции имеется ТАБЛИЦА, в которой представлен СПИСОК ЦЕПЕЙ. В колонках этой таблицы указаны следующие данные:

	шаг цепи
	ширина ведущего звена
	верхний угол заточки (поворот тисков)
	глубина ограничителя
	толщина шлифовального круга

<b>H</b> 	код шлифовального круга
<b>I</b>	коды цепей Oregon
<b>L</b>	коды цепей Windsor
<b>M</b>	коды цепей SABRET/TSC EXCEL
<b>N</b>	коды цепей Carlton
<b>O</b>	коды цепей Stihl
<b>P</b>	коды цепей EM

### 15.1 ОПРЕДЕЛЕНИЕ ПАРАМЕТРОВ ЦЕПИ С ПОМОЩЬЮ ИНСТРУМЕНТОВ (РИС. 6)

- a - установите глубину ограничителя, используя соответствующий шаблон.
- b - приставив шаблон с этой стороны, установите ШАГ цепи.
- c - приставив шаблон с этой стороны, установите длину зуба.
- d - Ширину ведущего звена можно измерить с помощью подходящего инструмента (например, с помощью калибра).

### 16. МОНТАЖ ШЛИФОВАЛЬНОГО КРУГА

#### 16.1 ПРОВЕРКА ШЛИФОВАЛЬНОГО КРУГА НА ПРЕДМЕТ ВОЗМОЖНЫХ ПОВРЕЖДЕНИЙ (РИС. 7)

Используя центральное отверстие, удерживайте шлифовальный круг в подвешенном состоянии. Произведите легкий удар по краю шлифовального круга не-металлическим предметом (рис. 7). Круг без трещин издает чистый, металлический звук. Шлифовальный круг, издающий глухой звук может быть поврежден – использование такого круга запрещается!

#### 16.2 МЕРЫ ПРЕДОСТОРОЖНОСТИ И РЕКОМЕНДАЦИИ ОТНОСИТЕЛЬНО ШЛИФОВАЛЬНОГО КРУГА

- используйте шлифовальный круг, который подходит к типу затачиваемой цепи; при выборе шлифовального круга руководствуйтесь таблицей цепей, помещенной в конце инструкции.
- не вставляйте шлифовальный круг в ступицу, прикладывая силу, и не изменяйте диаметра центрирующего отверстия. Не используйте шлифовальных кругов в случае, если они не подогнаны к ступице полностью.
- для монтажа шлифовального круга используйте только чистые и неповрежденные ступицу и фланец.
- убедитесь в том, что размеры внешних диаметров ступицы и фланца совпадают (рис. 8).

#### 16.3 УСТАНОВКА ШЛИФОВАЛЬНОГО КРУГА

- Вставьте и отцентрируйте шлифовальный круг в специальном гнезде на ступице (рис. 9).
- Вставьте и отцентрируйте шайбу R11 на ступице.
- Заверните зажимное кольцо G10, как показано на рис. 8-9-10.

**Будьте особо внимательны при монтаже фланца - он должен быть расположен так, как показано на рис. 8.**

 Шлифовальный круг с чрезмерно затянутым фланцем может сломаться во время работы, что подвергает опасности оператора.

### 17. КРЕПЛЕНИЕ ЗАЩИТНОГО КОЖУХА ШЛИФОВАЛЬНОГО КРУГА

- Установите защитное устройство р13 на плече (рис. 11).
- Убедитесь в том, что язычок L13 правильно вставлен в гнездо S13 защитного устройства P13 (рис. 11).

- Убедитесь в том, что два зубца сцепления D14 правильно зажаты по краю плеча (рис. 12).
- Для закрепления защитного устройства P13 вставьте в специальное гнездо и затяните винт V13 (рис. 12).



**Во избежание появления трещин на защитном кожухе не затягивайте крепежный винт слишком сильно.**



## 18. ПОДКЛЮЧЕНИЕ К ЭЛЕКТРИЧЕСКОЙ СЕТИ

- Проверьте, соответствуют ли параметры сети электропитания данным, указанным на табличке с техническими данными.
- Напряжение электропитания сети не должно отличаться от напряжения, указанного на табличке, более чем на  $\pm 5\%$ .
- Подключение к электросети должно быть подготовлено в соответствии с действующими нормами страны, где используется аппарат.
- Штепсельная розетка, которая используется для подключения аппарата, должна иметь заземляющий провод, подходящий плавкий выключатель и должна быть защищена дифференциальным термоманитным выключателем с чувствительностью, не превышающей 30 мА.

## 19. ПУСК

- Вставить вилку шнура питания в штепсельную розетку.

### 19.1 ПОЛОЖЕНИЕ ОПЕРАТОРА (РИС. 13)

- Оператор должен находиться с передней стороны относительно устройства и удерживать его в положении, позволяющем правильный захват и регулировку тисков.

## 20. ПРОВЕРКА ПРАВИЛЬНОСТИ МОНТАЖА ШЛИФОВАЛЬНОГО КРУГА



Перед выполнением данной операции наденьте средства индивидуальной защиты.



Во время проверки правильности монтажа шлифовального круга следите за тем, чтобы вблизи станка не находились посторонние лица.

- Включите станок, удерживая нажатым выключатель в течение 1-2 секунд. Проверьте, не колеблется ли шлифовальный круг в продольном и поперечном направлении при замедлении, вызывая таким образом ненормальную вибрацию. Если колебания имеют место, то не запускайте машину, а проверьте правильность монтажа шлифовального круга. При необходимости замените шлифовальный круг на другой, оригинальный.
- Снова включите станок, удерживая нажатым выключатель в течение 30 секунд: встаньте сбоку относительно плоскости вращения и наблюдайте, не колеблется ли шлифовальный круг в продольном и поперечном направлении. Если колебания имеют место, то немедленно остановите машину и проверьте правильность монтажа шлифовального круга. При необходимости замените шлифовальный круг на другой, оригинальный.



Каждый раз при монтаже шлифовального круга выполняйте операции, перечисленные в параграфе МОНТАЖ ШЛИФОВАЛЬНОГО КРУГА.

## 21. РЕГУЛИРОВКА ЗАТОЧНОГО СТАНКА

### 21.1 УГЛЫ ЗАТОЧКИ

- После того как установлен тип затачиваемой цепи, следует определить величину угла регулировки тисков по таблице цепей (колонка С).



### 21.2 РЕГУЛИРОВКА ВЕРХНЕГО УГЛА ЗАТОЧКИ (РИС. 14-15)

- Ослабить ручку M16.
- Повернуть тиски по часовой стрелке.
- Установить метку тисков в соответствии с нужным углом.
- Снова закрутить ручку M16.

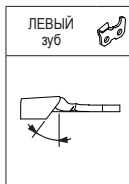

### 21.3 РЕГУЛИРОВКА ВЕРХНЕГО УГЛА ЗАТОЧКИ (РИС. 14-16)

- Ослабить ручку M16.
- Повернуть тиски против часовой стрелки.
- Установить метку тисков в соответствии с нужным углом.
- Снова закрутить ручку M16.

## 21.4 РЕГУЛИРОВКА ОГРАНИЧИТЕЛЯ ЦЕПИ (РИС. 17)

- Вставьте цепь в тиски.
- Доведите зуб до упора в ограничитель цепи A18.
- Продвиньте штифт P18 в соответствующее гнездо так, чтобы ограничитель A18 был установлен в правильном положении относительно зуба.

## 21.5 ПОЗИЦИОНИРОВАНИЕ ЗУБА (РИС. 17)

- Приблизьте шлифовальный круг к затачиваемому зубу, опуская плечо вниз.
- С помощью ручки P18a продвиньте цепь так, чтобы режущая кромка зуба слегка прикасалась к шлифовальному кругу. Во время проведения этой операции цепь должна проходить через тиски свободно, но без зазора.
- Теперь нужно поднять плечо и закрутить ручку P18a для дополнительного продвижения затачиваемого зуба. **Это продвижение соответствует количеству материала, которое будет снято с самого зуба.** Чем больше затуплены зубья, тем большим должно быть продвижение. И наоборот, чем меньше затуплены зубья, тем меньше будет снято материала.
- С помощью ручки P18b отрегулируйте глубину заточки зуба. Шлифовальный круг должен слегка прикасаться к нижней части зуба по вертикали.
- После того как вы найдете точное положение зуба, затяните ручку блокировки цепи M19.

## 22. МЕРЫ ПРЕДОСТОРОЖНОСТИ И РЕКОМЕНДАЦИИ ПО ЗАТОЧКЕ



Во время выполнения этой операции обязательно используйте средства индивидуальной защиты.



- Любая регулировка должна производиться при выключенном двигателе и при неподвижном шлифовальном круге.
- В случае случайных ударов и толчков шлифовального круга во время заточки руководствуйтесь указаниями, содержащимися в разделе МЕРЫ ПРЕДОСТОРОЖНОСТИ И РЕКОМЕНДАЦИИ ОТНОСИТЕЛЬНО ШЛИФОВАЛЬНОГО КРУГА.

- Перез заточкой рекомендуется произвести очистку цепи.
- Чтобы не произошло перегрузки двигателя и повреждения зубьев пильной цепи, следует снимать минимальное количество материала и не останавливаться слишком долго на одном и том же зубе, поскольку таким образом можно сжечь режущую кромку.

- Произведите заточку всех зубьев с одной стороны, регулируя тиски, как указано в предыдущих разделах, а затем произведите заточку зубьев с противоположной стороны.
- Во время заточки не используйте охлаждающих жидкостей.

### 23. ЗАТОЧКА ЦЕПИ (РИС. 18)

- Убедитесь в том, что ручка затяжки тисков M19 завинчена, а цепь заблокирована.
- Произведите запуск машины при помощи выключателя M19 и, удерживая его в нажатом положении, начните заточку зуба, опустив блок плечо-двигатель.
- После заточки поднимите плечо, отпустите выключатель и ослабьте ручку M19.
- Продвиньте цепь вперед, чтобы установить следующий зуб для заточки.
- Вновь произведите блокировку с помощью ручки M19 и продолжите заточку.

### 24. ЗАТОЧКА ОГРАНИЧИТЕЛЯ ГЛУБИНЫ (РИС. 19)

- Обычно после 2-3 заточек зуба глубину ограничителя нужно подкорректировать. Для этого необходимо заточить ограничитель с помощью специального плоского напильника (не входит в комплект поставки).
- Проверьте правильность глубины ограничителя при помощи шаблона, соответствующего типу используемой цепи. Просмотрите также колонну F в таблице цепей.

## 25. ОСТАНОВ И ОКОНЧАНИЕ РАБОТЫ

### 25.1 ОСТАНОВ

Вынуть вилку шнура питания из розетки.

### 25.2 ОКОНЧАНИЕ РАБОТЫ

По окончании работы станок нужно отсоединить от сети и тщательно очистить. Станок должен храниться в сухом месте, защищенном от воздействия пыли и влажности.

### 25.3 ОБЫЧНОЕ ТЕХНИЧЕСКОЕ ОБСЛУЖИВАНИЕ



Перед проведением каких-либо работ, связанных с техническим обслуживанием станка, выполните операции, описанные в разделе ОСТАНОВ.

Периодичность технического обслуживания	Вид работ
Когда диаметр шлифовального круга достигает минимальных размеров - ок. 85 мм (3.34 дюйма)	Заменить шлифовальный круг.
40 часов	Тщательно очистить заточный станок с помощью ветоши или ершика. При очистке не использовать сжатого воздуха.

### 25.4 ПЕРЕМЕЩЕНИЕ И ТРАНСПОРТИРОВКА

- при необходимости транспортировки аппарата, необходимо снять его с верстака, демонтировать шлифовальный круг и уложить все детали в коробку, в целях их защиты от ударов.
- Брать и поднимать упаковку следует с осторожностью, в соответствии с указаниями рис. 20.

## 25.5 СЛОМ И УТИЛИЗАЦИЯ

Слом аппарата должен производиться только квалифицированным персоналом и в соответствии с действующими законодательными нормами страны, где он был установлен.



Символ  (имеющийся на табличке с техническими данными) означает то, что продукт не должен утилизироваться вместе с бытовыми отходами. По вопросам, связанным с утилизацией аппарата, обращайтесь в авторизованный центр или к своему дилеру.



Перед утилизацией аппарата выведите его из строя (например, отрежьте шнур питания) и обезвредьте детали, представляющие собой опасность для детей, которые могут использовать аппарат в качестве игрушки.

## 26. НЕИСПРАВНОСТИ, ИХ ПРИЧИНЫ И СПОСОБЫ УСТРАНЕНИЯ



Перед проведением каких-либо работ, связанных с устранением неисправностей, выполните операции, описанные в разделе ОСТАНОВ.

- Если указаний, приведенных в таблице, окажется недостаточно, и станок продолжает функционировать неправильно, обратитесь к технику-специалисту.

Неисправность	Возможная причина	Способ устранения неисправности
При нажатии на выключатель прибор не запускается.	Сработало одно из защитных устройств оборудования, к которому подключен прибор (плавкий предохранитель, дифференциальный выключатель и т.д.).	Произвести сброс защитного устройства.
	Вилка шнура питания вставлена неправильно.	Отсоединить вилку от розетки и вставить ее правильно.
Ненормальная вибрация прибора.	Неправильное крепление прибора.	Проверить крепление и при необходимости правильно затянуть крепежные винты.
	Блок тисков неправильно закреплен на станине.	Правильно затянуть соответствующую рукоятку блокировки.
	Неправильная установка шлифовального круга в гнезде на ступице.	Снять шлифовальный круг, убедиться в отсутствии на нем повреждений и правильно установить его снова.



IT	EN	FR	ES	PT	DE	NL
<b>Tecomec S.r.l. - Strada della Mirandola 11- 42124 Reggio Emilia – Italy</b>						
DICHIARAZIONE CE/UE DI CONFORMITÀ	EC/EU DECLARATION OF CONFORMITY	DÉCLARATION DE CONFORMITÉ CE/UE	DECLARACIÓN DE CONFORMIDAD CE/UE	DECLARAÇÃO DE CONFORMIDADE CE/UE	EGEÜ-KONFORMITÄTSERKLÄRUNG	EGEÜ-VERKLARING VAN OVEREENSTEMMING
In qualità di fabbricante e responsabile della costituzione del fascicolo tecnico dichiara che: l'affiatrice elettrica per catene da taglio montate su motoseghe, tipo:	In his capacity as manufacturer and writer of the technical leaflet declares that: the electrical grinder for chains used in chain saws type:	En qualité de fabricant et de responsable de l'établissement du fascicule technique, déclare que : la meuleuse électrique pour chaînes de coupe montées sur scies à moteur de type:	En calidad de fabricante y responsable de la redacción de la documentación técnica declara que: la afiladora eléctrica para cadenas de corte montadas en motosierras tipo:	Na qualidade de fabricante e responsável pela constituição do fascículo técnico declara que: a afiadora eléctrica para correntes de corte utilizadas em motosserras tipo:	Als Hersteller und Verantwortlicher für die Redaktion des technischen Heftes erklären wir, dass: die elektrische Schleifmaschine für Motorsägeketten Typ:	In hoedanigheid van fabrikant en verantwoordelijke voor de samenstelling van het technisch dossier verklaart dat: de elektrische slijpmachine voor zaagkettingen die op motorzagen gemonteerd worden, type:
<b>SHARP MASTER</b>						
A partire dall'anno di produzione 2018 è conforme alle prescrizioni delle direttive	As from year of manufacture 2018 complies with the provisions of directives	À compter de l'année de production 2018, est conforme aux dispositions des directives	A partir del año 2018 es conforme a las prescripciones de las directivas	A partir do ano de produção 2018 está em conformidade com as prescrições das directivas	Ab dem Produktionsjahr 2018 den Vorschriften der Richtlinien	Vanaf het productiejaar 2018 in overeenstemming is met de bepalingen van de Richtlijnen:
<b>2006/42/EC ; 2014/30/EU ; 2011/65/EU</b>						
e loro successive modificazioni ed integrazioni.	and their following amendments and integrations.	et à leurs amendements successifs.	y sucesivas modificaciones e integraciones.	e suas sucessivas modificações e integrações.	und deren Abänderungen und Ergänzungen entspricht.	en latere wijzigingen en aanvullingen daarop.
Per la verifica della conformità sono state consultate le seguenti norme:	In order to check conformities, the following standards have been referred to:	Pour le contrôle de la conformité, ont été consultées les normes suivantes :	Para verificar la conformidad se han tenido en cuenta la siguientes normas:	Para a verificação da conformidade foram consultadas as seguintes normas:	Zur Konformitätsprüfung wurden die folgenden Normen zu Rate gezogen:	Voor de controle van de overeenstemming zijn de volgende normen geraadpleegd:
<b>EN 62841-1; EN 61000-3-2; EN 61000-3-3; EN 55014-1; EN 55014-2; EN 50581</b>						

Reggio Emilia  
14.05.2018



*Daniele Bianchini*  
Daniele Bianchini  
PRESIDENT

CE/EF-KONFORMI-TETSERKLÄRING	FÖRSÄKRAN OM CE/EF-ÖVERENSSTÄMELSE	EY/EU-VAATIMUSTEN-MUKAISUUSVAKUUTUS	CE/EF-SAMSVARSERKLÄRING	CE/EF VASTAVUSEK-LARATSIOON	EB/ES ATTIKTIKIES DEKLARACIJA	EK/ES ATBILSTĪBAS DEKLARĀCIJA
DA	SV	FI	NO	ET	LT	LV
<b>Tecomec S.r.l. - Strada della Mirandola 11 - 42124 Reggio Emilia – Italy</b>						
fabrikant og ansvarlig for oprettelsen af den tekniske dossier,	I egenskab af tilverkare och ansvarig för den tekniska dokumentationen förklarar härmed att:	Valmistajana ja teknisen dokumentaation laatijana vakuutan, että:	Som fabrikant og ansvarlig for forlating av det tekniske heftet, erklærer at:	Tootja ja tehnilise dokumentatsiooni koostajana kinnitan, et:	Gamintojas ir asmuo, įgaliojotas sudaryti techninė dokumentacija, savo atsakomybe patvirtina, kad:	Kā ražotājs un par tehniskās dokumentācijas atbildīgi organizācija paziņo, ka:
erklærer under ansvar at denne elektriske silbemaskine til motor-savskæder type:	den elektriska silpmsmaskinen för sagkedjor monterade på motorsågar, typ:	moottorisahoissa käytettyjen teräkkeijujen sähkökäyttöinen teroitustilaite, tyyppi:	den elektriske silpe-maskinen til motorsag-kjeder, type:	moottorsaagide lõikekettide terituspink tuup:	elektrinės staklės skirto motorinio pjūklų grandinės galandimui - aštrinimui tipas:	motorzāģa griezējēju elektriskā asināšanas mašina, tips:
<b>SHARP MASTER</b>						
Fra og med produktionsår 2018,	Med början från produktionsår 2018	Vastaa valmistusvuodesta 2018 lähtien	Fra og med produktionsåret 2018	Vastab alates tootmis-aastast 2018	Nuo 2018 m. gamybos metų atitinka žemiau nurodytų direktyvų reikalavimus	Sākot ar 2018. gadu ražotie izstrādājumi
er konform med forskrifterne i direktiverne	överensstämmer med forskrifterna i direktiven	seuraavia EY-direktiivejä	er konform i henhold til EU-direktivene	järgmiste direktiivide nõuetele	bei atitinkamų jų pa-keitimais ir papildymus	atbilst šādu direktīvu prasībām
<b>2006/42/EC ; 2014/30/EU ; 2011/65/EU</b>						
samt disses efterfølgende ændringer og integrationer.	och efterföljande ändringar och kompletteringar.	ja niihin tehtyjä muutoksia ja täydennyksiä.	og senere endringer og integrasjoner.	ning nende muudatus-tele ja lisadele.	bei atitinkamų jų pa-keitimais ir papildymus.	un to turpmākiem grozījumiem un papil-dinājumiem.
Konformiteten er i overensstemmelse med følgende normer:	För verifieringen av överensstämmelsen har följande standard konsulterats:	Yhdenmukaisuuden tarkistamista varten on käytetty seuraavia standardeja:	För å verifierse konformiteten, har följande forskrifter blitt konsultert:	Vastavushindamisel on kasutatud järgnevald standardeid:	Atitikties įvertinimas remiamis galiojančiais standartais:	Atbilstības pārbaudei tika izmantotas šādas normas:
<b>EN 62841-1; EN 61000-3-2; EN 61000-3-3; EN 55014-1; EN 55014-2; EN 50581</b>						

Reggio Emilia  
14.05.2018



*Daniele Bianchini*  
Daniele Bianchini  
PRESIDENT

DEKLARACIJA ZGODNOSCI WE/CE	ES/IEU PROHLÁŠENÍ O SHODĚ	ES/IEU VYHLÁŠENIE O ZHODE	EK/EU MEGFELELŐSÉGI NYILATKOZAT	ES/IEU IZJAVA O SKLADNOSTI	DECLARAȚIE DE CON-FORMITATE CE/UE	ДЕКЛАРАЦИЯ ЗА СЪОТВЕТСТВИЕ НА ЕО/ЕС
PL	CS	SK	HU	SL	RO	BG

**Tecomec S.r.l. - Strada della Mirandola 11- 42124 Reggio Emilia – Italy**

Dzielający w charakterze producenta i odpowiedzialnego za sporządzenie technicznej oświadczenia, że:	Jako výrobce a osoba pověřená sestavením technické dokumentace prohlásuje, že:	Ako výrobca a osoba poverená zostavením technickej dokumentácie vyhlasuje, že:	Gyártóként és felelősként a műszaki dokumentáció összeállítását kijelentem, hogy:	Kot proizvajalec in odgovorni za sestavo tehnične publikacije izjavlja, da:	În calitate de fabricant și responsabil pentru redactarea dosarului tehnic declară că:	Декларира, в качеството си на производител и отговорен за съставянето на техническата документация, че:
ostrzarka elektryczna do łańcuchów tnących używanych na pilach motorowych, typ:	elektrická oštríčka řetězů motorových pil typ:	elektrická brúska pre reťaze motorových pil typ:	a motoros fűrészre szerelt vágóélekek elektromos kőszűrűje, típus:	električni brusilnik verig, montiranih na motornih žagah, tip:	mașina de ascuțit electrică pentru lanțuri de tăiat montate pe motoferăstrăile, tip:	електрическият точилен апарат за режечки вериги, които се монтира към моторни триони тип:

**SHARP MASTER**

Poczwazszy od roku produkcji 2018 jest zgodna z przepisami dyrektyw	Splňuje od roku výroby 2018 požadavky stanovené směrnicemi,	Splňa od roku výroby 2018 požiadavky ustanovené smernicami	A 2018-es gyártási évtől megkezdte a következő irányelvek előírásainak:	Z začetkom v letu 2018 je skladen z zahtevami direktiv	Începând cu anul de producție 2018 este conformă cu prevederile directivelor	Произведен от началото на 2018 година съответства на изискванията на директивите
---	---	--	---	--	--	--

**2006/42/EC ; 2014/30/EU ; 2011/65/EU**

ich nasledujúcich modifikácii i uzuplnení,	ve znění následujících předpisů,	a ich následnými úpravami a doplneniami.	és az őket követő módosításoknak és kiegészítéseknek.	z njihovimi spremembami in dopolnjevanji.	cu modificările și completările ulterioare.	както и на всички следващи изменения и допълнения
W celu sprawdzenia zgodności zostały konsultowane następujące normy:	Pro overenie shody byly použity tyto normy:	Pre overenie zhody boli použité tieto normy.	A megfeleléség ellenőrzése végett a következő szabványokat tanulmányozták:	Za preverjanje skladnosti so bili uporabljeni naslednji standardi:	Pentru verificarea conformității au fost consultate următoarele norme:	Съответствието е установено на основата на следните норми:

**EN 62841-1; EN 61000-3-2; EN 61000-3-3; EN 55014-1; EN 55014-2; EN 50581**

Reggio Emilia  
14.05.2018







*Daniele Bianchini*  
PRESIDENT

ΔΗΛΩΣΗ ΣΥΜΜΟΡΦΩΣΗΣ ΕΚ/ΕΕ	ΔΕΚΛΑΡΑЦΙΟ СООТВΕΤΣТВИЕС	AT/AB UYGUNLUK BEYANI
EL	RU	TR
<b>Tecomec S.r.l. - Strada della Mirandola 11- 42124 Reggio Emilia – Italy</b>		
<p>Με την ιδιότητα του κατασκευαστή και υπευθύνου για τη σύσταση του τεχνικού φακέλου δηλώνεται ότι:</p>	<p>Являясь производителем и ответственным за составление технической документации, заявляю о том, что:</p>	<p>Üretici ve teknik faskikülü oluşturma sorumlusu sıfatı ile:</p>
<p>η ηλεκτρική τροχιστική μηχανή για αλυσίδες κοπής χρησιμοποιούμενες σε μηχανοκίνητα προϊόντα τύπου:</p>	<p>электрический станок для заточки режущих цепей для бензопил, тип:</p>	<p>Zincir testerelerde kullanılan zincirler için üretilmiş elektrikli bileyicinin, tip:</p>
<b>SHARP MASTER</b>		
<p>Ξεκινώντας από το έτος παραγωγής 2018</p> <p>είναι σύμφωνη με τις προδιαγραφές των οδηγιών</p>	<p>Начиная с 2018 года выпуска</p> <p>соответствует требованиям директив</p>	<p>2018 üretim yılından itibaren</p> <p>Aşağıdaki direktiflerin hükümlerine ve müteakip değişiklik ve bütünlüklerine uygun olduğunu beyan eder.</p>
<b>2006/42/EC ; 2014/30/EU ; 2011/65/EU</b>		
<p>και μεταγενέστερες τροποποιήσεις και συμπληρώσεις;</p>	<p>и их последующим изменениям и дополнениям.</p>	<p>talimat hükümlerine ve müteakip değişik ve tam hükümlerine uygun olduğunu beyan etmektedir.</p>
<p>Για την πλήρωση των απαιτήσεων ελήφθησαν υπόψη τα ακόλουθα πρότυπα:</p>	<p>Соответствие проверено согласно следующим стандартам:</p>	<p>Угунлук контролү için ашаğıdaki standartlar referans olarak alınmıştır:</p>
<b>EN 62841 -1; EN 61000-3-2; EN 61000-3-3; EN 55014-1; EN 55014-2; EN 50581</b>		

Reggio Emilia  
14.05.2018

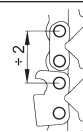

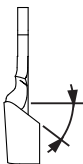
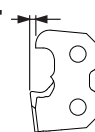
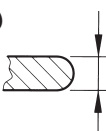
*Daniele Bianchini*  
Daniele Bianchini  
PRESIDENT

A	B	C	F	G	H	I	L	M	N	O	P
CHAIN PITCH	GAUGE	WISE ANGLE	DEPTH GAUGE	WHEEL WIDTH	WHEEL PIN	OREGON	WINDSOR	SABRETS EXCEL	CARLTON	STIHL	EM
						OREGON	WINDSOR	SABRETS EXCEL	CARLTON	STIHL	EM
1/4"	0.060/1.3mm	30°	.025"/0.63mm	1/8"/3.2mm	01005006	25AP	50K	16	E1MC	13RM	S00
0.325"	0.060/1.3mm	30°	.025"/0.63mm	1/8"/3.2mm	01005006	20BP	50J	520	K1C	23RM2	
0.325"	0.068/1.5mm	30°	.025"/0.63mm	1/8"/3.2mm	01005006	21BP	58J	528	K2C	25RM	S27
0.325"	0.063/1.6mm	30°	.025"/0.63mm	1/8"/3.2mm	01005006	22BP	63J	523	K3C	26RM2	S28
0.325"	0.060/1.3mm	25°	.025"/0.63mm	1/8"/3.2mm	01005006	20LP	50JL	920	K1L	23RS	
0.325"	0.068/1.5mm	25°	.025"/0.63mm	1/8"/3.2mm	01005006	21LP	58JL	928	K2L	25RS	S21
0.325"	0.063/1.6mm	25°	.025"/0.63mm	1/8"/3.2mm	01005006	22LP	63JL	923	K3L	26RS	
0.325"	0.060/1.3mm	25°	.025"/0.63mm	1/8"/3.2mm	01005006	33LG	50JLG			23RS	
0.325"	0.068/1.5mm	25°	.025"/0.63mm	1/8"/3.2mm	01005006	34LG	58JLG			25RS	
0.325"	0.063/1.6mm	25°	.025"/0.63mm	1/8"/3.2mm	01005006	35LG	63JLG			26RS	
0.325"	0.050/1.3mm	30°	.025"/0.63mm	1/8"/3.2mm	01005006	95VP		520P	K1NK		S30
0.325"	0.068/1.5mm	25°	.025"/0.63mm	1/8"/3.2mm	01005006	M21LP					
0.325"	0.063/1.6mm	25°	.025"/0.63mm	1/8"/3.2mm	01005006	M22LP					
0.325"	0.050/1.3mm	5°	.025"/0.63mm	1/8"/3.2mm	01005006	95R (Micro-Lite™)					
3/8"	0.068/1.5mm	25°	.025"/0.63mm	1/8"/3.2mm - 3/16"/4.7mm	01005006 - 01005007	M73LP					
3/8"	0.063/1.6mm	25°	.025"/0.63mm	1/8"/3.2mm - 3/16"/4.7mm	01005006 - 01005007	M75LP					
3/8"	0.050/1.3mm	35°	.025"/0.63mm	1/8"/3.2mm - 3/16"/4.7mm	01005006 - 01005007	72D					
3/8"	0.050/1.3mm	35°	.025"/0.63mm	1/8"/3.2mm - 3/16"/4.7mm	01005006 - 01005007	72DP	50AG		A1EP	33RM	S51
3/8"	0.068/1.5mm	35°	.025"/0.63mm	1/8"/3.2mm - 3/16"/4.7mm	01005006 - 01005007	73D					S49
3/8"	0.068/1.5mm	35°	.025"/0.63mm	1/8"/3.2mm - 3/16"/4.7mm	01005006 - 01005007	73DP	58AG		A2EP		S54



Spare Parts\_Sharp Master

230 V~ 50 Hz

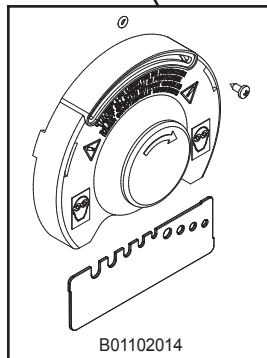
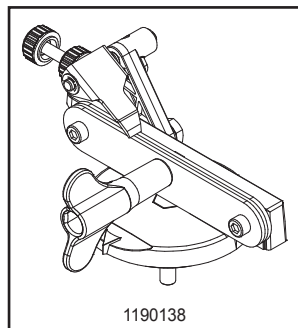
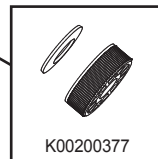
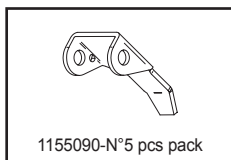
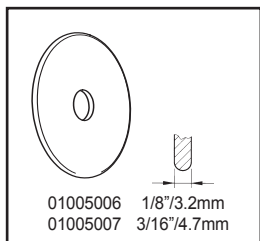

Electrical Diagram

230 V~ 50 Hz

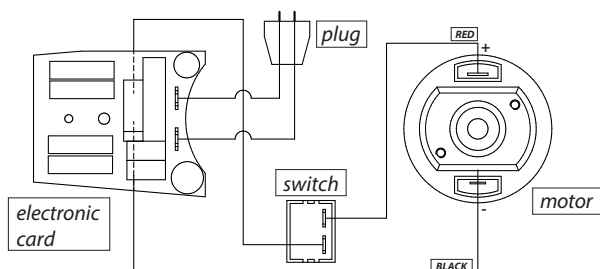

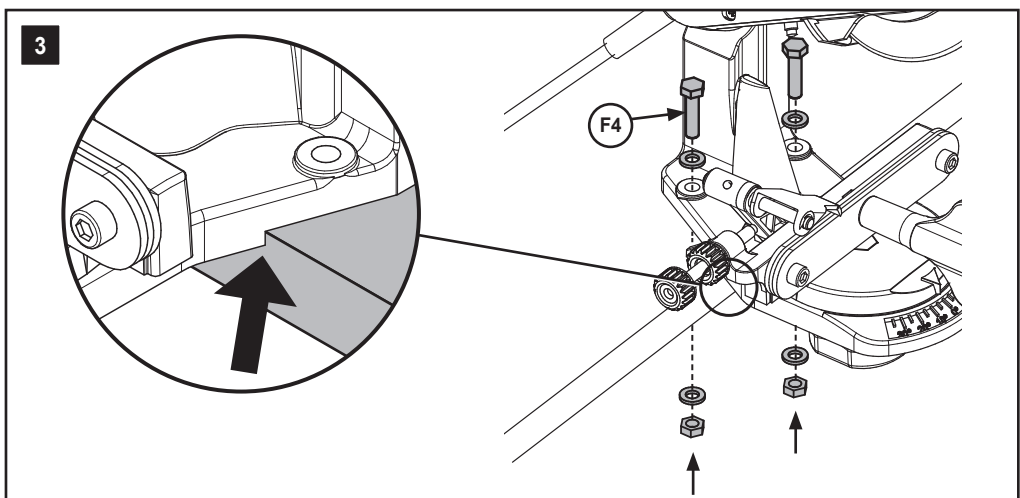
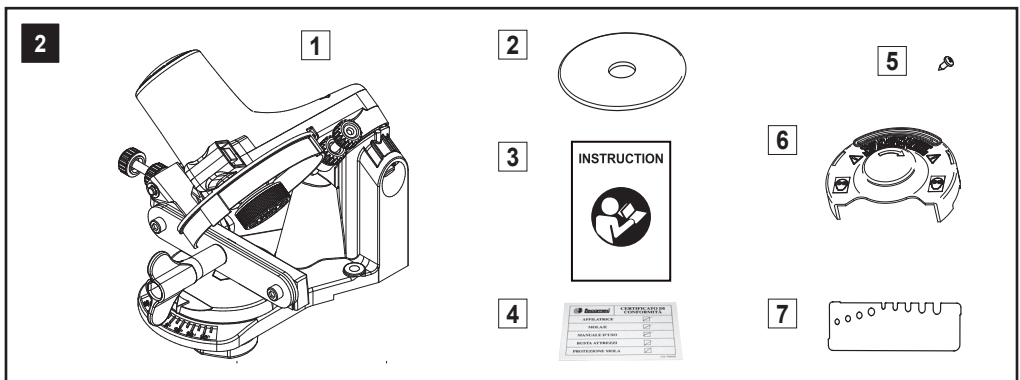
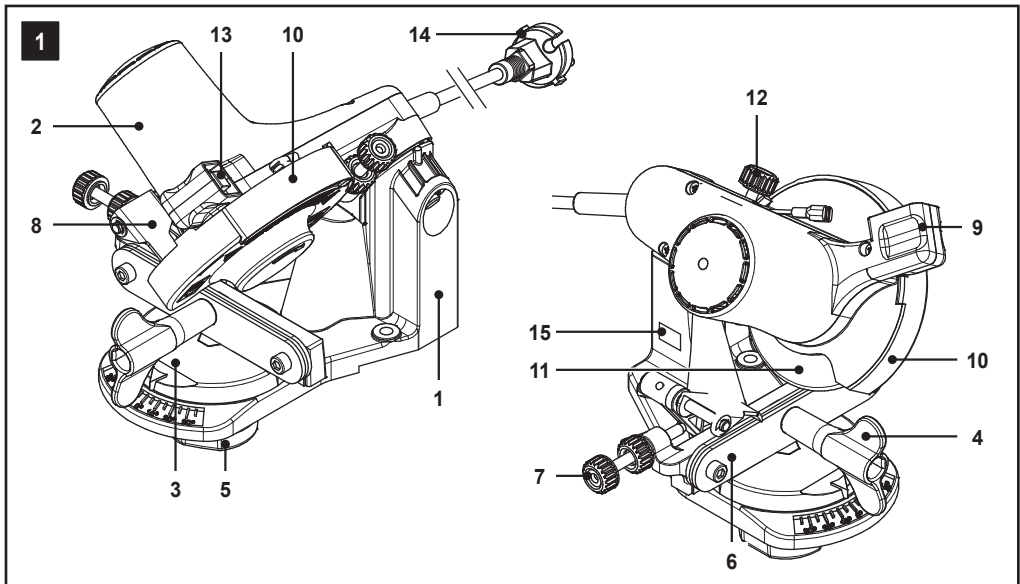

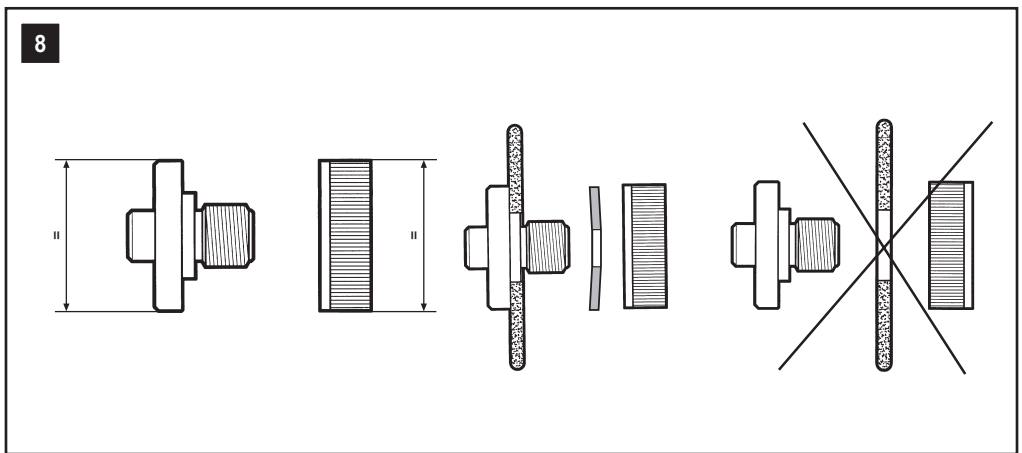
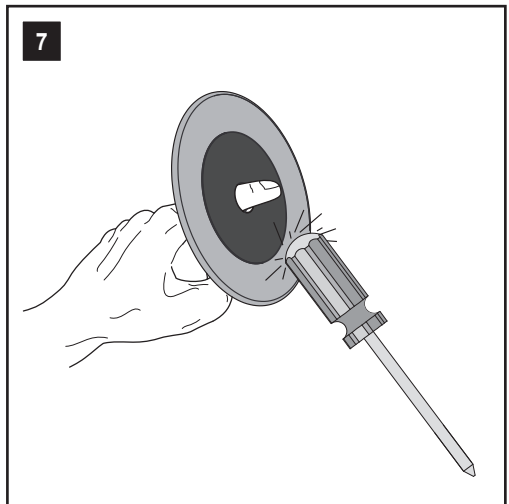
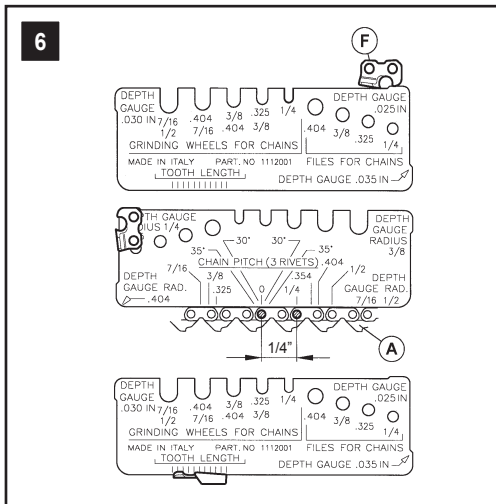
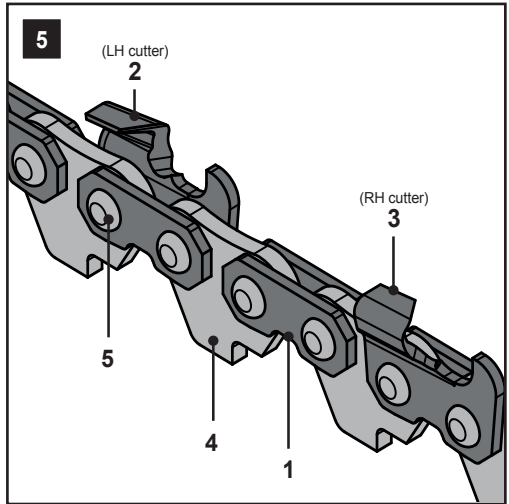
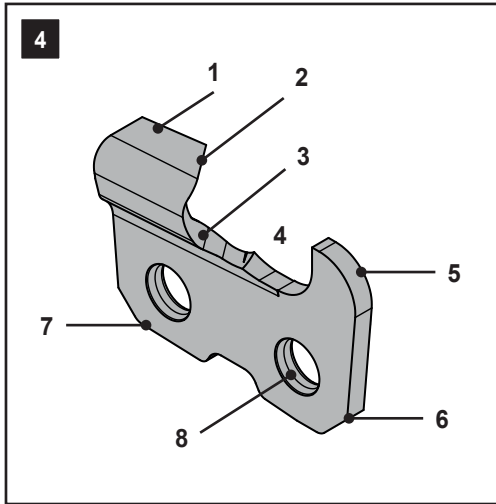

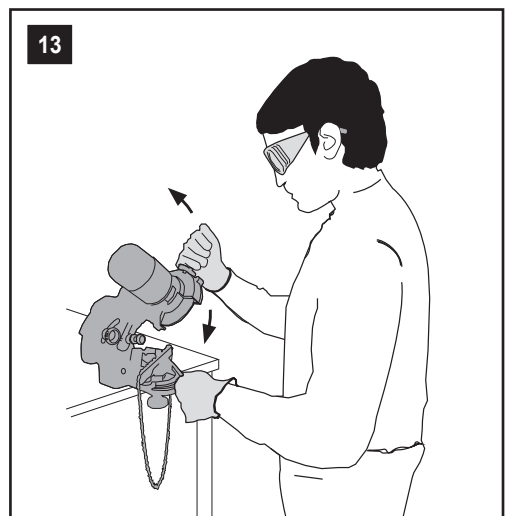
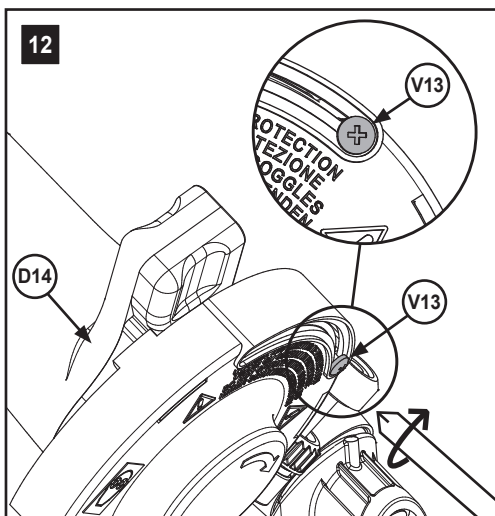
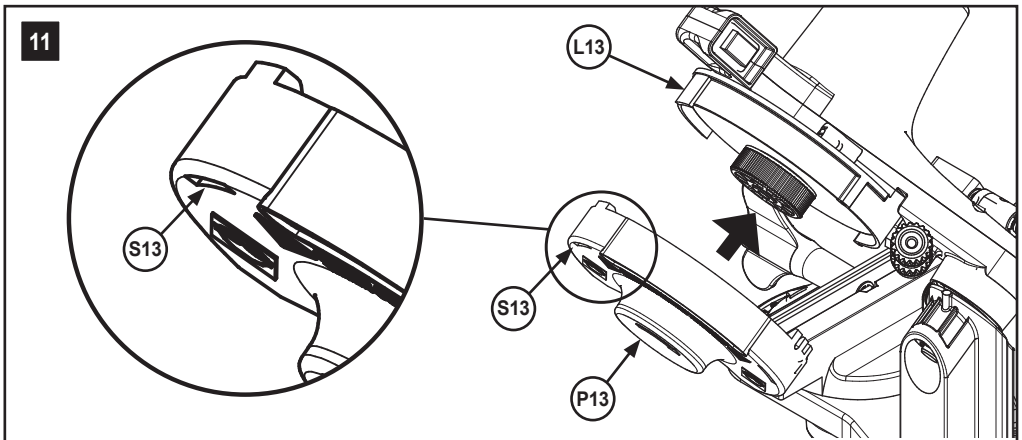
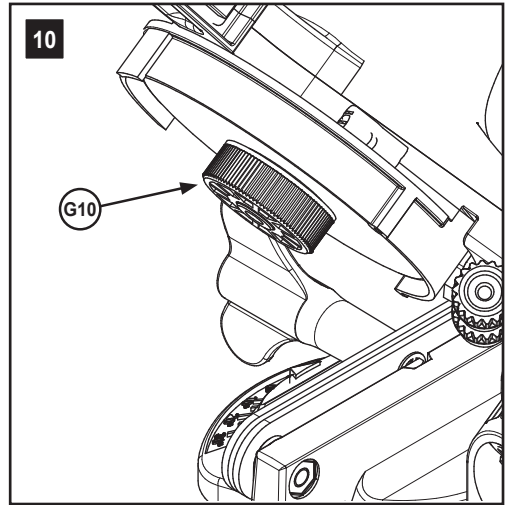
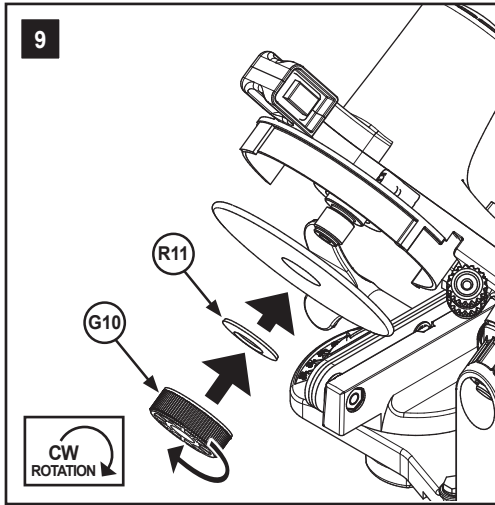

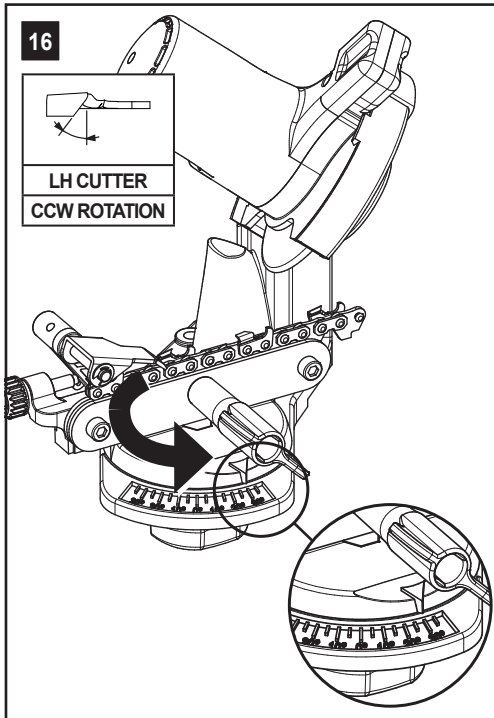
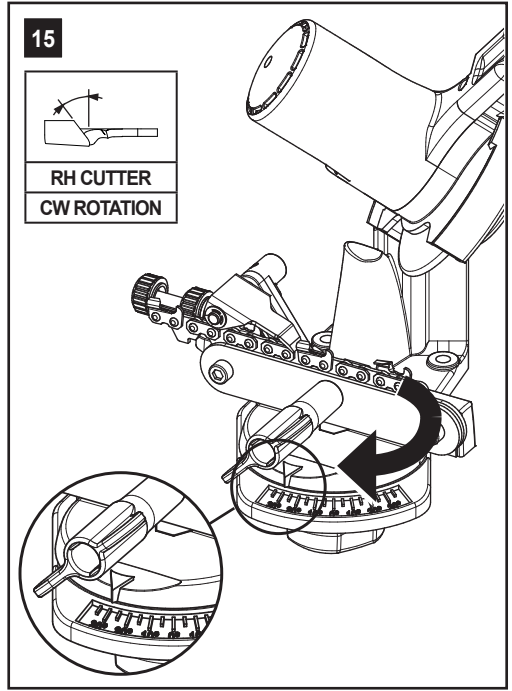
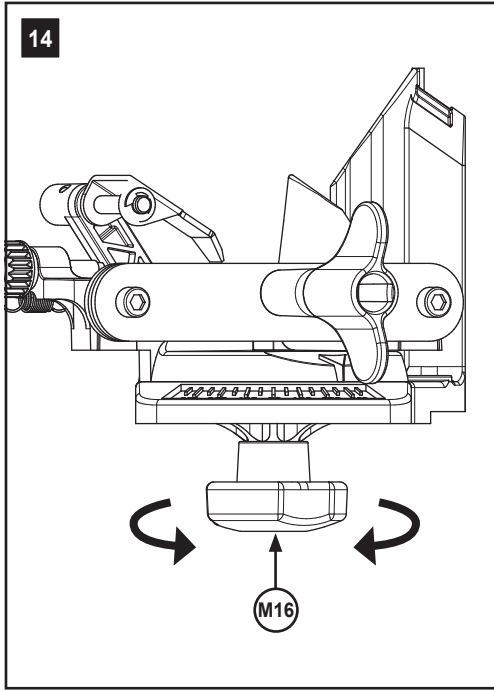

17

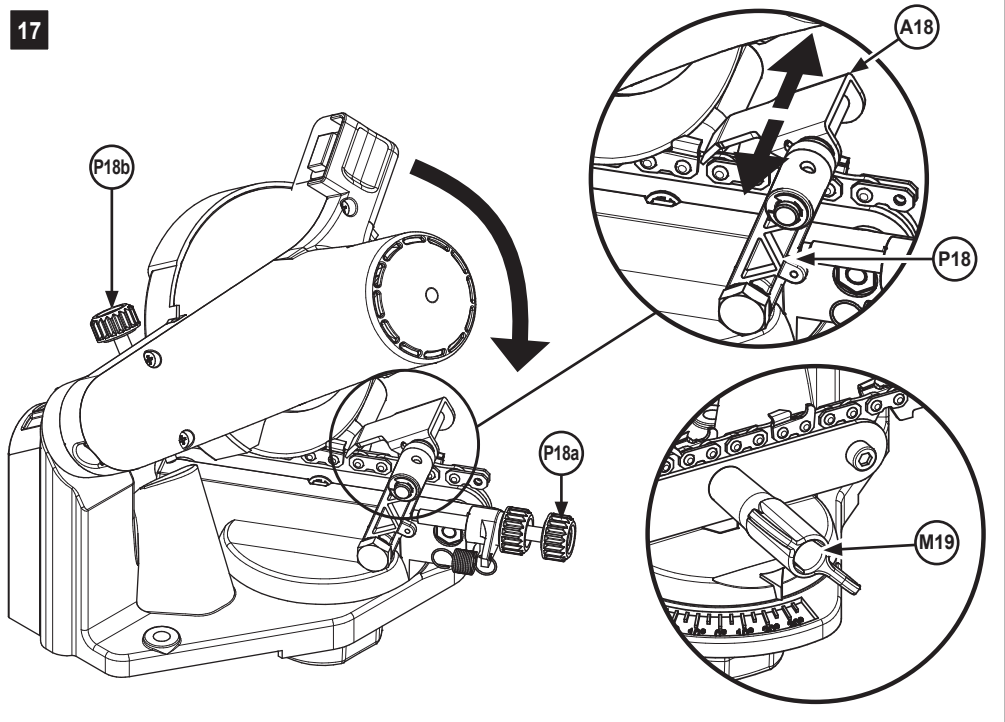

18

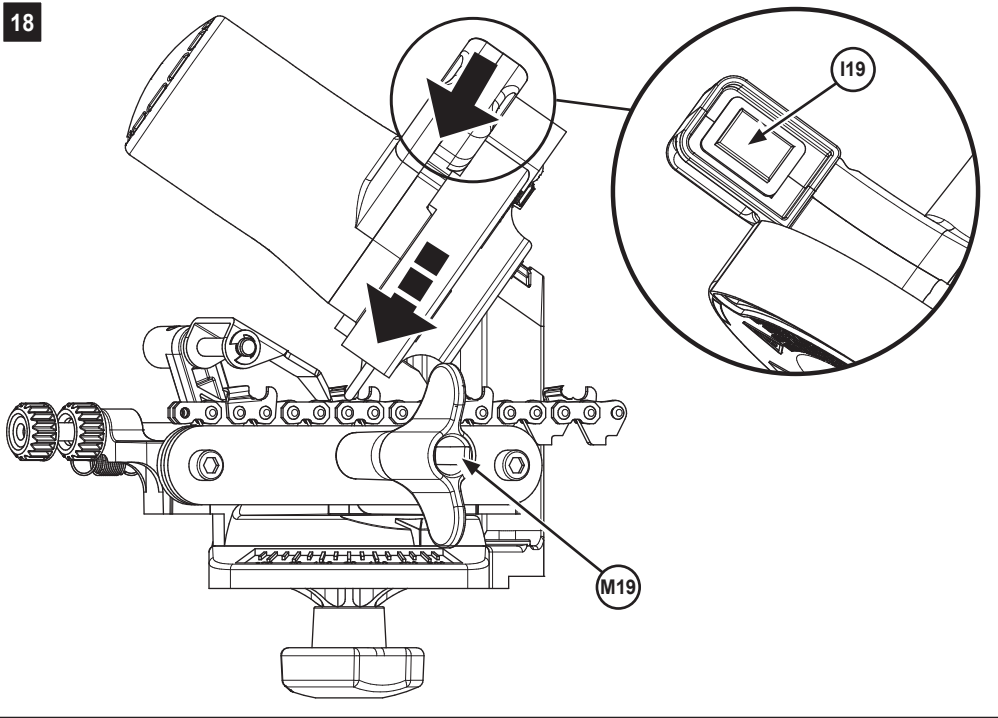

19

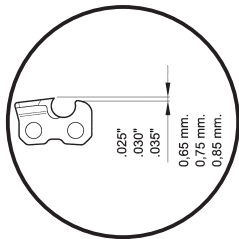
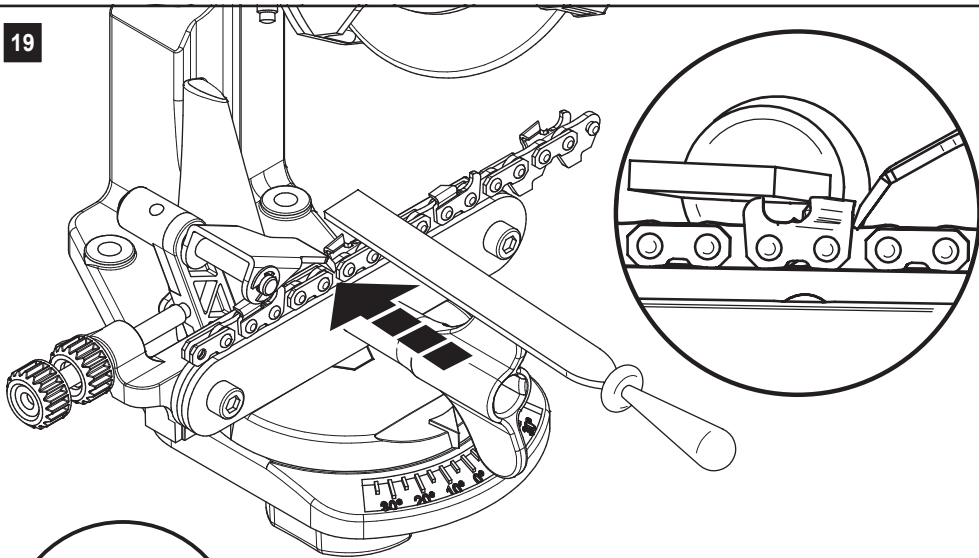

DEPTH GAUGE	7/16	.404	3/8	.325	1/4	DEPTH GAUGE	.025 IN
.030 IN	1/2	7/16	.404	3/8	.404	3/8	.325
GRINDING WHEELS FOR CHAINS				FILES FOR CHAINS			
TOOTH LENGTH				DEPTH GAUGE .035 IN			
MADE IN ITALY PART. NO 1112001							

20

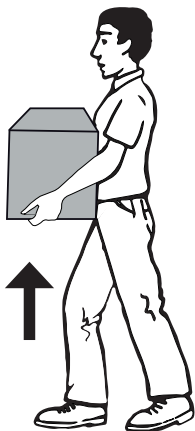





are Tecomec S.r.l. owned brands

**Tecomec S.r.l.**

Strada della Mirandola, 11  
42124 Reggio Emilia - Italy  
Tel. +39.0522.959001  
Fax +39.0522.959060  
salesdept@tecomec.com  
[www.tecomec.com](http://www.tecomec.com)