

**RIVETTATRICE
RIVETEUSE
RIVET SPINNER
VERNIET GERÄT**

**ISTRUZIONI PER L'USO
INSTRUCTION D'UTILISATION
OPERATING INSTRUCTION
GEBRAUCHSANWEISUNGEN**

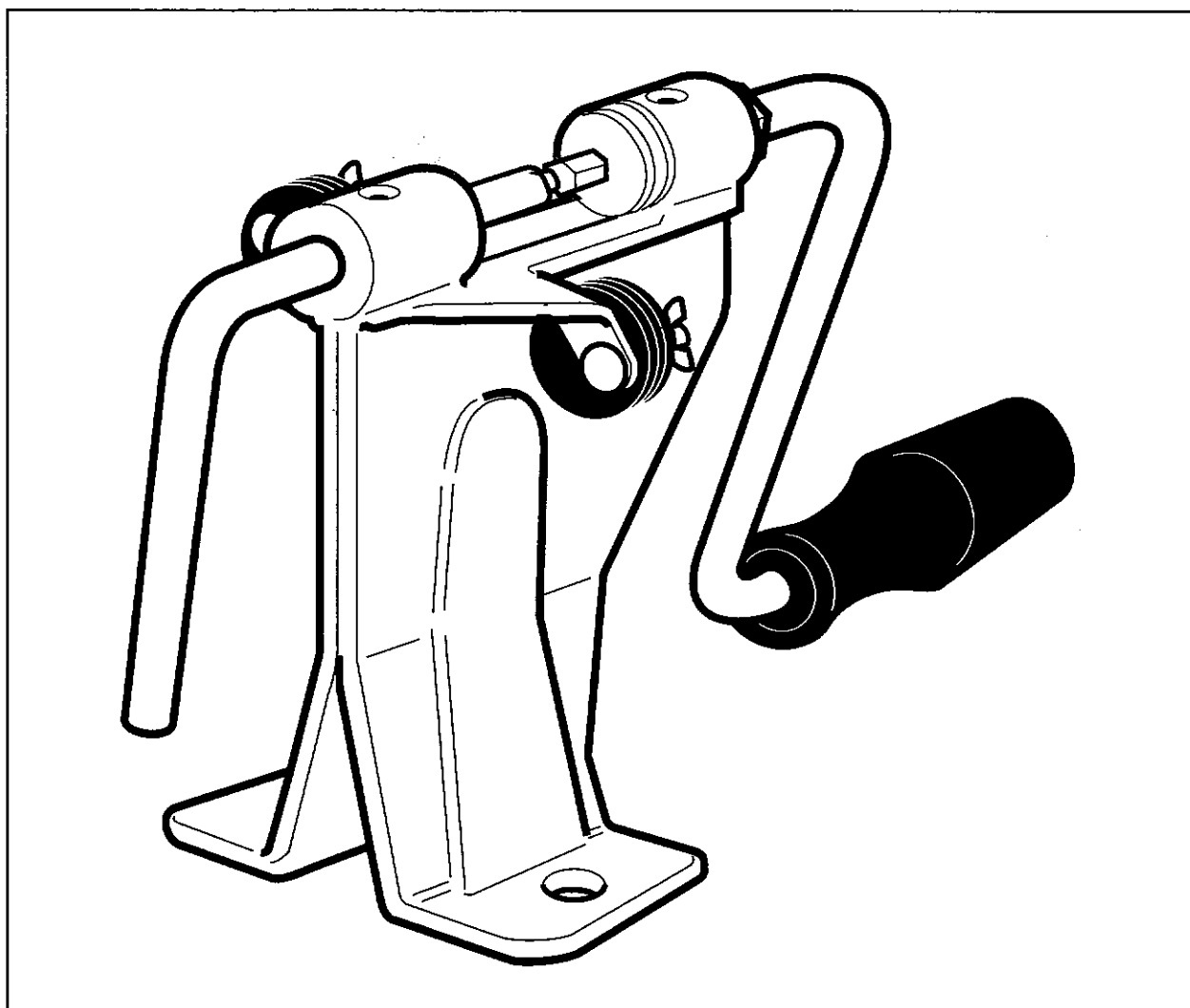



NORME DI SICUREZZA

- Leggete le istruzioni d'uso prima di usare la rivettatrice per evitare di causare danni a voi stessi o ad altri.
- Assicurarsi che la rivettatrice sia ben fissata a banco su una superficie piana e ben pulita.
- Accertarsi che tutti i componenti siano ben fissati e in buono stato di manutenzione.
- Indossare, ogni qualvolta si procede ad usare la rivettatrice, un paio di occhiali di protezione (omologati) e un paio di guanti.

MONTAGGIO A BANCO.

Posizionare la Rivettatrice in prossimità dello spigolo del banco (fig.1). Fissarla mediante 2 viti facendole passare attraverso i 2 appositi fori (A) (B).

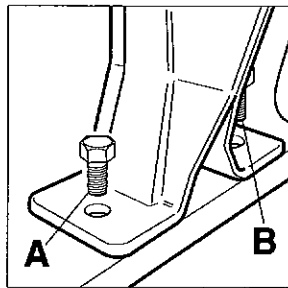

fig. 1

MODALITÀ D'USO

1- Far passare la catena attraverso i 2 supporti in plastica (1) (fig.2). Regolare l'altezza della catena facendo ruotare in modo opportuno i 2 supporti (1) (fig.2).

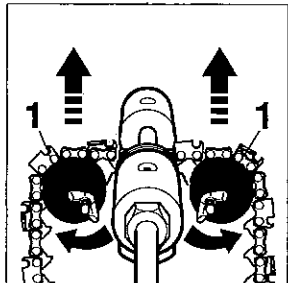

fig. 2

2- Posizionare il dente (fig.4) o la maglia di giunzione (fig.3) con la testa del rivetto (1) al centro dell'incavo dell'impugnatura (2) (fig.3).

3- Girare l'impugnatura (2) in modo da premere il rivetto (1) contro la testa dell'ogiva ribaditrice (3).

4- Girare la manovella (4) alcune volte per centrare

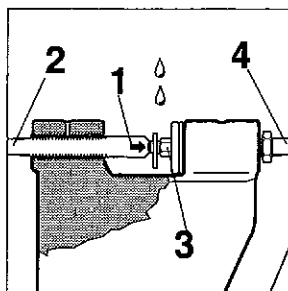

fig. 3

il rivetto sulla testa dell'ogiva ribaditrice (3).

5- Mettere alcune gocce di olio sul rivetto. Controllare che il terminale dell'impugnatura (3) sia ben posizionato contro la testa del rivetto.

6- Girare progressivamente (senza forzare) la manovella (4) finché la testa del rivetto risulti completamente ribattuta.

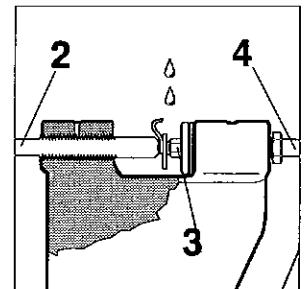

fig. 4

SOSTITUZIONE DELL'OGIVA RIBADITRICE

Per sostituire un'ogiva ribaditrice usurata o danneggiata svitare l'impugnatura (2) (fig.5). Ora l'ogiva ribaditrice è libera di uscire.

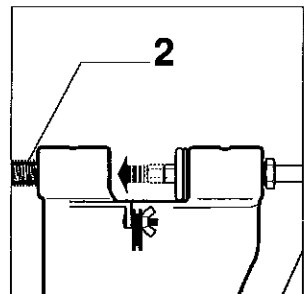
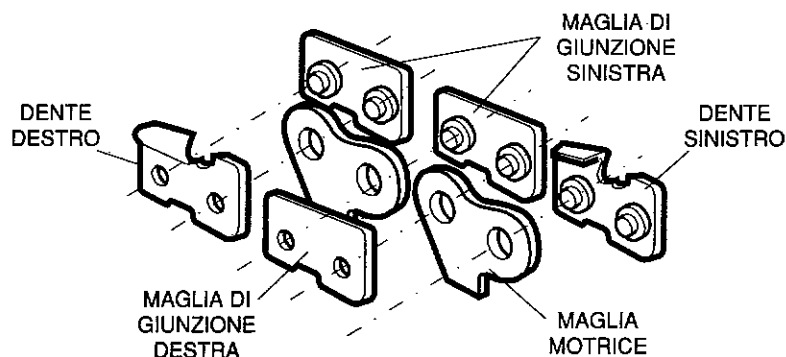

fig. 5

TIPICA SEQUENZA DI MONTAGGIO DI UNA CATENA





CONSIGNES DE SECURITE

- Avant utilisation et de manière à éviter tout accident lisez attentivement la notice d'utilisation.
- Assurez vous que la riveteuse soit solidement fixée sur une surface plane et dégagée de votre établi.
- Contrôlez que chacun des composants de la riveteuse soit correctement assemblé et fixé.
- Portez toujours des lunettes de sécurité (homologuées) et les gants lorsque vous effectuez des opérations de rivetage.

INSTALLATION

Positionner la Riveteuse au bord de établi (sur le coté ou en façade). Fixer à l'aide de 2 vis.

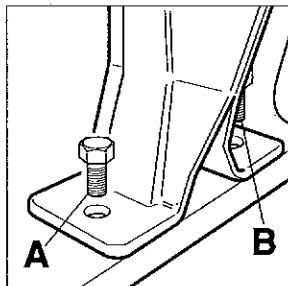

fig. 1

COMMENT RIVETER

- 1- Positionner la chaîne sur les 2 supports (1) (fig.2) et régler la hauteur de la chaîne en tournant les supports.
- 2- Positionner la dent (fig.4) ou la maillon de raccordement (fig.3). La tête du rivet devant être au centre de la bouterolle (2) (fig.3).
- 3- Tourner le levier (2) pour appuyer le rivet (1) contre la bouterolle (3).
- 4- Tourner la manivelle (4) pour centrer le rivet sur la bouterolle.
- 5- Mettre quelques gouttes d'huile sur le rivet.

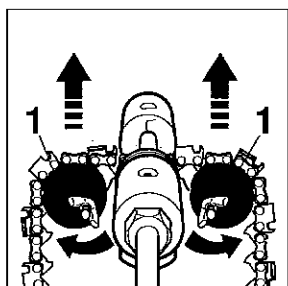

fig. 2

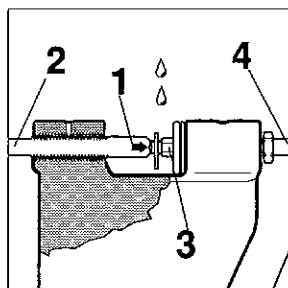

fig. 3

Contrôler que la bouterolle soit bien positionnée contre la tête du rivet.

- 6- Tourner la manivelle (4) en resserrant progressivement sans forcer le levier 2 jusqu'à ce que la tête du rivet soit parfaitement formée.

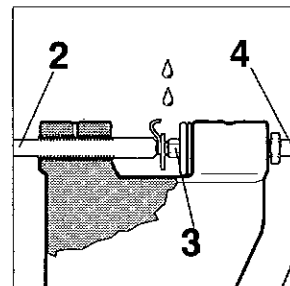

fig. 4

REPLACEMENT DE LA BOUTEROLLE

Pour remplacer la bouterolle endommagée ou usée dévisser le levier (2) (fig.5): la bouterolle peut ainsi être retirée.

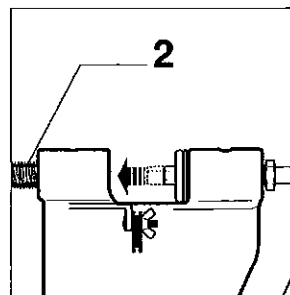
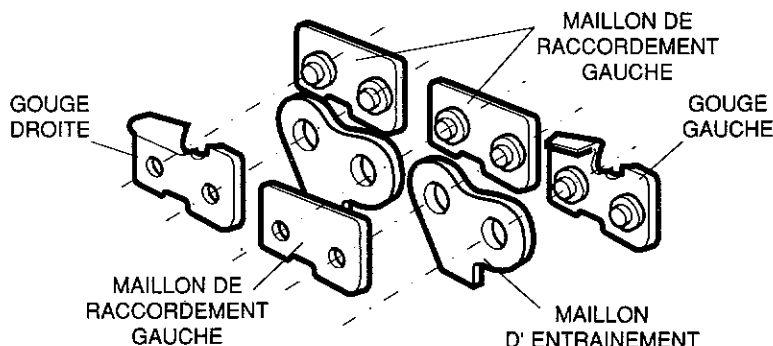

fig. 5

SEQUENCE D'ASSEMBLAGE D'UNE CHAINE





SAFETY RULES

- In order to avoid injuries to you and/or somebody else, read operating instructions carefully before starting any work with your Rivet Spinner.
- Make sure that the Rivet Spinner is steadily fixed on a flat and clean surface of your bench.
- Check that all components of the Rivet Spinner are well fixed and in sound working conditions.
- Always wear approved protecting goggles and a pair of gloves when working with a Rivet Spinner.

BENCH MOUNTING

Position the Rivet Spinner at end or end or front of your workbench (fig.1). Fix it by means of 2 screws.

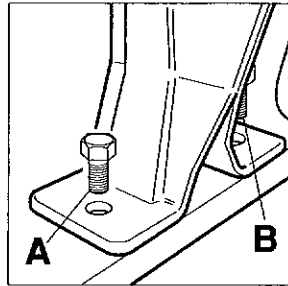

fig. 1

HOW TO RIVET

- 1- Lay chain across the 2 plastic supports (1) (fig. 2) and adjust its height by rotating them.
- 2- Position the cutter (fig.4) or the tie strap (fig.3) with the rivet head in the center of the lever notch (fig.3).
- 3- Turn take-up handle into press rivet (1) against the anvil head (3).
- 4- Turn the spinner crank (4) a few times in order to center the rivet on the anvil head (3).

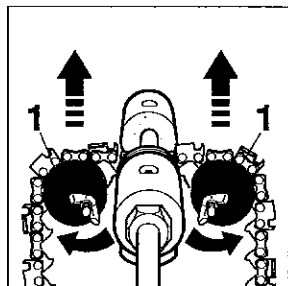

fig. 2

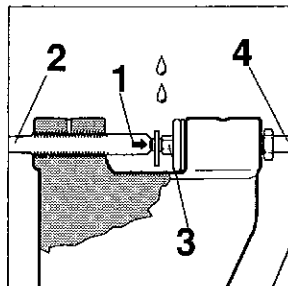

fig. 3

- 5- Put a few drops of oil on the rivet. Make sure that the take-up handle end (2) is correctly positioned against the rivet head.
- 6- Turn spinner crank (4) step by step and without forcing till the rivet head is completely riveted.

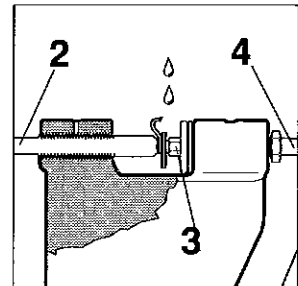

fig. 4

REPLACEMENT OF THE RIVET ANVIL

To replace a damaged or worn rivet anvil, unscrew lever (2) (fig. 5). The anvil can now be taken out freely.

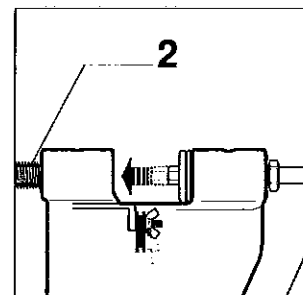
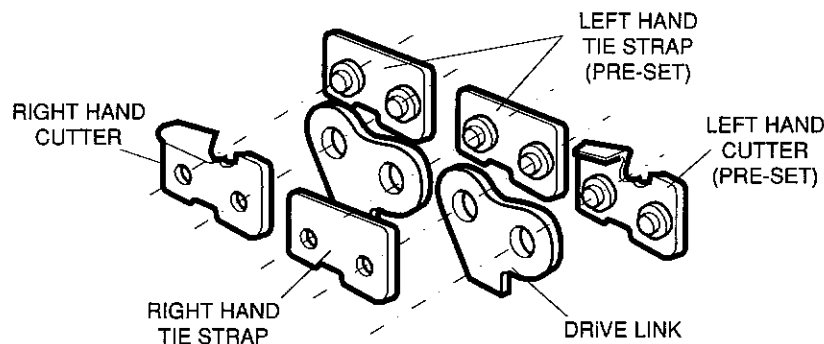

fig. 5

TYPICAL CHAIN ASSEMBLY SEQUENCE





SICHERHEITBESTIMMUNGEN

- Lesen Sie die Gebrauchsanweisung vor der Benutzung des Nietgerätes, um zu vermeiden, daß Sie sich oder andere verletzen.
- Vergewissern Sie sich, daß das Nietgerät auf einer sauberen, ebenen Oberfläche gut an der Werkbank befestigt ist.
- Vergewissern Sie sich, daß alle Bauteile gut befestigt und ordnungsgemäß gewartet worden sind.
- Tragen Sie bei der Benutzung des Nietgerätes stets eine vorschriftsmäßige Schutzbrille und Schutzhandschuhe.

ANBRINGUNG AN DER WERKBANK

Setzen Sie das Nietgerät an der Kante der Werkbank auf (Abbildung 1) und befestigen Sie es unter Verwendung der beiden Bohrungen (A) und (B) mit zwei Schrauben.



Abbildung 1

VERWENDUNGSWEISE

1. Führen Sie die Kette durch die beiden Kunststoffhalterungen (1) (Abbildung 2). Stellen Sie die Höhe der Kette durch Drehen der beiden Halterungen (1) (Abbildung 2) in geeigneter Weise ein.
2. Richten Sie den Zahn oder das Verbindungsglied (Abbildung 3) mit dem Nietkopf (1) in der Mitte der Vertiefung (2) (Abbildung 3) aus.
3. Drehen Sie den Griff (2) so, daß die Niete (1) gegen den Kopf des Nietkegels (3) gepreßt wird.
4. Drehen Sie den Handgriff einige Male, um den Nietkopf auf dem Kopf des Nietkegels (3) auszurichten.

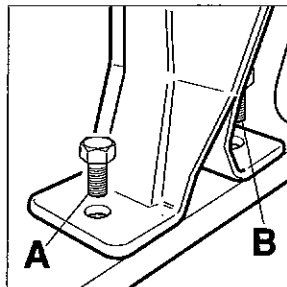

Abbildung 2



Abbildung 3

5. Geben Sie einige Tropfen Öl auf die Niete. Überprüfen Sie, daß das Ende des Griffes auf dem Kopf der Niete richtig ausgerichtet ist.
6. Drehen Sie den Handgriff (4) nach und nach und ohne zu große Kraft, bis der Kopf der Niete vollständig vernietet ist.

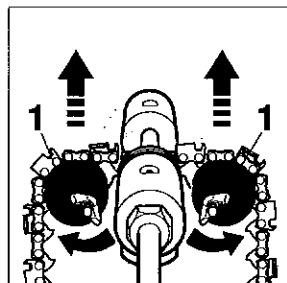

Abbildung 4

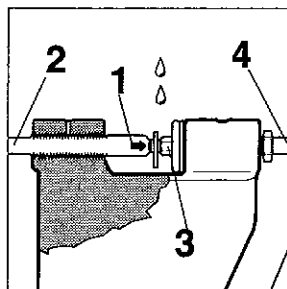
ERSETZUNG DES NIETKEGELS

Zur Ersetzung eines verschlissenen oder beschädigten Nietkegels den Handgriff (2) (Abbildung 5) lösen. Nun kann der Nietkegel herausgenommen werden.

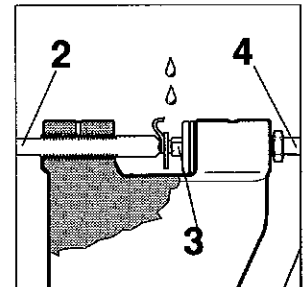

Abbildung 5

Normale Montageabfolge einer Kette

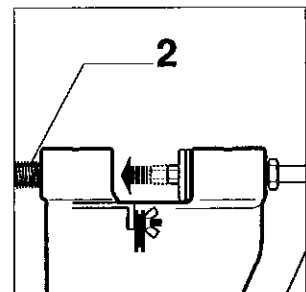